

Corpus Vac®

Vacuum System and Equipment

www.corpusvac.com

Instructions Handbook of Corpus Vac Vacuum Systems for Installation, Use and Maintenance

(Maxi, Midi Models and
Corpus Cannulae)

COPYRIGHT CORPUS VAC 01 - 2012
(CV-05)



Corpus Vac®

Vacuum System and Equipment

Manual instrucțiuni pentru instalarea, utilizarea și întreținerea sistemelor CorpusVAC

(Modelele Maxi, Midi și Canulele Corpus)

Cuprins

1. Introducere.....	2
2. Descrierea echipamentului.....	2
3. Utilizarea echipamentului.....	2
4. Avertismente de securitate.....	3
5. Ambalare și livrare.....	3
6. Manual de instalare și utilizare MIDI	4
7. Manual de instalare și utilizare MAXI automatic și manual..	8
7-5. Instalarea sistemului Corpus Cannula în Corpus Maxi....	10
7-6. Întreținerea și curățarea furtunurilor din sistemul de Canule	11
7-7. Mentenanța și curățarea Maxi (auto. și scurgere manuală)	12
8. Depanare.....	15
11. Piese de schimb.....	17

DREPTURI DE AUTOR: CORPUS VAC 01 – 2012

(CV-05)



1. Introducere

Vă rugăm să citiți acest manual cu atenție și în totalitate, înainte de a instala, utiliza, întreține și a curăța echipamentul.

Vă rugăm să păstrați acest manual într-un loc adecvat, astfel încât să fie întotdeauna disponibil pentru a-l consulta.

Important: Pentru a evita accidentele și defectarea echipamentului, citiți rubrica „Avertismente de securitate”, cu grija. Avertismentele de securitate sunt clasificate mai jos:

PERICOL : Risc de accidentare al utilizatorului

AVERTISMENT : Risc de deteriorare al echipamentului

Următoarea prezentare are ca scop ilustrarea echipamentelor pentru utilizatori, explicarea instalarea, utilizarea, întreținerea, precum și precauțiile pentru eventualele pericole.

2. Descrierea echipamentului

Toate sistemele de aspirare Corpus Vac cu aspirare de putere înaltă cu motor puternic aspiră continuu sânge, salivă, dentină și o varietate de materiale de umplere, precum și aerosoli contaminați care sunt acumulați în gura de pacientul în timpul operațiilor; prin urmare, stomatologii ce folosesc sistemele Corpus Vac finalizează operațiile într-un mediu uscat, igienic și având acces la o gură curată, fără a necesita întreruperi pentru clătirea gurii. Datorită acestui lucru, riscul de contaminare cu aerosolii care sunt răspândiți din gura pacienților sunt minimizați pentru stomatologi. Pentru a putea performa aceste sarcini, sistemele de aspirație Corpus Vac sunt compuse dintr-o multitudine de piese integrate.

Motorul, separatorul, canulele, motorul de descărcare, placa de bază electronică sunt majoritatea componentelor importante. Spre deosebire, majoritatea sistemelor de aspirație utilizate pe scară largă, puterea de aspirație ridicată a sistemelor de aspirație Corpus Vac provine de la motorul foarte puternic. Lichidele și aerul, inclusiv aerosolii aspirați din mediu, sunt separați cu ajutorul separatorului iar după aceea sunt drenate automat sau manual la sistemul de canalizare (depinde de modelul de aspirator achiziționat).

Notă: În cazul în care materiale nedorite sunt aspirate de dispozitiv, acestea ar fi reținute de către filtrul situat în grupul canulelor.

3. Utilizarea echipamentului

Utilizarea prevăzută pentru sistemele de aspirație înaltă Corpus Vac este eliminarea materialelor de umplere, materiale de măsurare a deșeurilor, dentină, salivă, sânge și aerosoli, precum și apă pulverizată din unelte, după care se separă amestecul lichid-solid și în cele din urmă evacuarea deșeurilor acumulate automat sau manual la canalizare.

- Echipamentul este proiectat pentru operații stomatologice și medicale.

4. Avertismente de securitate

Producătorul nu este responsabil pentru vătămrile corporale și pagubele cauzate de produs în circumstanțele menționate mai jos:

* Dacă echipamentul este utilizat în alte scopuri, în loc de utilizarea prevăzută

* Dacă echipamentul nu este utilizat în conformitate cu acest manual

* Vedeți punctele 3, 4 și 5

PERICOL: Echipamentul trebuie să fie operat de stomatolog sau de asistenta/tul acestuia care a citit acest manual de utilizare. Când este operat corespunzător, nu produce efecte secundare.

PERICOL: Echipamentul nu trebuie utilizat în afara funcționării prevăzute. Dacă este folosit contrar instrucțiunilor, poate provoca răni pacientului, stomatologului sau poate dăuna echipamentul.

PERICOL: Pentru a preveni contaminarea pacientului, a stomatologului sau a asistentei/tului procedura de mentenanță indicată la punctul 6 trebuie citită cu atenție.

PERICOL: Dacă este necesar, folosiți doar piese originale Corpus Vac pentru înlocuirea celor defecte.

PERICOL: Nu plasați echipamentul în locuri/încăperi în care există posibilitatea de explozii.

5. Ambalare și livrare

Sistemele cu aspirație înaltă Corpus Vac implică sisteme electronice, astfel ele pot fi deteriorate de șocuri mecanice chiar dacă echipamentul este transportat în ambalajul original. Pentru a preveni situațiile nedorite, procesul de transport și depozitare trebuie efectuat cu atenție.

Toate echipamentele Corpus Vac sunt testate și verificate după producție și înainte de ambalare!

6. Manual de instalare și utilizare CORPUS VAC MIDI : Modul de transport al echipamentului



Imaginea 1



Imaginea 2

Pachetul Midi este un pachet de carton compact și puternic (img.1). Vă rugăm să îl ridicați într-un mod corect. Înainte de deschiderea pachetului poziționați-l cu partea de sus să fie neapărat în sus. Echipamentul are mânere ergonomice și puternice în cele două părți ale cutiei (img.2). Vă rugăm, nu întoarceți echipamentul cu partea de sus în jos.

Instalarea

6-1. Întrerupătorul principal, cablul de tensiune principală și cum se conectează cablul de tensiune principală la conectorul principal (priză);

AVERTISMENT: Priza trebuie să fie cu împământare.



Imaginea 3



Imaginea 4



Imaginea 5

1-Conectați cablul de tensiune principală la conectorul de tensiune principală. (img.3)

2-Conectați cablul de tensiune principală la priză. (img.4)

3-Porniți întrerupătorul principal și observați dacă led-ul luminează.(img.5)

6-2. Cablul semnal (img.7), care va comuta automat /manual întrerupătorul furtunului de alimentare.



Imaginea 7



Imaginea 8

3-a) Cu întrerupător automat (img.8):

Dacă conectați acest cablu semnal la orice întrerupător automat de pornire/oprire situat pe suportul canulelor (centru canulelor), aspirația va fi pornită automat atunci când una dintre canule este scoasă din suport, iar dacă canulele sunt readuse în suport, aspirația se va opri și descărcarea va începe automat.

3-b) Cu întrerupător manual:

Dacă echipamentul nu vine cu suportul de aspirație cu întrerupător automat, puteți conecta orice întrerupător manual pornire/oprire; puteți utiliza acest întrerupător cu mâna sau cu piciorul.

6-3 Conectarea furtunelor de aspirație și de scurgere;



Imaginea 9



Imaginea 10

Trebuie să conectați furtunul principal de aspirație la conectorul de aspirație principal (img.9). Vă rugăm să conectați furtunul de evacuare la conectorul de scurgere și de acolo la conducta de scurgere de la oraș (img.10). Asigurați-vă că furtunul de apă uzată este conectat cu grijă la conducta de scurgere.

- Panta conductei de scurgere trebuie să fie de cel puțin 1%. **(FOARTE IMPORTANT)**
- Dacă conducta de scurgere este într-o poziție fixă și panta drenajului nu este adecvată, creșteți altitudinea dispozitivului până când panta de scurgere va fi suficientă.

6-4 Conectarea furtunurilor de aspirație cu filtrul aspru Corpus la MIDI (OPȚIONAL)

***** NOTĂ FOARTE IMPORTANTĂ :** Pentru a putea fi ambalat în timpul transportului kitul de filtre Corpus va fi plasat în interiorul carcasei MIDI. Vă rugăm să deschideți capacul frontal al carcasei pentru a-l găsi (OPȚIONAL).

Kitul include 1- corpul principal, 2- filtru, 3- capac, 4- conectori de două tipuri pentru două tipuri de furtunuri cu diametru interior de 25 mm și 30 mm. 5- Dop pentru 90 sau 180 de grade (img.1).

Puteți instala corpul principal al filtrului la conectorii de aspirație MIDI ușor fără scule (img.2).



Imaginea 1



Imaginea 2 (corp cu conector la 180 grade)

După conectarea corpului principal (img.3), introduceți filtrul (img.4) și conectați capacul (img.5).



Imaginea 3



Imaginea 4



Imaginea 5

Conectați ieșirea la 90 de grade cu dopul ei (img.6) și conectorul cu diametrul de 30 mm (img.7).



Imaginea 6



Imaginea 7 (30 mm connector)



Imaginea 8

***RECOMANDARE:** Curățați filtrul la maxim 3 zile (conform folosirii dese a dispozitivului). Filtrul se poate spăla sub apă cu ajutorul unei perii.

6-5 CURĂȚAREA SEPARATORULUI CANISTRĂ (APĂ / AER)

Deconectați furtunurile de intrare și de ieșire ale separatorului. (img.1 și img.2)

* Conectorul de intrare provine de la pompa de aspirație.

* Conectorul de ieșire va ieși din cabinet spre pacient.



Imaginea 1



Imaginea 2



Imaginea 3

Găsiți suportul de piese metalice cu două șuruburi în partea inferioară a canistrei (img.3). Deșurubați cele două șuruburi și retrageți suportul metalic (img.4, 5 și 6).



Imaginea 4



Imaginea 5



Imaginea 6

Glisați canistra în sus și scoateți-o din carcasă (img.7 și 8).



Imaginea 7



Imaginea 8

Acum aveți acces la partea inferioară care se poate curăța foarte ușor. Reinstalarea canistrei se face invers dezinstalării.

7- Manual de instalare și utilizare MAXI automatic și manual

7-1 Modul de transport al echipamentului;

Pachetul MAXI este un pachet de carton compact și puternic (img.1). Vă rugăm să îl ridicați într-un mod corect. Înainte de deschiderea pachetului poziționați-l cu partea de sus să fie neapărat în sus. Echipamentul are un mâner ergonomic și puternice în partea din spate a carcasei (img.2). Carcasa se poate manevra pe cele 4 roți ținând de această mâner. Vă rugăm, nu întoarceți echipamentul cu partea de sus în jos.



Imaginea 1



Imaginea 2

7-2 Întrerupătorul principal, cablul de tensiune principală și cum se conectează cablul de tensiune principală la conectorul principal (priză);

1-Conectați cablul de tensiune principală la conectorul de tensiune principală. (img.3)

2-Conectați cablul de tensiune principală la priză. (img.4)

3-Porniți întrerupătorul principal și observați dacă led-ul luminează.(img.5)



Imaginea 3



Imaginea 4



Imaginea 5

AVERTISMENT: Priza trebuie să fie cu împământare.

7-3 Cablul de semnal (alb), care va comuta automat /manual întrerupătorul furtunului de alimentare.



Imaginea 7



Imaginea 8

10-a) Cu întrerupător automat (img.7-8);

Suportul de canule Corpus include un sistem automat de microinterruptoare în interiorul slotului de canule. Când scoateți furtunul de aspirație din suport, comutatorul automat va fi activat și aspirația va porni automat.

7-4 Pentru conectarea furtunurilor de scurgere;



Imaginea 9

Trebuie să conectați furtunul principal de aspirație la conectorul de aspirație principal (img.9). Vă rugăm să conectați furtunul de evacuare la conectorul de scurgere și de acolo la conducta de scurgere de la oraș (img.10). Asigurați-vă că furtunul de apă uzată este conectat cu grijă la conducta de scurgere.

- Panta conductei de scurgere trebuie să fie de cel puțin 1%. **(FOARTE IMPORTANT)**
- Dacă conducta de scurgere este într-o poziție fixă și panta drenajului nu este adecvată, creșteți altitudinea dispozitivului până când panta de scurgere va fi suficientă.

7-5 Instalarea sistemului Corpus Cannula în Corpus Maxi:

În partea laterală a ambalajului veți găsi două furtunuri de aspirație cu conectori fixi (img.1). Vă rugăm să vă asigurați că toate conectoarele au inelul de cauciuc O.



Imaginea 1



Imaginea 2



Imaginea 3

Veți observa că sistemul de canule este deja instalat în dulapul Maxi (img.2). La fel se va observa două orificii de racordare a furtunurilor în partea stângă și partea dreaptă a sistemului de canule (img.3).

Vă rugăm să fixați conectorii furtunurilor în poziția lor corectă (img.4 și 5). După fiecare la instalare, verificați eventualele scurgeri. Pasul următor este să instalați capacul canulelor (img.6).



Imaginea 4



Imaginea 5



Imaginea 6

Capacul trebuie glisat din față spre partea din spate pe cele două șine laterale ale suportului canulei. Glisați capacul până va ajunge la șuruburile de fixare laterale (img.7 și 8).

După glisare, strângeți suficient șuruburile pentru a stabiliza capacul (img.9).



Imaginea 7



Imaginea 8



Imaginea 9

Următorul pas al instalării; vă rugăm să plasați filtrul în slotul destinat acestuia; capacul mic va fi glisat spre spate, către direcția de deschidere pentru ca asamblul să fie situat în interiorul soclului său, după care capacul este glisat spre închis (img.10).

Vă rugăm să fixați conectorul furtunurilor în funcție de diametrul lor și instalați-l ca în (img.11). Verificați funcționalitatea micro-întrerupătoarelor atunci când luați sau plasați furtunurile în suport.



Imaginea 10



Imaginea 11



Asamblul de canule Corpus gata de folosire (Imaginea 12)

7-6 - Întreținerea și curățarea furtunurilor din sistemul de Canule

- După fiecare tratament/folosire, aspirați unul sau două pahare de apă rece, pentru a curăța furtunurile și părțile interioare ale echipamentului.
- La sfârșitul fiecărei zile, echipamentul trebuie curățat și dezinfectat cu agenți de curățare și dezinfectare ce nu produc spume.
- După procesul de curățare, deschideți capacul mobil de pe suportul port-canulei; filtrul trebuie scos (îndepărat) și curățat cu ajutorul unei perii. Apoi puneți din nou filtrul la locul său.



7-7 – ÎNTREȚINERE ȘI CURĂȚARE CORPUS MAXI cu DESCĂRARE MANUALĂ:

1- INSERAREA ȘI SCOATEREA CANISTREI PENTRU CURĂȚARE;

Vă rugăm să opriți sistemul de aspirație prin butonul on/off (img.1) și deschideți capacul frontal al carcasei MAXI pentru acces la canistră. Rezervorul/canistra plină, conține 4 litri de lichid; prindeți rezervorul cu două mâini, ferm și cu atenție (img.2).

Țineți ferm cu două mâini rezervorul/canistra și mânerul său; rotiți spre direcția stângă pentru a detașa (img.3 și 4).



Imaginea 1



Imaginea 2



Imaginea 3



Imaginea 4

După detașare, glisați canistra în direcție verticală înfioară până la atingerea plăcii metalice. (img.5).

Scoateți canistra din carcasă cu atenție. Vă rugăm să nu atingeți capacul sau componentele capacului situate în partea superioară (img.6).



Imaginea 5



Imaginea 6

După detașarea canistrei, curățați și clătiți cu apă potabilă. Așezați din nou canistra pe capacul fix și rotiți-o spre dreapta cu două mâini pentru a închide (img.7, 8 și 9).



Imaginea 7



Imaginea 8



Imaginea 9



Imaginea 10

Vă rugăm să vă asigurați că sticla este complet închisă. Repoziționați capacul carcasei și porniți echipamentul de aspirație de la butonul on/off (img.10) și MAXI-ul dvs. este gata de funcționare.

7-8 - CURĂȚAREA SEPARATORULUI CANISTRĂ (APĂ / AER)

Vă rugăm să deconectați furtunurile de intrare și de ieșire ale separatorului (img.1 și 2).

* Conectorul de intrare provine de la pompa de aspirație.

* Conectorul de ieșire va ieși din echipament spre pacient.



Imaginea 1



Imaginea 2



Imaginea 3

Găsiți suportul de piese metalice cu două șuruburi în partea inferioară a canistrei (img.3). Deșurubați cele două șuruburi și retrageți suportul metalic (img.4, 5 și 6).



Imaginea 4



Imaginea 5



Imaginea 6

Glisați canistra în sus și scoateți-o din carcasă (img.7 și 8).



Imaginea 7



Imaginea 8

Acum aveți acces la partea inferioară care se poate curăța foarte ușor. Reinstalarea canistrei se face invers dezinstalării.

7-9 – CURĂȚAREA SEPARATORULUI CANISTRĂ (MODEL VECHI) (APĂ / AER)

* Vă rugăm să detașați capacele din ambele părți ale carcasei MAXI (img.1) și deconectați furtunul de intrare aspirație al separatorului care vine de la pompa de aspirație (img.2).

* De asemenea, deconectați conectorul de scurgere care se află sub pompa de scurgere (img.3).



Imaginea 1



Imaginea 2



Imaginea 3

* Detașați cele două șuruburi de sub canistră care păstrează toată stabilizarea ansamblului (img.4).

* Detașați conectorii de intrare a aspirației care se află între carcasă (centrul canule) și ieșirea separatorului (img.5) și glisați ansamblu spre dreapta până la capăt (img.6).



Imaginea 4



Imaginea 5



Imaginea 6

* Ansamblul separatorului este acum eliberat și se poate roti spre a fi scos. Puteți deschide capacul și se poate curăța separatorul. Dacă este necesar, se poate deșuruba separatorul din suportul său pentru a fi scos afară complet. (Fig. 7 și 8)



Imaginea 7



Imaginea 8

8 DEPANARE (CORPUS MAXI AUTOMAT, MIDI ȘI DISPOZITIVUL DE ASPIRAȚIE CABRIO)

PROBLEMĂ	MOTIVUL ȘI REZOLVAREA
Întreprătorul este în poziția pornit, dar LED-ul nu luminează sau nu se alimentează cu curent electric (DACĂ ECHIPAMENTUL ESTE COMPLET MORT)	1-Verificați dacă este curent la priză, 2-Siguranța principală care este amplasată în interiorul slotului 220V pentru cablul de alimentare cu electricitate, 3-Verificați firele și conectorii întreprătorului principal.
Întreprătorul principal și LED-ul său luminează, dar echipamentul nu funcționează.	1-Vă rugăm să verificați conectorul principal de pe placa de bază a procesorului (în cutia neagră), 2-Verificați cablurile de semnal și conectorii acestuia între canule (unitate dentară) și placa de bază a panoului de control.
Rețeaua electrică, siguranța principală, întreprătorul principal, cablurile de semnal și conectori sunt funcționali dar dispozitivul nu funcționează.	Vă rugăm să verificați LED-ul de POZIȚIE de pe PCB-ul (placa de bază) principală pentru a înțelege poziția actuală a aspirației dispozitivului; Există două LED-uri pe PCB care dau poziția curentă a dispozitivului. POZIȚIA 1: LED-ul lateral dreapta (roșu sau verde): ACEST LED ESTE PENTRU ASPIRAȚIE. Dacă motorul de aspirație este funcțional și dacă există vid, LED-ul lateral dreapta este mereu pe poziția PORNIT. POZIȚIA 2: LED-ul lateral stânga (galben): ACEST LED ESTE PENTRU DRENAJUL AUTOMAT. Dacă separatorul este plin și pompa de drenare a început drenajul, LED-ul lateral stânga este aprins până la sfârșitul perioadei de drenare. *** IMPORTANT: Dacă dispozitivul se află pe poziția 1 (perioada de aspirație) pompa de drenare NU funcționează în mod normal. Dacă dispozitivul se află pe poziția 2 (perioada de drenare), pompa de vid NU funcționează normal.
LED-ul din dreapta luminează (POZIȚIA 1) dar pompa de aspirație (motorul) NU funcționează și este fără sunet (POMPA DE ASPIRAȚIE E MOARTĂ).	1-Cabluri sau conectori defecti. Verificați cablul pompei de aspirație și conectorii acestuia de pe PCB. 2-Verificați siguranța fuzibilă pe PCB. Dacă este defectă înlocuiți cu una nouă. 3-Condensator defect. Verificați și dacă este nevoie, înlocuiți. 4-Motor de aspirație defect. Dacă capacatorul este OK, verificați motorul de aspirație. Dacă este defect, înlocuiți cu unul nou (sau reparați).
LED-ul din dreapta luminează (POZIȚIA 1), pompa de vid NU funcționează, dar există un sunet la motor. IMPORTANT: Nu încurcați zgomotul pompei de scurgere cu zgomotul pompei de vid!	POMPA DE ASPIRAȚIE (MOTOR) DEFCT. Motorul poate fi blocat sau defect. Înlocuiți motorul.
LED-ul din stânga (drenaj) luminează (POZIȚIA 2), pompa de drenare funcționează sau există sunet. (În acest caz motorul cu de aspirație NU funcționează NORMAL)	Dacă LED-ul galben (din stânga) luminează, înseamnă că canistra separatorului este PLINĂ. De asemenea, înseamnă că dispozitivul de aspirație este în perioada de scurgere și drenează. În acest caz, pompa de aspirație nu va funcționa până la sfârșitul drenajului.

<p>*** IMPORTANT: Aceste situații sunt întâmpinate foarte des!</p>	<p>1-Dacă scurgerea funcționează, dar nu se termină, INSEAMNA CĂ CEVA NU ESTE ÎN REGULĂ CU SISTEMUL DE DRENARE.</p> <p>*** NOTĂ FOARTE IMPORTANTĂ: După cum știți sunt trei sonde de nivel în interiorul canistrei separatorului. Sondele controlează nivelul de secreție din interiorul recipientului și trimit mesaj către PCB. PCB-ul controlează perioada de aspirație și scurgere și toate funcțiile automat.</p> <p>a. Vă rugăm să verificați starea sistemului de scurgere spre oraș. Drenajul poate fi lent sau poate fi obstrucționat. Vă rugăm să curățați sistemul de drenaj al clinicii.</p> <p>b. Puteți deconecta cablul sondei de pe PCB. Asta va anula sondele de nivel, așadar puteți încerca să faceți ca sistemul să funcționeze. Dacă aspirația funcționează verificați pentru defecte (citiți mai jos);</p> <p>c. Curățați sondele. Asigurați-vă că nu sunt corodate, cu capete murdare și scurtcircuitate.</p> <p>d. Vă rugăm să verificați supapa de reținere care este amplasată partea inferioară a recipientului (supapa de reținere închide sistemul de drenare în timpul aspirației.) Supapa poate fi defectă sau poate fi blocată. Verificați dacă funcționează sau nu.</p> <p>e. Vă rugăm să înlocuiți și să testați tabloul de control principal (PCB) cu unul nou.</p> <p>f. Pompa de drenare este defectă. Înlocuiți pompa de drenare cu una nouă.</p>
<p>Motorul de aspirație funcționează, dar presiunea de aspirare este foarte mică sau NU există presiune de aspirare.</p>	<p>Verificați toate tuburile de aspirație, drenare și conectorii din interiorul carcasei. Conectoarele de aspirare se pot deconecta, tuburile de aspirare și drenare se pot îndoi (nu circula aer prin ele). Verificați toate conexiunile.</p>
<p>Dacă motorul de aspirație funcționează o perioadă îndelungată și se oprește brusc. Toate afișajele electrice sunt normale dar pompele nu funcționează și nu se generează vid sau aspirație.</p>	<p>Uneori, motorul se poate supraîncălzi după un tratament îndelungat, astfel, siguranța termică poate opri motorul pentru a-l proteja (altfel ar putea arde din cauza supraîncălzirii).</p>
<p>Dacă dispozitivul de aspirație este instalat în afara cabinetului poate îngheța pe timp de iarnă.</p>	<p>Vă rugăm să protejați echipamentul împotriva nivelului scăzut al temperaturilor de iarnă.</p>

***** DACĂ NU GĂSIȚI SOLUȚII DE DEPANARE VĂ RUGAM SA CONTACTAȚI DEALERUL AUTORIZAT (S.C. ALEREB S.R.L.) SAU DEPARTAMENTUL DE SERVICII DUPĂ VÂNZARE AL CORPUS VAC.**

9 PIESE DE SCHIMB

001A- Maxi AUTOMATIC

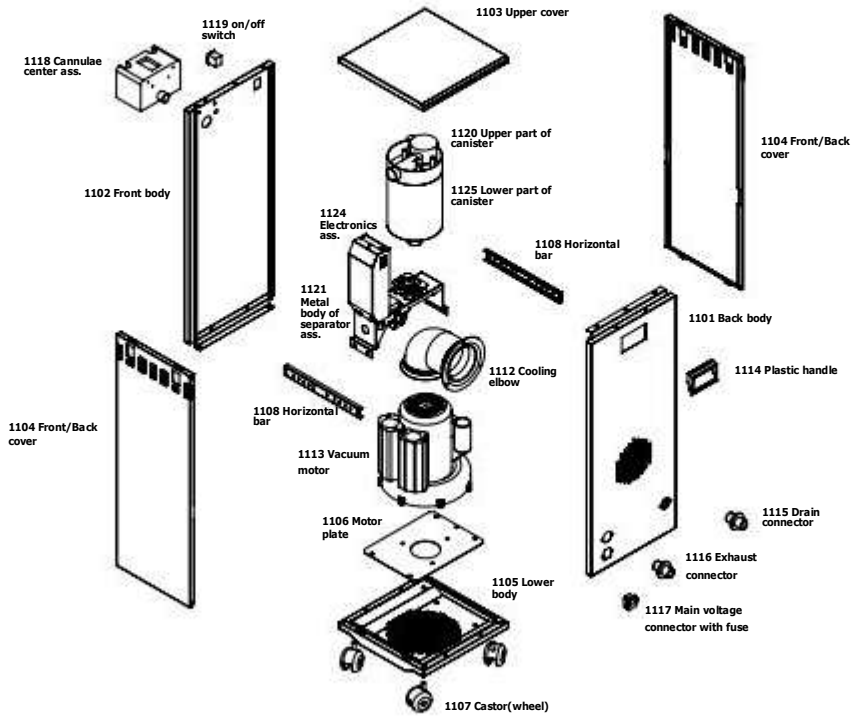

001M- Maxi MANUAL

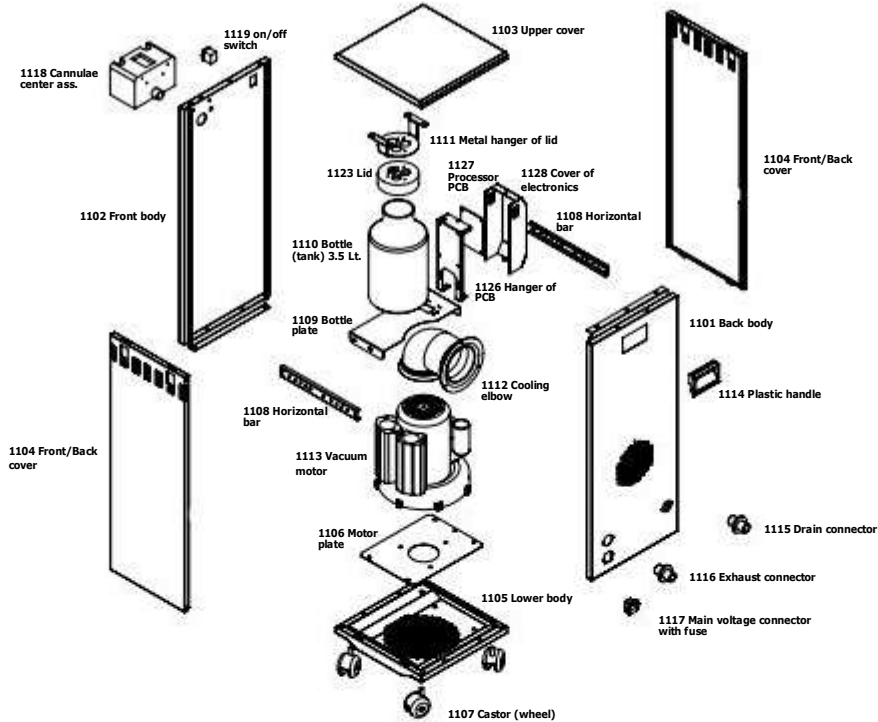

002-Corpus MIDI

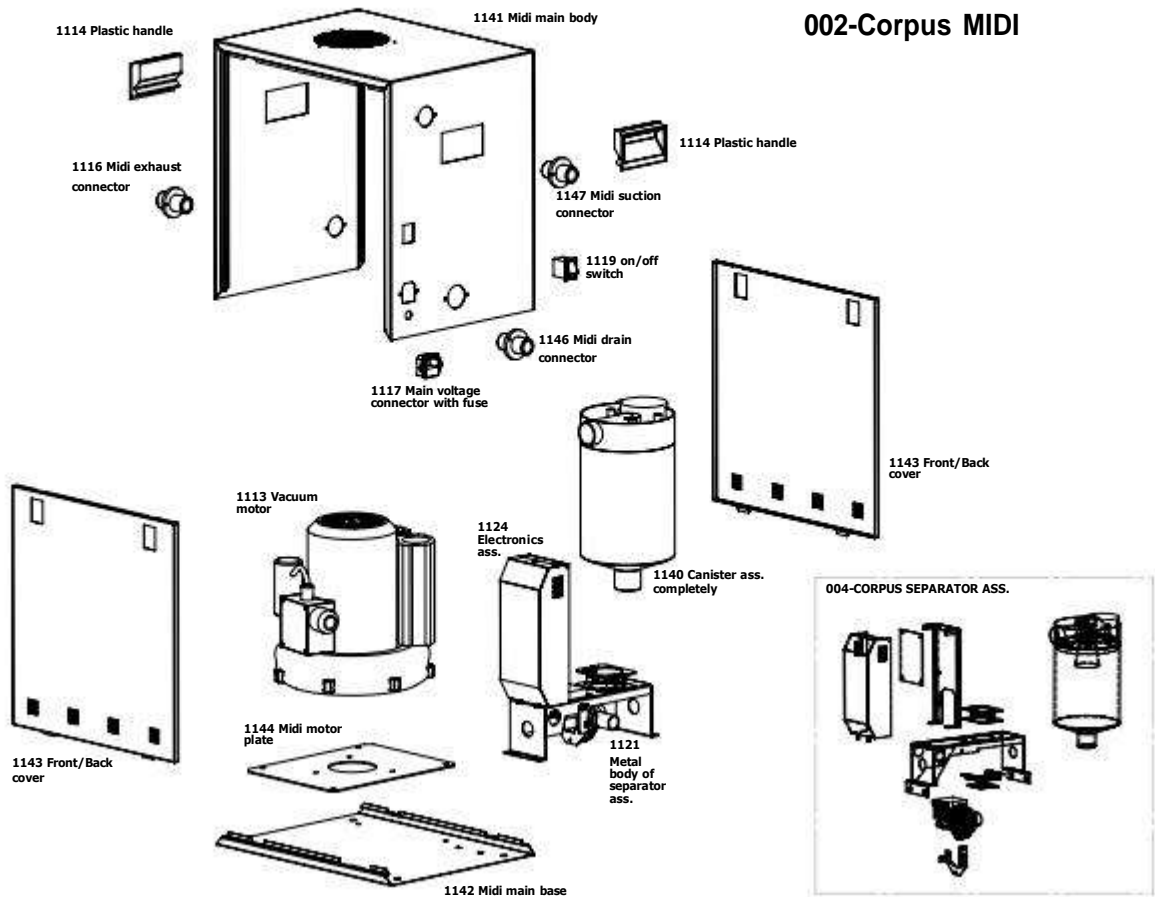

004-CORPUS SEPARATOR ASS.

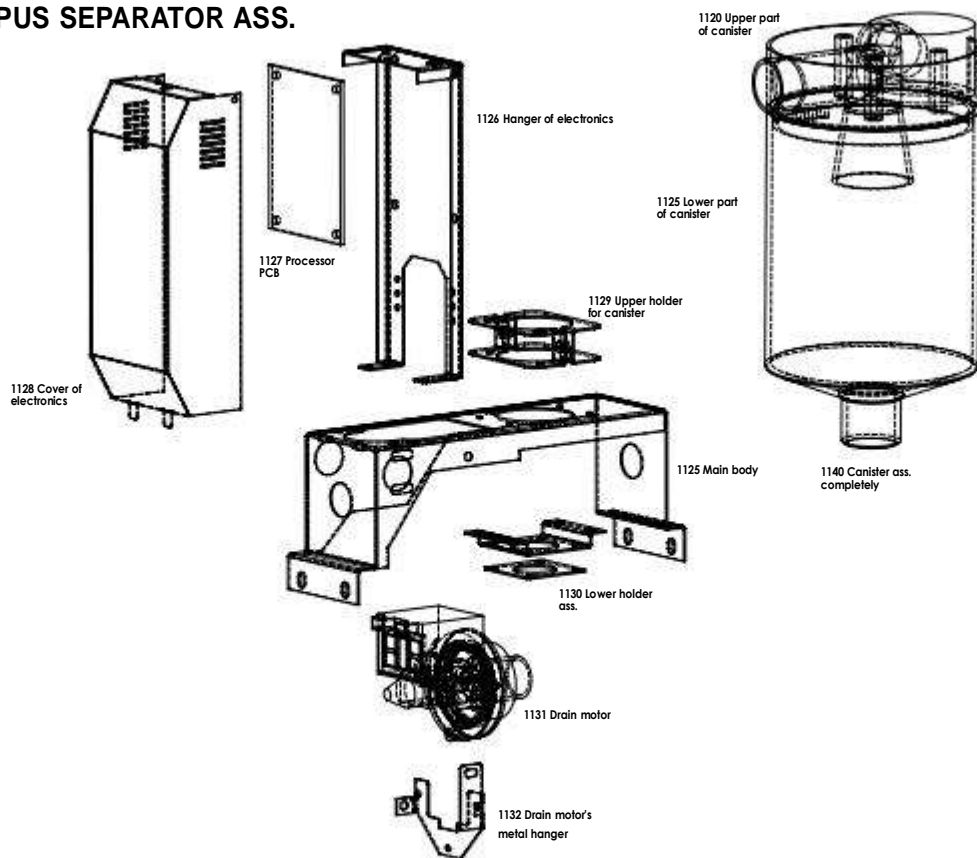

CODE	DESCRIPTION	
1101	Corpul din spate al carcasei Corpus Maxi	
1102	Amortizor de cauciuc pentru motorul de aspirație (Cod 113)	
1103	Capac superior al carcasei Maxi	
1104	Capac Maxi față / spate cu zăvor	
1105	Corpul inferior Maxi fără roți	
1106	Placă motor Maxi (bază)	
1107	Roată Maxi	
1108	Bara orizontală Maxi pentru carcasă	
1109	Placă pentru canistră - carcasa Maxi Manual	
1110	Canistră (3,5 litri) pentru Maxi Manual	
1111	Cuier metalic pentru capacul Maxi Manual	
1112	Cot de plastic pentru răcire motor Maxi (100mm) cu cauciucuri	
1113	Pompa de aspirație (0,500 / 0,400 watt)	
1114	Mâner din plastic pentru carcasă Maxi și Midi	
1115	Conector de drenare pentru carcasă Maxi	
1116	Conector de evacuare pentru Maxi și Midi, carcasă Cabrio	
1117	Conector de tensiune principală cu siguranță	
1118	Centru canule asamblat fără tuburi	
1119	Întreprător pornit / oprit pentru Maxi, Midi, Cabrio, Herculles	
1120	Părți superioare ale recipientului cu sondă de nivel	
1121	Corpul principal (baza) a separatorului MAXI	
1122	Supapă de reținere cu șurub pentru canistră (partea inferioară)	
1123	Asamblu capac pentru recipientul Maxi Manual	
1124	Cuier metalic + capac pentru electronicele Maxi	
1025	Partea inferioară a recipientului cu supapă de control (reținere)	
1126	Suport metalic pentru electronice	
1127	Placă de bază PCB 500 watt cu 10 mA	
1128	Capac metalic electronic pentru toate dispozitivele.	
1129	Suport superior recipient pentru Maxi, Midi, Cabrio	
1130	Ansamblu suport inferior pentru recipientul Midi	
1131	Pompa de drenare (motor) 230 V	
1132	Baza metalică (cuier/agățătoare) pentru pompa de evacuare	
1133	Conectorul principal al pompei de drenare pentru Maxi Automatic	
1134	Conector de intrare / ieșire pentru pompa de aspirație 30 mm	
1135	Conector de intrare / ieșire pentru pompa de aspirație 25 mm	
1136	Conector Corpus Mamă cu inel-O + blocare (5 buc într-o pungă)	
1137	Conector Corpus Tată cu inel-O (5 buc într-o pungă)	
1138	Cot cu conector cu inel-O + blocare	

1139	Siguranță 10A (pentru pompa de aspirație Maxi și Midi 500 watt)	
1140	Ansamblu complet canistră fără conector	
1141	Corpul principal Midi 9016	
1142	Baza principala Midi 9016	
1143	Capac față / spate pentru carcasă Midi	
1144	Placă metalică (bază) pentru pompa de aspirație Midi	
1145	Conector furtun de evacuare salivă la ansamblul vârfului de aspirație	
1146	Conector de scurgere Midi pentru carcasă	
1147	Conector de aspirație Midi 30 mm (standart)	
1148	Conector de aspirație Midi 25 mm (stil Italia)	
1149	Mâner metalic pentru Cabrio	
1150	Baza principală Cabrio	
1151	Suport metalic pentru conectorul de drenare Cabrio	
1152	Picior de cauciuc pentru carcasă Midi + Motor + Cabrio	
1153	Conector pentru capacul separatorului 90 (dimensiune mare)	
1154	PCB pentru sondele separatorului	
1155	PCB complet cu ansamblu sonde pentru separator	
1156	Capac separator cu zăvor elastomer	
1157	Inel O-ring (toate dimensiunile)	
1158	Ansamblu drenare (complet) pentru Midi sau Cabrio	
1159	Placa secundă motor cu 4 picioare de cauciuc	
1160	Conector cablu semnal pentru carcasă Midi, Cabrio	
1161	Rezervat	
1162	Carcasă pentru Midi (neechipată)	
1163	Carcasă pentru Maxi (neechipată)	
1164	Carcasă (completă pentru motorul de aspirație, fără conectori)	
1165	Rezervat	
1166	Rezervat	
1167	Rezervat	
1168	Rezervat	
1169	Rezervat	
1170	Corp canule	
1171	Dop ieșire corp canule	
1173	Întreprător suport canule (pornit / oprit)	
1174	Furtun de aspirație (diametru interior 10 mm) -1 metru	
1175	Furtun de aspirație (diametru interior 17 mm) -1 metru	
1176	Ansamblu vârf ejector salivă (fără furtun) NOU	
1177	Ansamblu vârf aspirație înaltă (fără furtun) NOU	
1178	Capac suport canule	



Ivedik Organize Sanayi Sitesi, Özpetek Sanayi Sitesi, 1378 Sok. No:20
06370 Ivedik – Ankara / TURKEY

Tel : 90 (312) 394 83 00 Fax : 90 (312) 394 83 01

e-mail: info@corpusvac.com
www.corpusvac.com

Distribuitor autorizat:



S.C. Alereb S.R.L.
Str. Mihai Viteazul, Nr. 6A,
Oradea, Județul Bihor,
410095, România

Telefon/Whatsapp: +40 730 58 02 06
E-mail: info@alerebmedical.com,
orders@alerebmedical.com
Magazin online: www.dentalfarma.ro

Corpus Vac®



Vacuum System and Equipment



DECLARATION OF CONFORMITY AT UYGUNLUK BEYANI

CORPUS VAC Vakum Sistemleri Sanayii ve Ticaret Limited Şirketi,
Ivedik Organize Sanayi, 1378. Sokak No: 20
06378 Ivedik / Ankara - TURKEY

Declare under our sole responsibility that the product;

(Aşağıda adı, tipi, imal yılı, seri numarası verilen mamül / mamülleri 93/42/EEC, 73/23/AT sayılı direktiflerin gereklerini karşılayacak şekilde ürettiğimizi beyan ederiz.)

Name (İsim) : Dental Vacuum Device

Mark (Marka) : CORPUS VAC

Type (Tipi) : MIDI

Class (Sınıfı) : Class I (Sınıf 1, MDD Ek IX' e göre kural 1)

Production of Year (İmal yılı) : 2018

Serial No (Seri No) :

As described is in conformity with the devices ; 93/42/EEC, 73/23/EEC.

Name, Last name(Adı, Soyadı) : Hakan Türkmen Özdemir
Title (Ünvanı) : Manager (Müdür)

Place, Date of Issue
(Yayınlandığı yer, tarih)
Ankara, 10.07.2018

Signature
(İmza, Kaşe)

CORPUS VAC VAKUM
SİSTEMLERİ SAN. ve TİC. LTD. ŞTİ.
Özdemir San. Sit. 1378. Sokak No: 20 / Ivedik San.
Ostim / Yenimahalle / Ankara
Tel: 0312 394 83 00 Fax: 0312 394 83 01
Ulus V.D.: 198 001 2037

Sertifika

Certificate



INTERNATIONAL CERTIFICATION

CORPUS VAC VAKUM SİSTEMLERİ SANAYİ VE TİC. LTD. ŞTİ.

company,

IVEDİK ORGANİZE SANAYİ ÖZPETEK SİTESİ 1378.SOK NO:20
OSTİM-YENİMAHALLE/ANKARA/TURKEY

in address,

PRODUCTION, EXPORT, SALES AND AFTER SALES SERVICES OF DENTAL VACUUM DEVICES, ACCESSORIES, SPARE PARTS
AND VACUUM PUMPS USED IN DENTISTRY

on scope,

ISO 13485:2016

Medical Devices-Quality Management System

is applicable

TGS International
Certification

Certificate No : C-17101024
Date of First Certification : 28.09.2017
Date of Issue : 28.09.2017
Expiry Date : 27.09.2018
Certification Period : 3 Years



The validity of the certificate depends on observance of the TGS rules for validity of the certificate www.tgscert.com
Bu belge ile sertifikanın geçerliliği, TGS Belgelendirme kurullarına uyulması ve yılda en az bir defa yapılacak olan gözetim tetkiki sonuçlarının olumlu geçmesine bağlıdır. Sertifikanın geçerliliği www.tgsbelgelendirme.com adresinden kontrol edilebilir.

TGS ULUSLARARASI BELGELENDİRME TEKNİK KONTROL VE GÖZETİM HİZMETLERİ LTD. ŞTİ.

Serifali Mh. Tavukcuyolu Cd. No:256/4 Umraniye/İSTANBUL/TURKEY

Tel: +90 216 327 09 77 (pbx) Faks: +90 216 546 05 70

info@tgsbelgelendirme.com // www.tgsbelgelendirme.com





THE REPUBLIC OF TURKEY
MINISTRY OF HEALTH
(Turkish Medicines and Medical Devices Agency)

Date of issue : 26 March 2018

TO WHOM IT MAY CONCERN

HEALTH CERTIFICATE
Free Sales Certificate

Medical devices, which are in the scope of Medical Devices Directives, listed additional page(s), produced by the manufacturer called "CORPUS VAC VAKUM SİSTEMLERİ SANAYİ VE TİCARET LİMİTED ŞİRKETİ (İ.O.S.B.ÖZPETEK SAN.1378.SKNo:20/ Yenimahalle / Ankara / TÜRKİYE)" is freely sold in Turkey and European Union and exported to other countries.

This certificate expires after 36 months from the date of issue.

Sincerely Yours

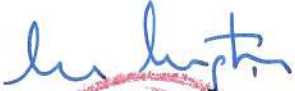
Asum HOCAOĞLU, Ph.D.
Head of Medical Device Department

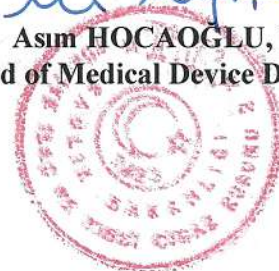

PRODUCT LIST

Barcode	Label Name	Trade Name	GMDN Code	Ref. Number
8680697004172	SUCTION ADAPTOR	CORPUS VAC	41643	011-
8680697004011	MAXI VACUUM SYSTEM WITH AUTO DRAIN	CORPUS VAC	41643	001-A
8680697004141	AIR VENTURI	CORPUS VAC	41643	008-
8680697004165	SUCTION TUBE	CORPUS VAC	41643	010-
8680697004080	VACUUM MOTOR (for 1-2 unit)	CORPUS VAC	41643	006-
8680697004196	SUCTION ADAPTOR	CORPUS VAC	41643	013-
8680697004028	MAXI VACUUM SYSTEM WITH MANUAL DRAIN	CORPUS VAC	41643	001-M
8680697004134	SEPARATOR (AIR/WATER) COMPLETELY WITHOUT CABINET	CORPUS VAC	41643	007-
8680697004035	MIDI VACUUM SYSTEMS	CORPUS VAC	41643	002-
8680697004066	HERCULES 5 VACUUM SYSTEMS	CORPUS VAC	41643	004-5
8680697004073	CENTRAL VACUUM SYSTEM (10 TO 100 CHAIR)	CORPUS VAC	41643	005-
8680697004189	MAIN CONTROL BOARD	CORPUS VAC	41643	012-
8680697004127	VACUUM PUMP WITH CABINET	CORPUS VAC	41643	006-4
8680697004059	HERCULES 3 VACUUM SYSTEMS	CORPUS VAC	41643	004-3
8680697004158	CANNULAE CENTER	CORPUS VAC	41643	009-
8680697004097	VACUUM MOTOR (for 3-4 unit)	CORPUS VAC	41643	006-1
8680697004202	MAIN CONTROL BOARD	CORPUS VAC	41643	014-
8680697004110	VACUUM MOTOR (for 10-15 unit)	CORPUS VAC	41643	006-3
8680697004042	CABRIO VACUUM SYSTEMS	CORPUS VAC	41643	003-
8680697004103	VACUUM MOTOR (for 5-6 unit)	CORPUS VAC	41643	006-2

End Of Product List
26 March 2018

Asım HOCAOĞLU, Ph.D.
Head of Medical Device Department

