

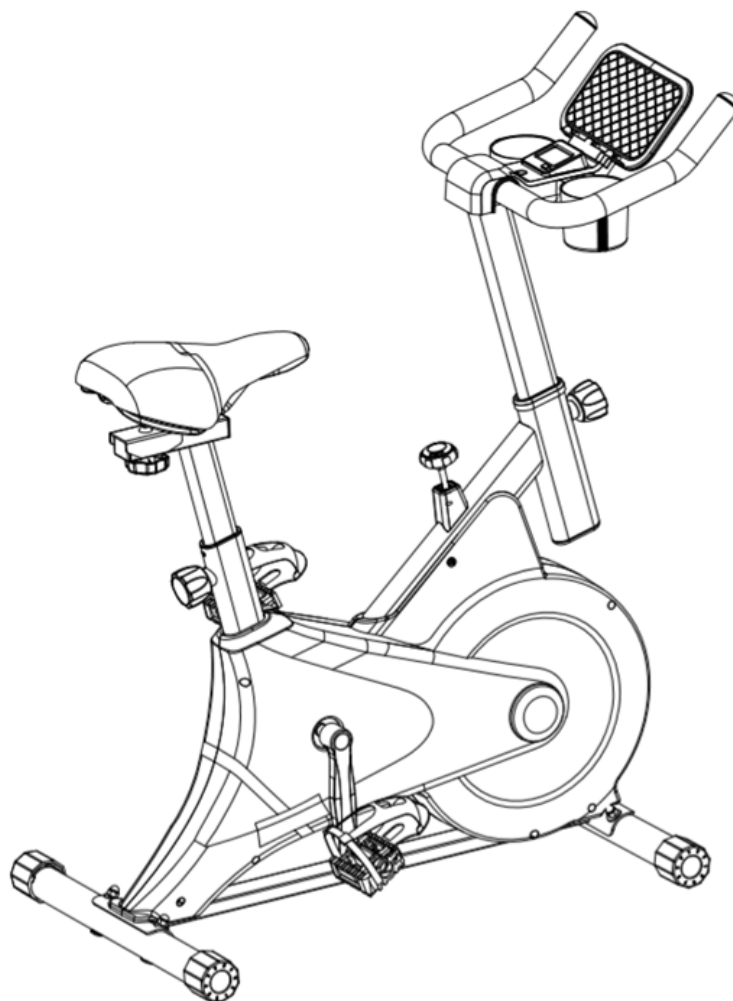

SPIN BIKE
LOTTO EGO 200

USER MANUAL



EN / FR / DE / HU / IT / PL / PT
RO / ES / BG / GR / HR / RS / BA

ENGLISH

TABLE OF CONTENTS

1. Precautions for use
2. Part drawing
3. Installation step instructions
4. Daily maintenance and troubleshooting

PRECAUTIONS FOR USE

Before using the exercise bike, please read the instructions carefully and follow the steps indicated in the instructions. Ensure that you receive the correct usage information. Including the spare parts we provide for you free of charge.

Warning! When the exercise bike is not in use, please rotate the brake ball head clockwise so that the flywheel does not rotate.

1. The exercise bike is a household fitness equipment with a maximum load capacity of 100 kilograms.
2. Please carefully inspect the machine before initial use and strictly follow the installation principle every 1-2 months after use. Please try to maintain the normal use of the machine and use original accessories.
3. If it cannot be used normally, please contact the dealer.
4. Please avoid contact between the machine and corrosive cleaning agents and other items.
5. Please use it after proper installation and inspection. Please do not use this product for dangerous actions.
6. Please adjust all adjustable parts to the maximum value before installation.
7. This product is an adult fitness equipment. If used by children, please use under the supervision of a guardian.
8. Please use this product under the guidance of a doctor and fitness professional, as it will work well.
9. Please develop a reasonable training plan before use and strictly follow the required plan to use this product.
10. The resistance of this product is adjustable. Please choose the appropriate resistance.
11. Please carefully check all knobs and screws before use to ensure your safety.
12. Due to the lack of a one-way drive device, this equipment cannot stop immediately when the inertia wheel rotates. In case of emergency braking, please quickly and fully press the brake with your hand to take action. Wait until the inertia wheel stops before getting off the exercise bike to avoid accidents. To stop training, first slow down the speed of the foot pedal, attach the foot to the pedal cover with inertia, and then use your hand to adjust the brake clockwise until the inertia wheel stops rotating, before getting off the exercise bike.
13. The exercise bike is only suitable for one person at a time. When using it, others should maintain a safe distance of more than 50cm. When the flywheel is rotating, it is prohibited to touch other objects such as your body with your hands to avoid danger.

14. The armrest fixing seat and cushion fixing tube are engraved with a stop, and do not exceed this height when adjusting.

The exercise bike should be placed in a fixed and flat place and not tilted to prevent it from tipping over.

PART DRAWING

Check according to the assembly parts list below to ensure that all assembly parts are present and in good condition. Do not dispose of packaging materials before the end of the probationary period. If anything is missing, please check the packaging materials.

Part No.	name	QTY	Part No.	name	QTY
1	forefoot tube	1PCS	13	IPAD stand	1PCS
2	left pedal	1PCS	14	Right pedal	1PCS
3	rear leg tube	1PCS	15	Brake ball joint	1PCS
4	Leg cover	1PCS	16	Flat round tube sleeve	1PCS
5	shell	1PCS	17	armrest	1PCS
6	Torx Knob	1PCS	18	Handrail slide	1PCS
7	cushion seat	1PCS	19	Torx Knob	1PCS
8	Allen wrench	1PCS	20	IPAD rack installation tool	1PCS
9	open end wrench	1PCS	21	Leg installation tool	4PCS
10	open end wrench	1PCS	22	Handrail installation tools	1PCS
11	cushion	1PCS	23	left crank	1PCS
12	Water bottle cage and electronic watch	1PCS			

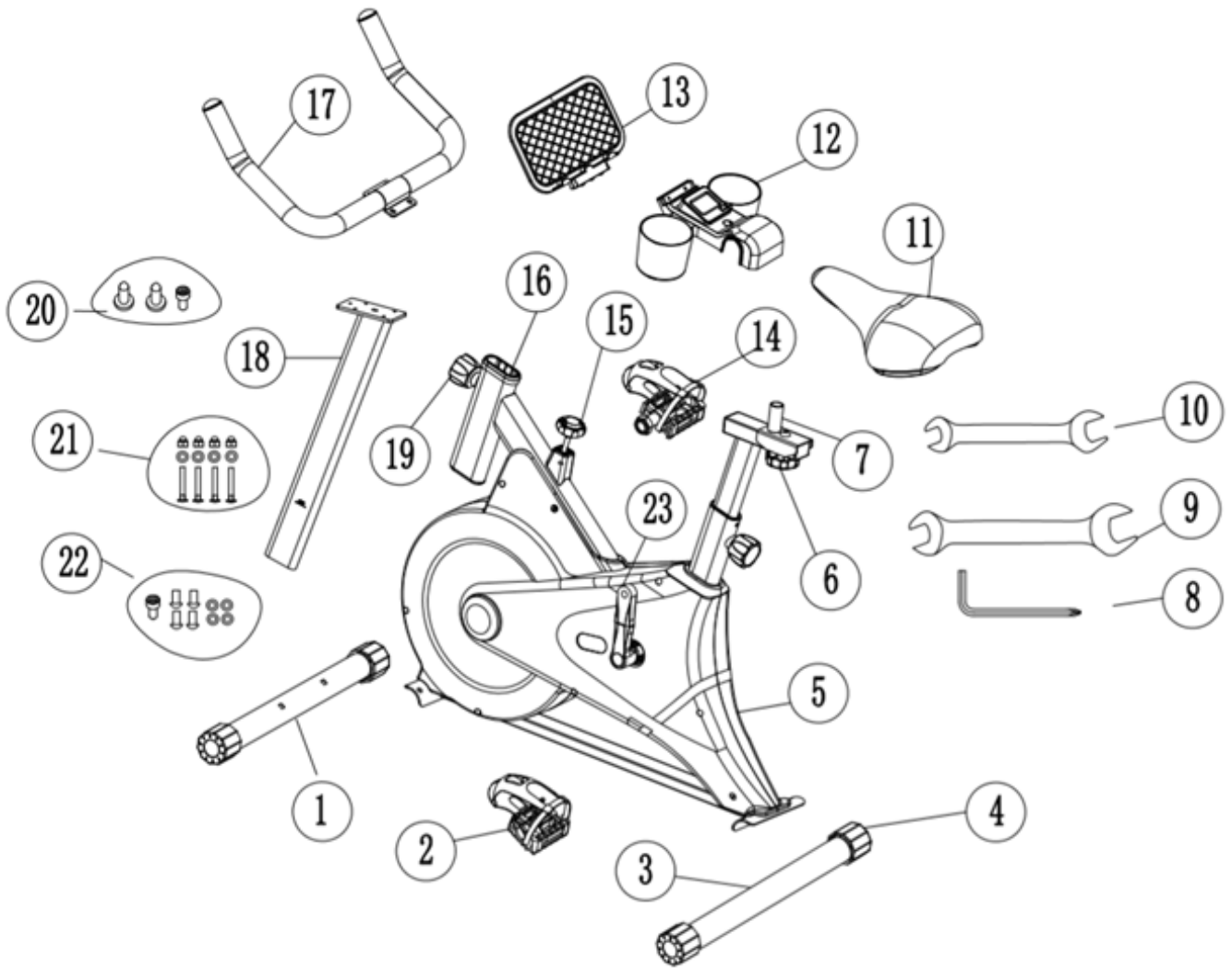





INSTALLATION STEP INSTRUCTIONS

Assembly instructions: Before assembly, please check if the accessories are complete by referring to the part drawings. This product has a gross weight of 20kg, a net weight of 17.5kg, a base area of 48cm * 81cm, and a height of 115cm after installation of the entire vehicle. It is recommended to have two or more personnel cooperate in the installation in an open area.

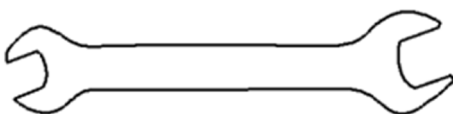
STEP 1

1. Remove the cardboard box and take out the machine.
2. Remove the nuts and screws from the front foot tube, assemble the front foot tube onto the frame, use the removed bolts to arc and flat pad, and then assemble the rear foot tube onto the frame. Use a wrench to tighten the cap nut, flat pad, and lock.

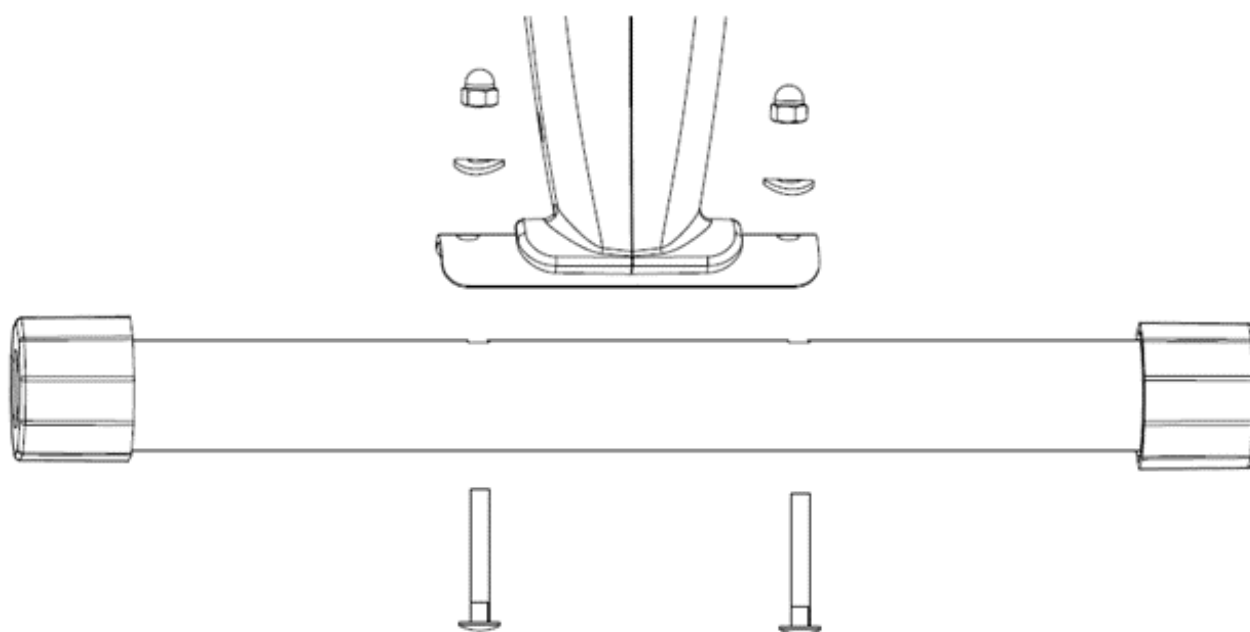

	M 8 X 4 PC S
	Φ 8 X 4 PC S
	Φ 8 X 4 PC S

**STEP 2**

As shown in the figure, take the slide rail and rotate the plum blossom pull pin counterclockwise. Insert the slide rail as shown in the figure and tighten the plum blossom pull pin clockwise.

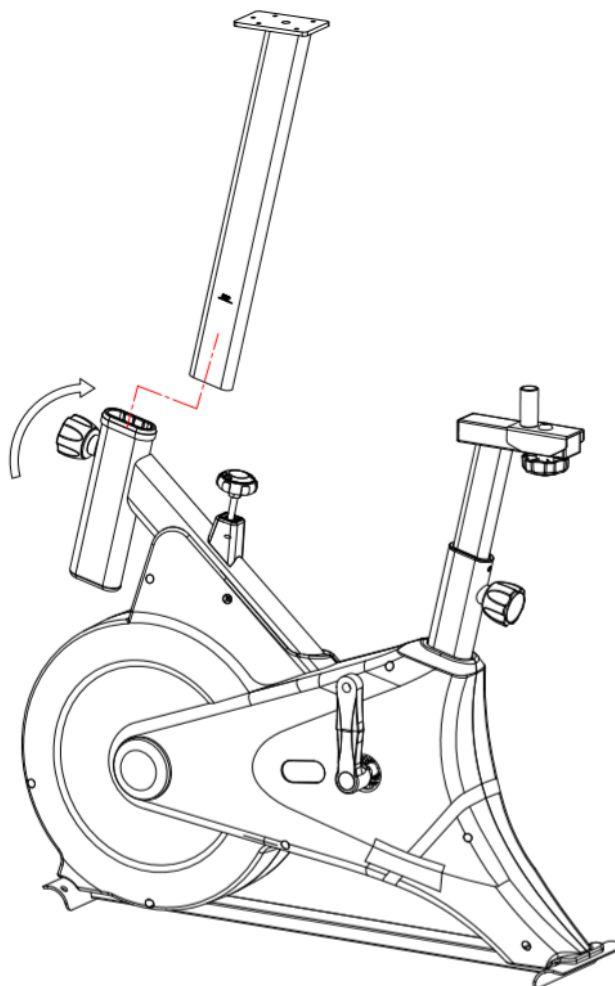

STEP 3

take out the armrest, screws, flat washers, and spring washers with the fixed pipe holes on the armrest, and then lock them with an Allen wrench

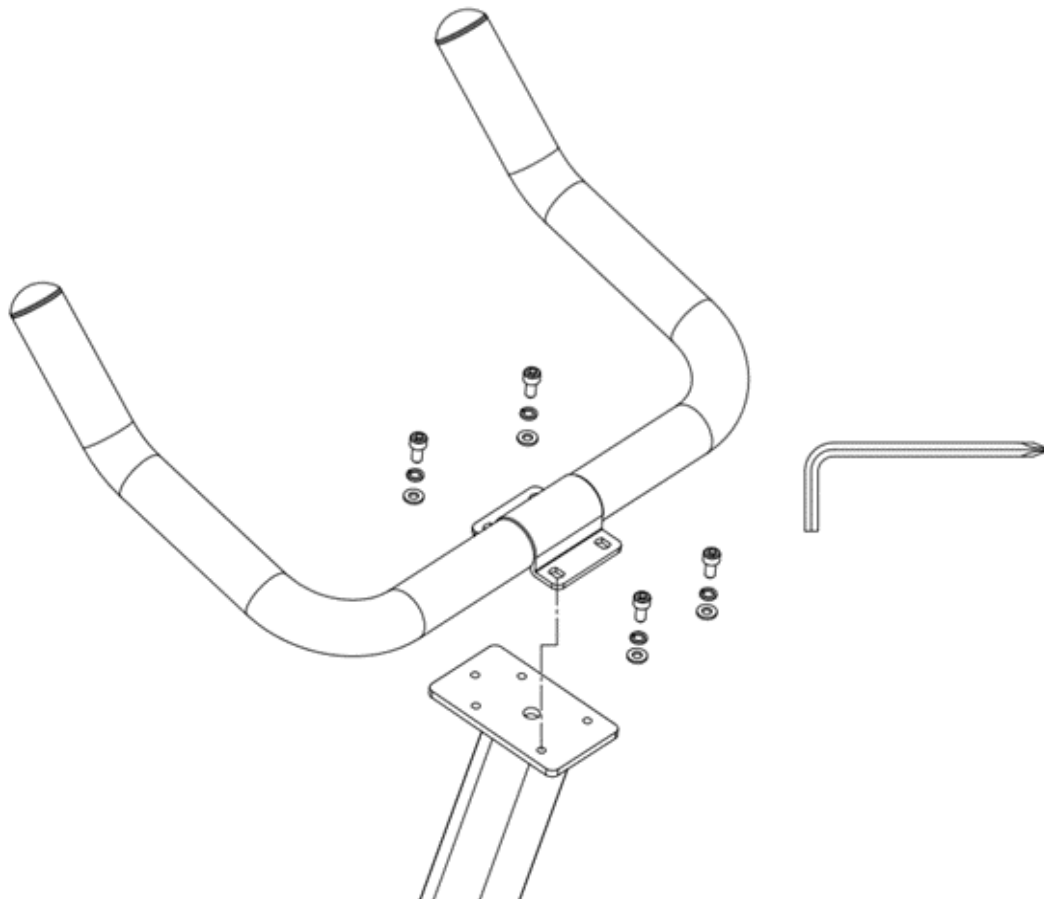
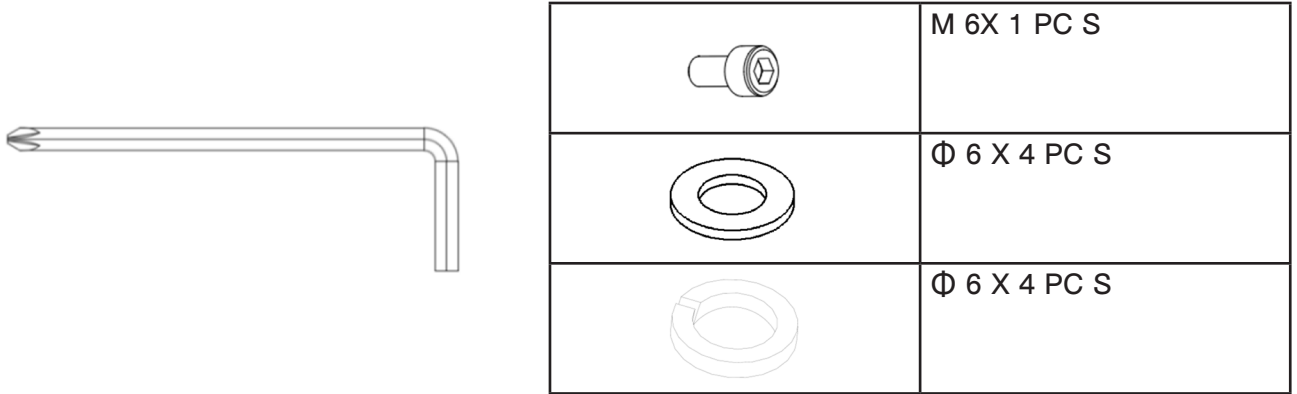

STEP 4

1. First, take out the flat frame and armrest cover, and combine them together, and fix them with cross recessed pan head tapping screws.
2. Buckle the assembled armrest cover onto the armrest as shown in the figure. At this point, there is a hole above the armrest cover that aligns with the threaded hole of the armrest slide rail. Use the hexagonal socket head screw to thread in and lock it tightly.
3. Then plug the sensing wire into the socket at the back of the electronic watch

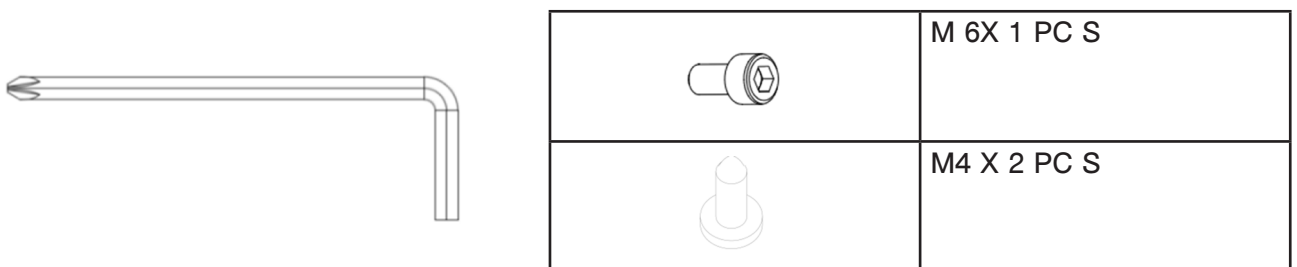

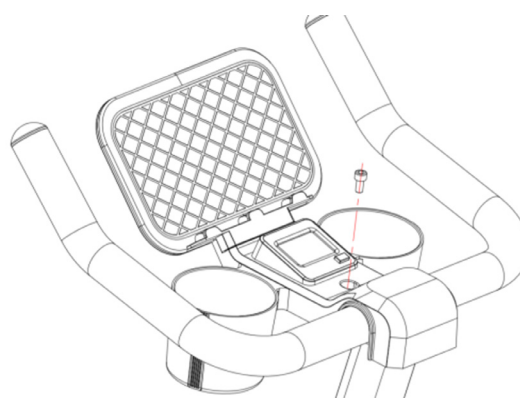
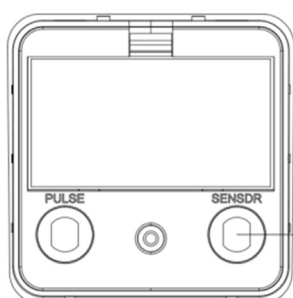
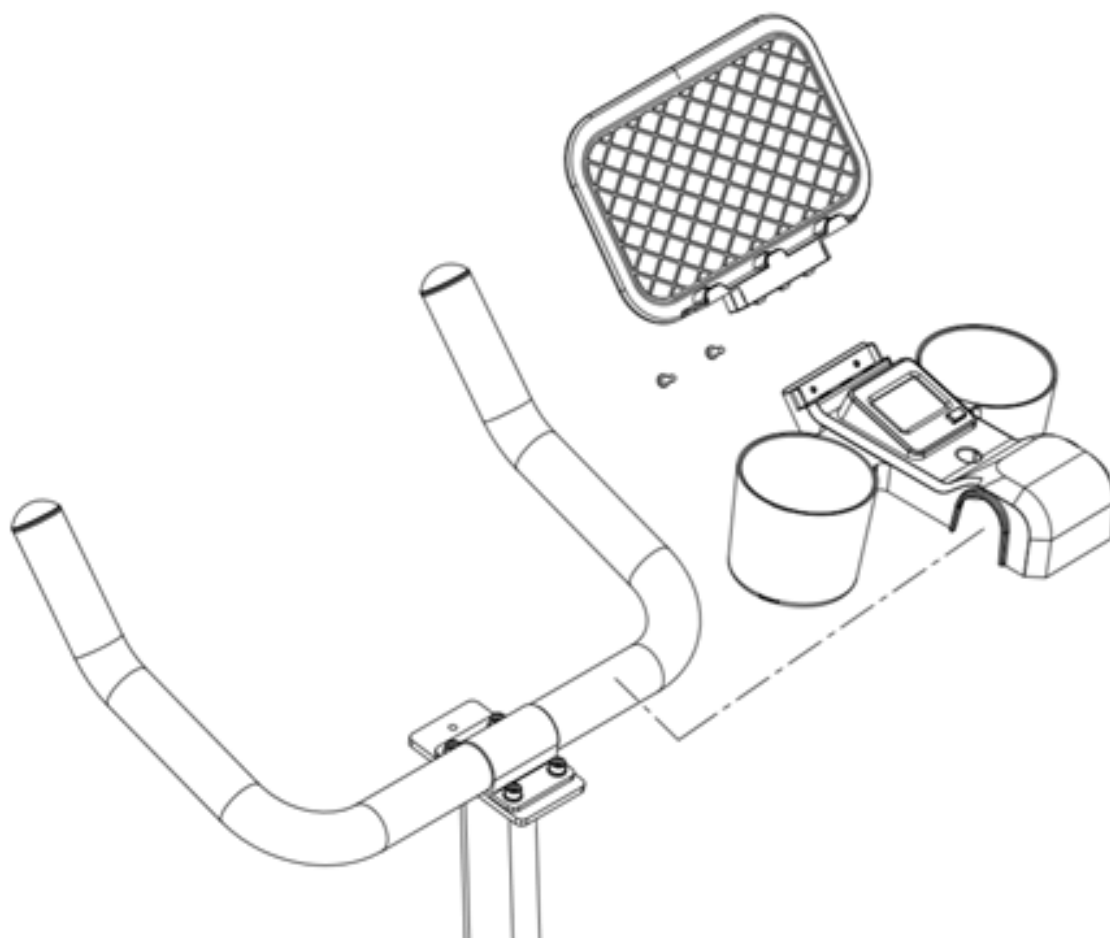

STEP 5

1. Assemble the seat cushion onto the frame, ensuring that the adjustment knob engages the hole on the seat cushion rail. Ensure that the seat is straight.
2. Tighten the nuts on both sides of the cushion bracket to maintain the position of the cushion

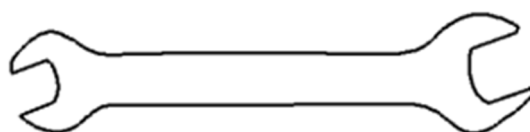

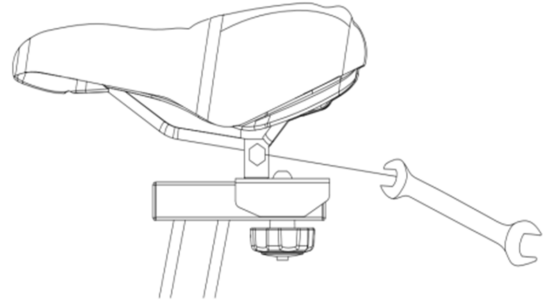
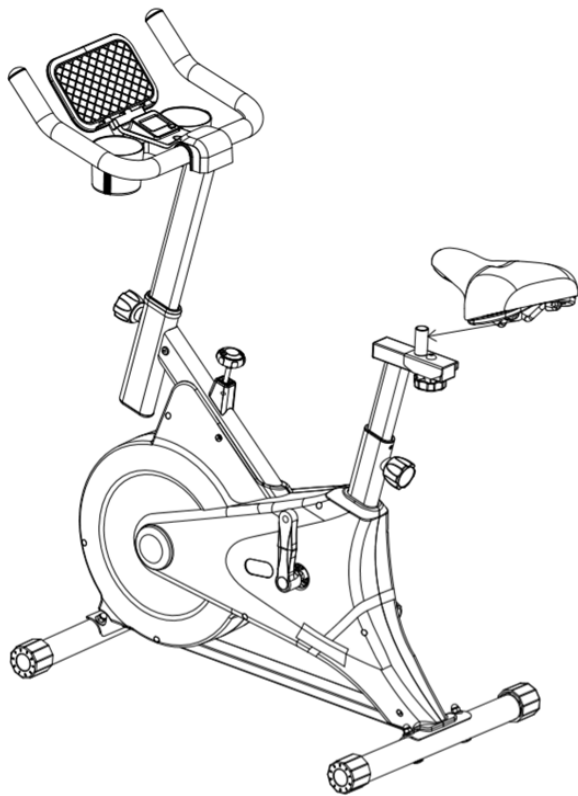

STEP 6

1. Take out the left (right) pedal and unscrew the nut pre installed on the pedal.
2. Install the left pedal onto the frame. The left pedal is counter threaded. Be sure to install the pedal on the correct side of the pedal. Direction is based on a position on a bicycle. The left pedal has an 'L' and the right pedal has an 'R'
3. Use an open-ended wrench to tighten in the direction shown in the figure.
4. After locking, reinstall the removed nut and tighten it with a larger open-ended wrench. This operation is to prevent thread loosening after long-term use.

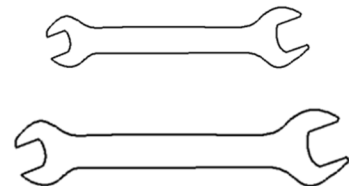
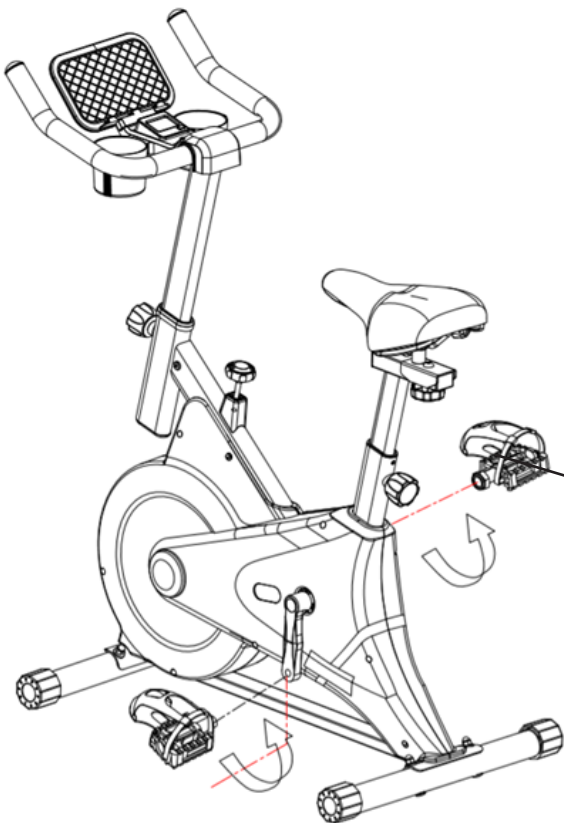

Attention: Before using, ensure that the foot screws on both sides are tightened with tools and fasten belt.

DAILY MAINTENANCE AND TROUBLESHOOTING

1. Please regularly check if any components of this product are damaged or loose.
2. Regularly lubricate and maintain the connecting parts of each rotating component and main component.
3. Before each use, please check whether the armrest, seat cushion, and other components are securely fastened, and whether the foot rest is loose. If there is any looseness, please lock it in a timely manner. Replace problematic components in a timely manner.
4. Regularly clean the exercise bike, use soft fabric, neutral detergent, and do not use any solvents or corrosive detergents.
5. Any issues related to the body of the vehicle, bearings, belts, and rotating vulnerable parts should not be repaired by oneself, but should be promptly reported to dealers and after-sales institutions.
6. The brake seat inside the vehicle body is a vulnerable component. If any abnormal noise or abnormal resistance is found during movement, the outer shell should be removed to check for wear on the internal brake seat (wear is indicated when the thickness of the middle part of the brake pad is less than 2mm). If worn, the brake seat should be replaced immediately.
7. Avoid direct sunlight, especially electronic watches that can be easily damaged. Please keep the exercise bike in a clean and dry environment, away from chill.

Z-SPORT INSTRUCTION MANUAL

Z-Sport Overview

1.1 Operating environment

This APP supports Android version and Apple version.

Android phones: support Android 5.0 and above system versions .

iPhone: Support iOS 9.0 and above system version.

1.2 Software download

Android mobile phone users need to open Google play app store and search “z-sport” to download;

Apple users need to open the app store and search for “z-sport” to download.

If Huawei or Android phones cannot download through that QR code, you can scan the spare code for download



(download code)



(Spare code)

1.3 Software introduction

The hardware devices currently supported by Z-Sport APP include spinning bikes (electrically controlled and manual), rowing machines (smart handle and normal versions), steppers, elliptical machines, and mechanical treadmills. The software function is mainly combined with bluetooth hardware devices for game simulation sports. Aims to help users solve the sport boring, happy fitness .

2. Email login

2.1 permission allowed

After entering the APP , you need to allow the relevant necessary permissions:

Allow camera permissions: in order to take personalized avatars.

Allow access to photos on the device: Personalize avatar settings in order to access photos taken by the camera.

2.2 Agree to the user agreement and privacy policy

Click “ Agree “ to enter the login interface.

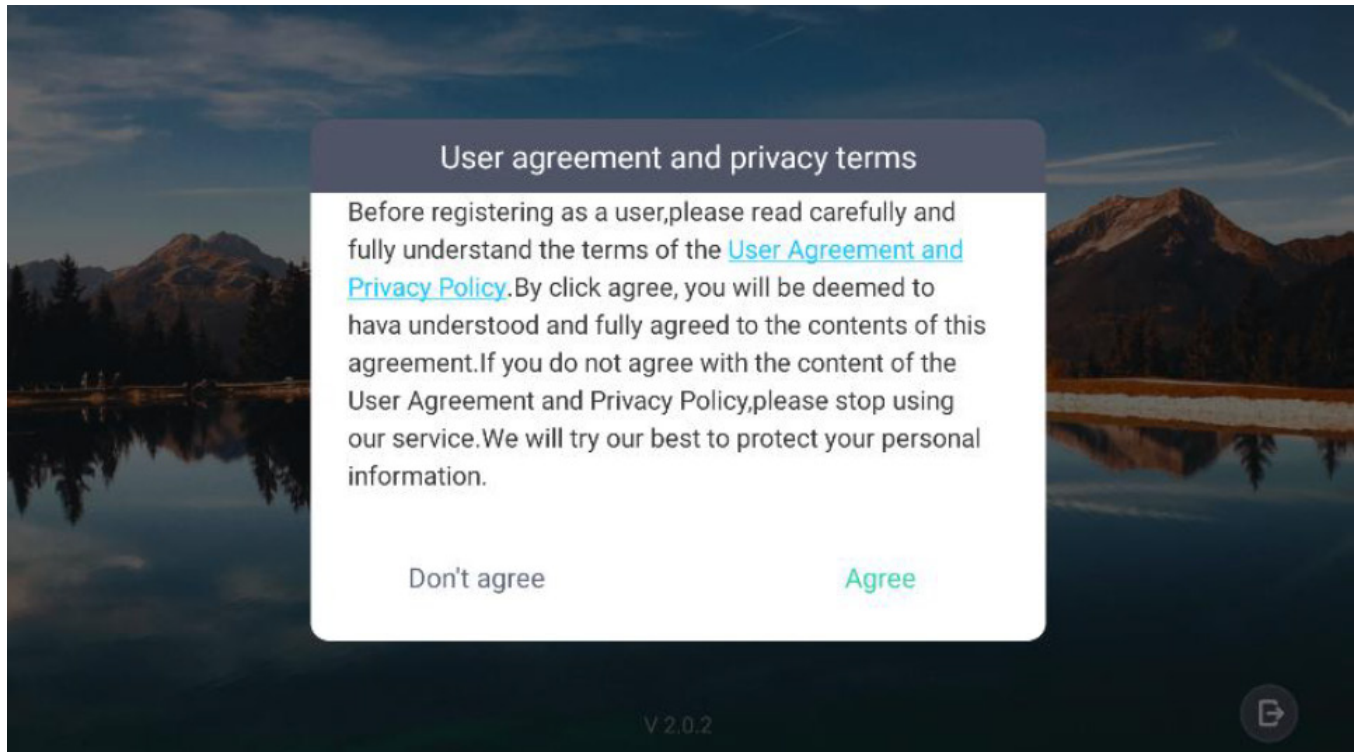

2.3 Email login

1 Enter the correct mailbox (for example: many users write com as con).

2 Click here to “ the Send code “: verification code is sent to the mailbox (if sent more than once, the mailbox still have not received the verification code, replace the mailbox, is likely to be some of your mailbox is set up, resulting in mail is bouncing, verification The code cannot be sent. Or it is because the mailbox has been entered incorrectly).

Sorry that the email you sent was bounced, the following is the relevant information of the email:

rejected mail	Subject: Login Validation Time: 2021-06-09 10:04:41
Cannot send to	@yahoo.com.my
Reason for Bounce	The recipient's email address (@yahoo.com.my) does not exist, and the email cannot be delivered. host yahoo.com.my[4] said: 552 1 Requested mail action aborted, mailbox not found (in reply to end of DATA command)
solution	Please contact your recipient, re-verify the email address, or send to another receiving email address. You can also report this bounce to the administrator .

In addition, you can also [click here](#) for more information about the bounce of help.

3 here enter the verification code received mail.

4 The user authority and privacy operation have been agreed, and the user must agree to log in and use.

5 After the above steps 1 , 2 , 3 , and 4 are completed, you can click to enter the software.

6If you don't want to register or use this software, you can click here to exit.

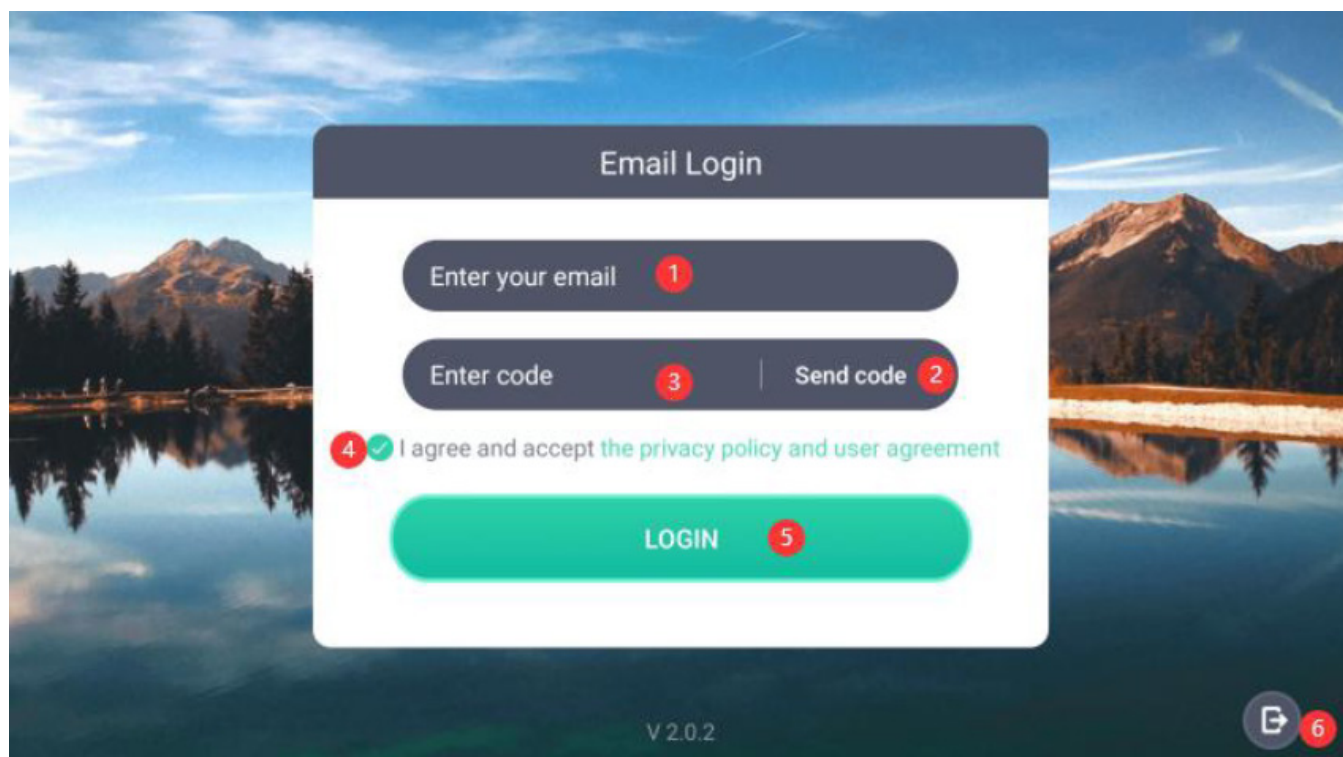

3. Equipment Management

3.1 Select equipment

Enter this page and select the corresponding equipment, such as spinning, rowing machine, elliptical machine, stepper, walking machine.

As shown in the figure below, click

1 Click here to enter the device management page, you can bind and delete the device.

2 When the device has been bound, click the button “ START “ to go to the corresponding sports page (only when you enter the software for the first time, you need to bind the Bluetooth device, and the system will enter the home page of the selected device by default.).

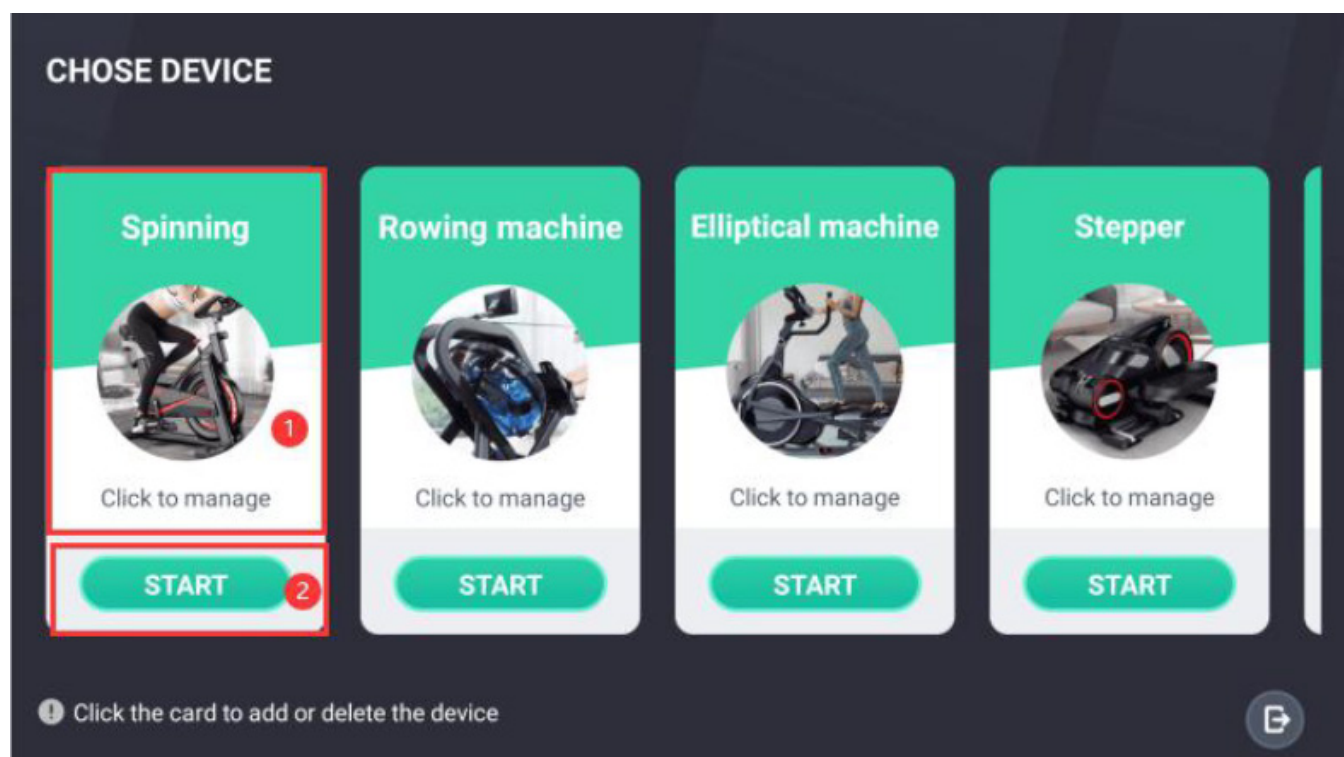

3.2 Bind device

To enter this page, you need to allow the necessary permissions:

Allow geographic location permissions: Bluetooth devices need to open secondary permissions to be searched.

Allow opening of location information: The software will automatically obtain the location information when entering the page, and the user needs to manually open the secondary location information.

Regarding the operations on this page, we list them one by one, as shown in the figure below, click

1 Return to the previous interface.

2 Click the area on the left to switch to different devices and manage the corresponding devices.

3 After making sure that the Bluetooth device is working, click here to search for Bluetooth.

4 After the searched device, click here to bind the device. At this point, click Back to return to the Select Device page, and click Start to start the exercise.

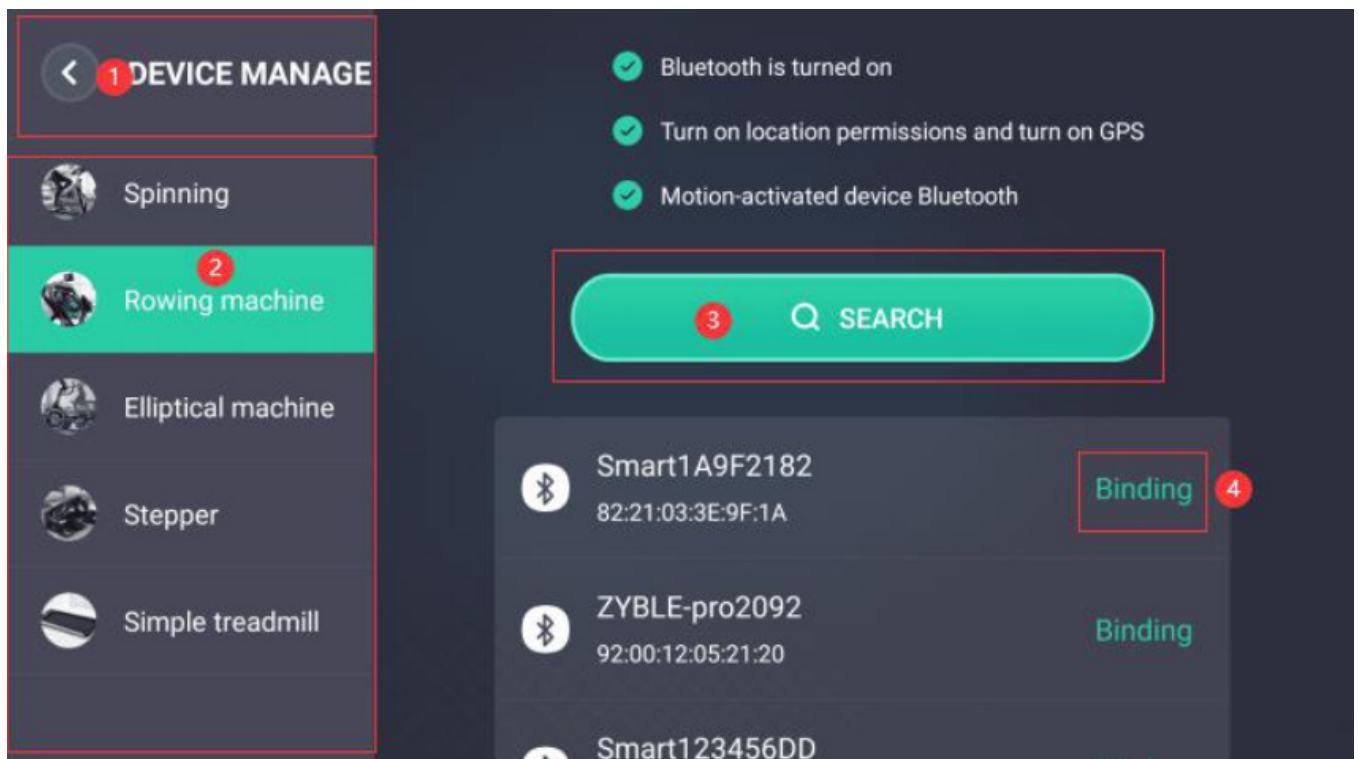

3.3 Delete device

After the bound device, after the user replaces the Bluetooth device, or when the software needs to bind other hardware devices, the device needs to be deleted first, and the device can be deleted by clicking the " Delete " button in the figure below .

If you need to bind the device again, perform the binding device process in 3.2 .

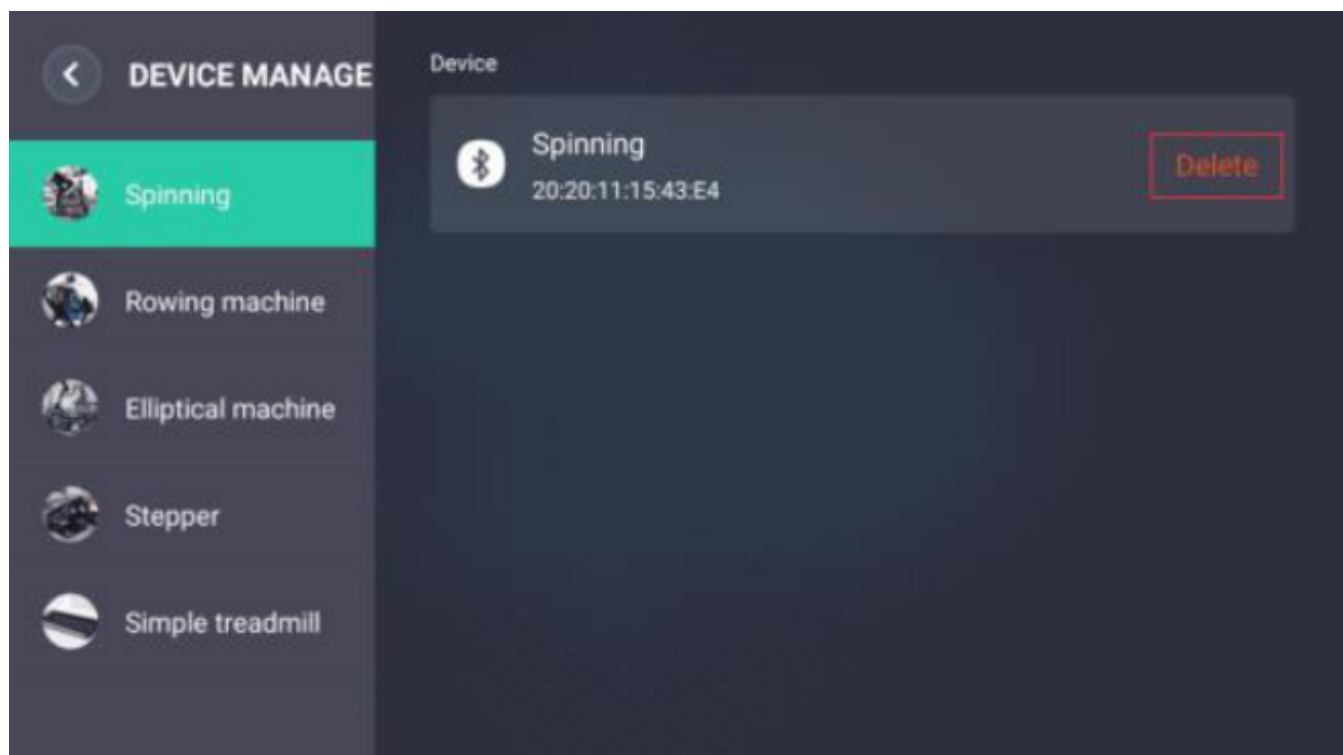

4. Sports homepage (take spinning bike as an example)

- 1 Click to enter the basic riding.
- 2 Click to enter 3D multiplayer sports.
- 3 Click to enter the 3D global online battle.
- 4 Click to enter 3D teaching riding.
- 5 Click to enter the settings of the avatar and nickname.
- 6 Click to enter the device management, you can bind and delete the device.
- 7 Click to enter the history record, you can query the exercise data summary of the day, the exercise data of this week, and the exercise data of this month according to different devices.
- 8 Click to enter the sports ranking, and query daily, weekly, and monthly rankings according to different devices.
- 9 Click to enter the help instructions to solve the problems in the use process.
- 10 Click to enter the system settings, log out, etc.
- 11 Click to exit the software.

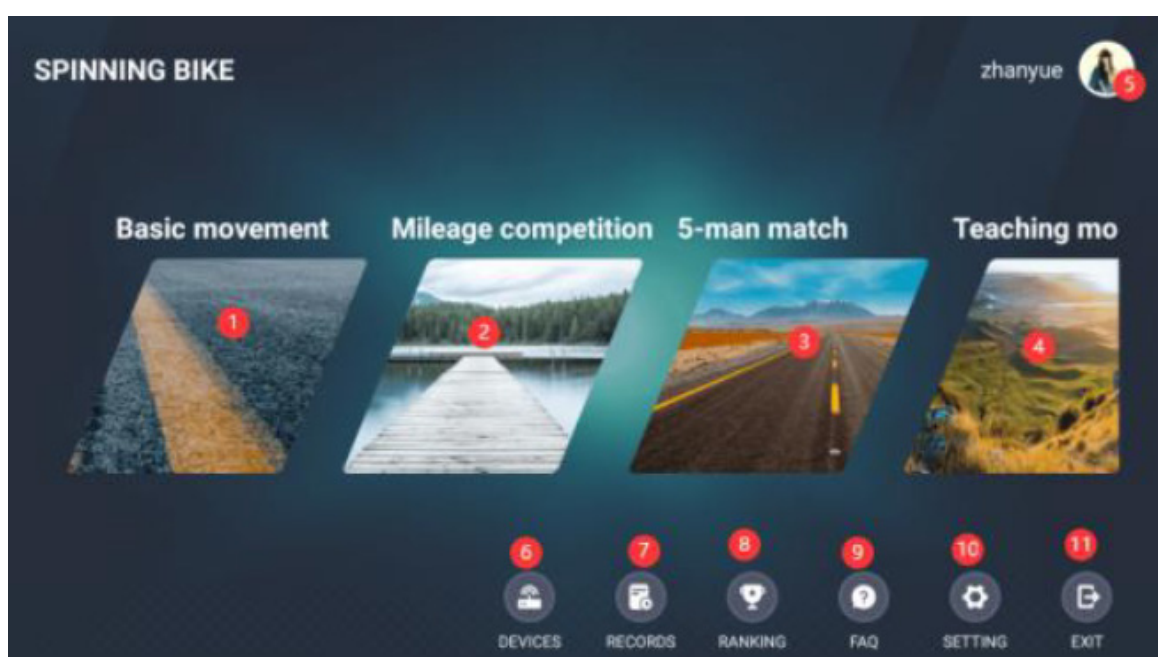

4. Sports homepage (take spinning bike as an example)

- 1 Click to enter the basic riding.
- 2 Click to enter 3D multiplayer sports.
- 3 Click to enter the 3D global online battle.
- 4 Click to enter 3D teaching riding.
- 5 Click to enter the settings of the avatar and nickname.
- 6 Click to enter the device management, you can bind and delete the device.
- 7 Click to enter the history record, you can query the exercise data summary of the day, the exercise data of this week, and the exercise data of this month according to different devices.
- 8 Click to enter the sports ranking, and query daily, weekly, and monthly rankings according to different devices.
- 9 Click to enter the help instructions to solve the problems in the use process.
- 10 Click to enter the system settings, log out, etc.
- 11 Click to exit the software.

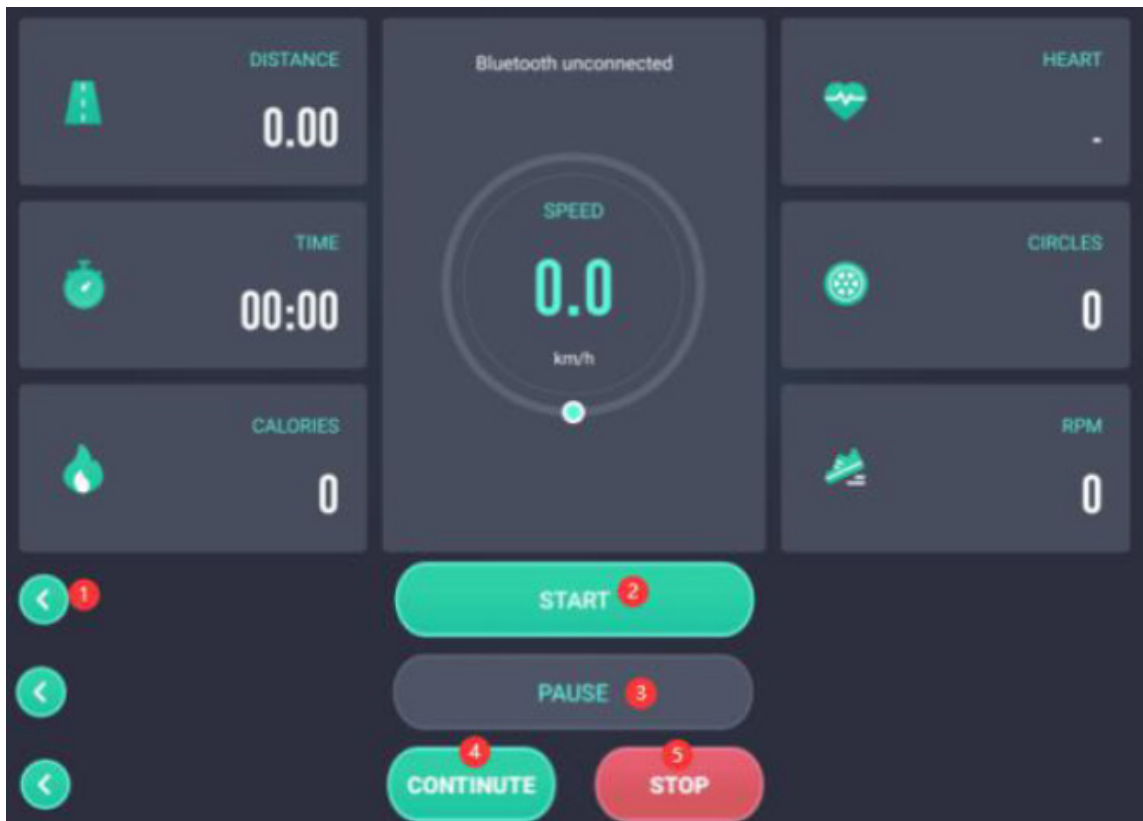

6.3D multiplayer sports

6.1 Choose a room

Click to enter the four rooms 1 , 2 , 3 and 4. You can compete in any room you choose.

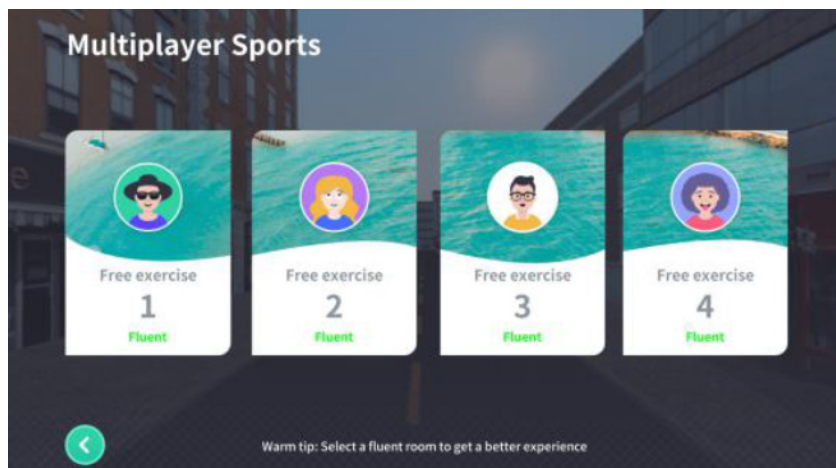

6.2 Multiplayer sports scene

- 1 Click the back button to exit the current exercise.
- 2 mode selection, you can switch the sun and weather conditions at different time nodes according to different modes.
- 3 Chat barrage switch.
- 4 The area where barrage chat messages are sent.
- 5 Switch the position of the lens, you can set automatic switching and a specific lens.
- 6 Set the sound on and off.
- 7 Click to switch to the previous built-in music.
- 8 Click to switch the built-in next music.
- 9 View the current ranking situation.
- 10 Click this area to display and hide the right riding position.



7.3D Global Online Battle

7.1 Choose a room

- 1 Click back to exit the global online battle.
- 2 If there is no match for a long time, you can switch to here for single-player practice.
- 3 Select primary athletic rooms, the rooms speed 25KM / H .
- 4 Select Intermediate athletics room, this room speed limit 35KM / H .
- 5 Select Advanced athletics room, this room speed limit 45KM / H .
- 6 Enter the chat information area.
- 7 send chat messages barrage.
- 8 Select the room number corresponding to the elementary, intermediate, and advanced rooms, and click to enter to match the opponent.

7.2 Enter the matching opponent

- 1 Click Back to return to the battle hall.
- 2 When the user is not a creator, this is the start of the game; when it is a participant, this is the preparation and cancellation of the preparation.
- 3 input region information of the chat.
- 4 Send barrage chat messages.
- 5 The number of people in the current room.

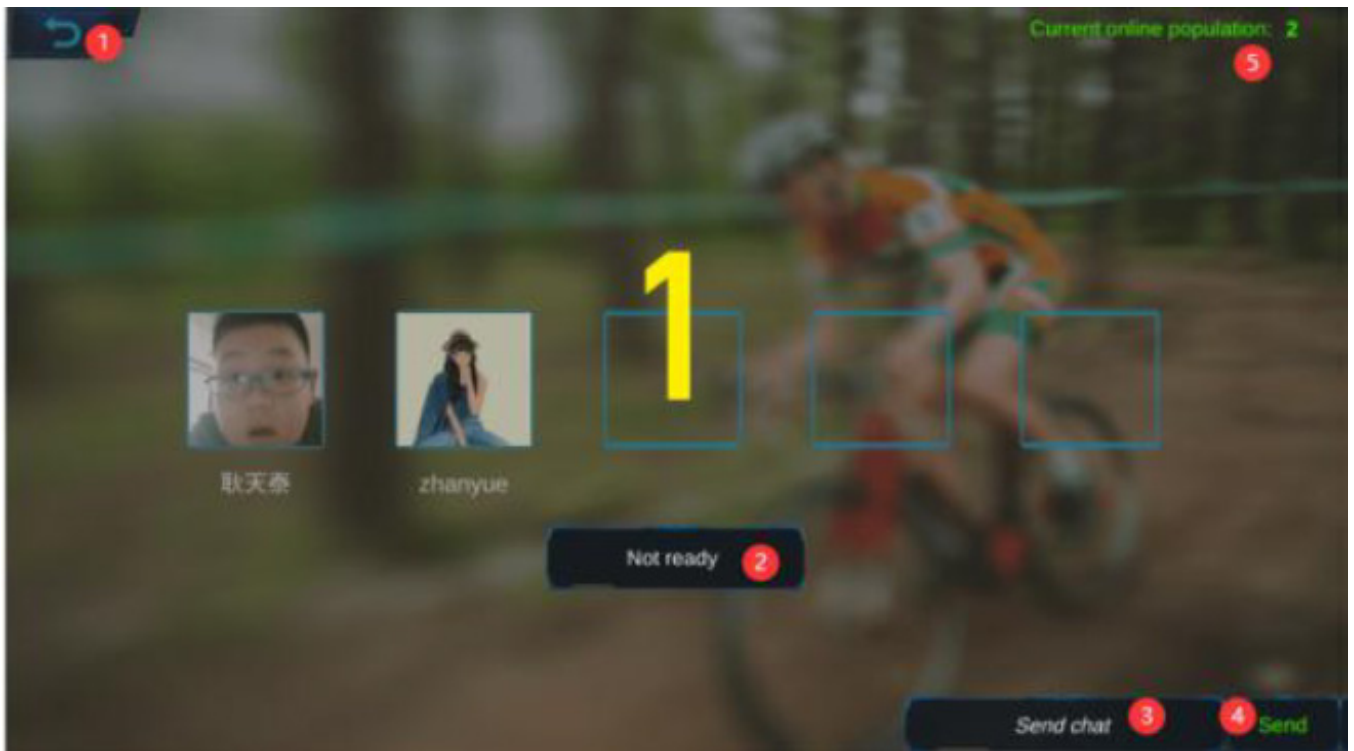

7.3 Networking Scenario Sports

1 Return to exit the current exercise.

11

2 mode selection, you can switch the sun and weather conditions at different time nodes according to different modes.

3 Chat barrage switch.

4 The area where barrage chat messages are sent.

5 Switch the position of the lens, you can set automatic switching and a specific lens.

6 Set the sound on and off.

7 Click to switch to the previous built-in music.

8 Click to switch the built-in next music.

9 View the information status of the current ranking.

10 Click this area to display and hide the right riding position.



8. 3D teaching riding

8.1 Select training mode

1 Click the button to return to the previous interface.

2 Click on the entrances of different virtual teaching courses and follow the virtual coach to learn according to different times and requirements.

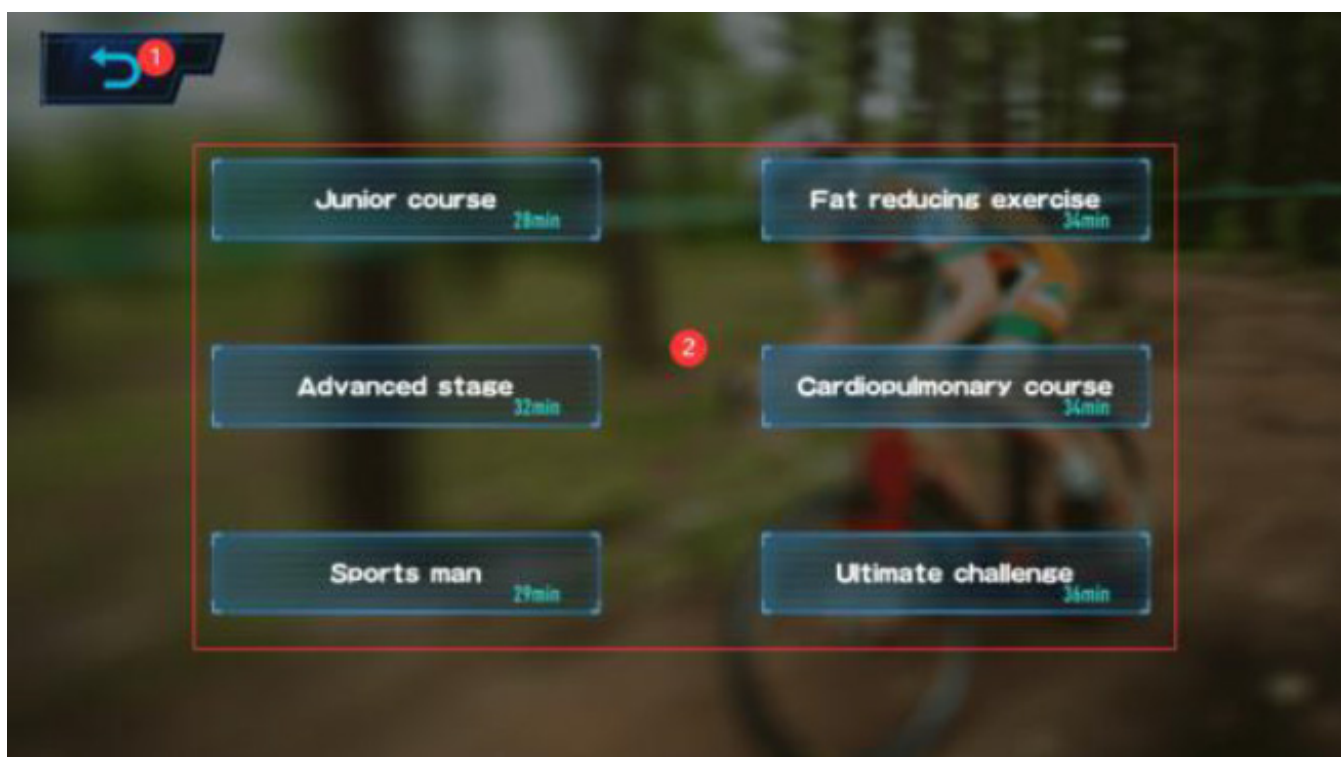

8.2 Teaching Riding

1 Click the button to return to the previous interface.

2 mode selection, you can switch the sun and weather conditions at different time nodes according to different modes.

3 Switch the position of the lens, you can set automatic switching and a specific lens.

4 Set the sound on and off.

5 Click to switch to the previous built-in music.

6 Click to switch the built-in next music.

7 Follow the prompts, adjust the resistance to the corresponding position, and keep the speed at a certain speed for a certain period of time.



9.3D free riding

- 1 Click the button to return to the previous interface.
- 2 Click the area on the left to switch to different devices and manage the corresponding devices.
- 3 Switch the position of the lens, you can set automatic switching and a specific lens.
- 4 Set the sound on and off.
- 5 Click to switch to the previous built-in music.
- 6 Click to switch the built-in next music.
- 7 View the ranking of real-time sports.



10. Leaderboard

- 1 Click the button to return to the previous interface.
- 2 mode selection, you can switch the sun and weather conditions at different time nodes according to different modes.
- 3 Click to view the daily sports rankings of the current device.
- 4 Click to view the weekly sports ranking of the current device.
- 5 Click to view the monthly sports rankings of the current device.
- 6 View the current ranking.

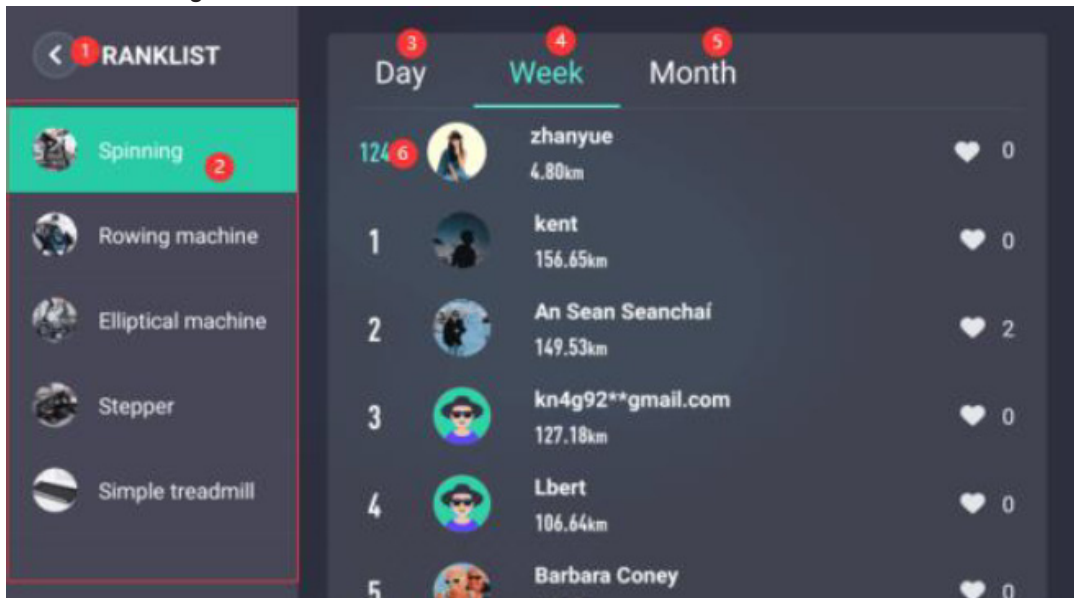

11. Exercise records

- 1 Click the button to return to the previous interface.
- 2 mode selection, you can switch the sun and weather conditions at different time nodes according to different modes.
- 3 Swipe up and down to see my current and past exercise data.

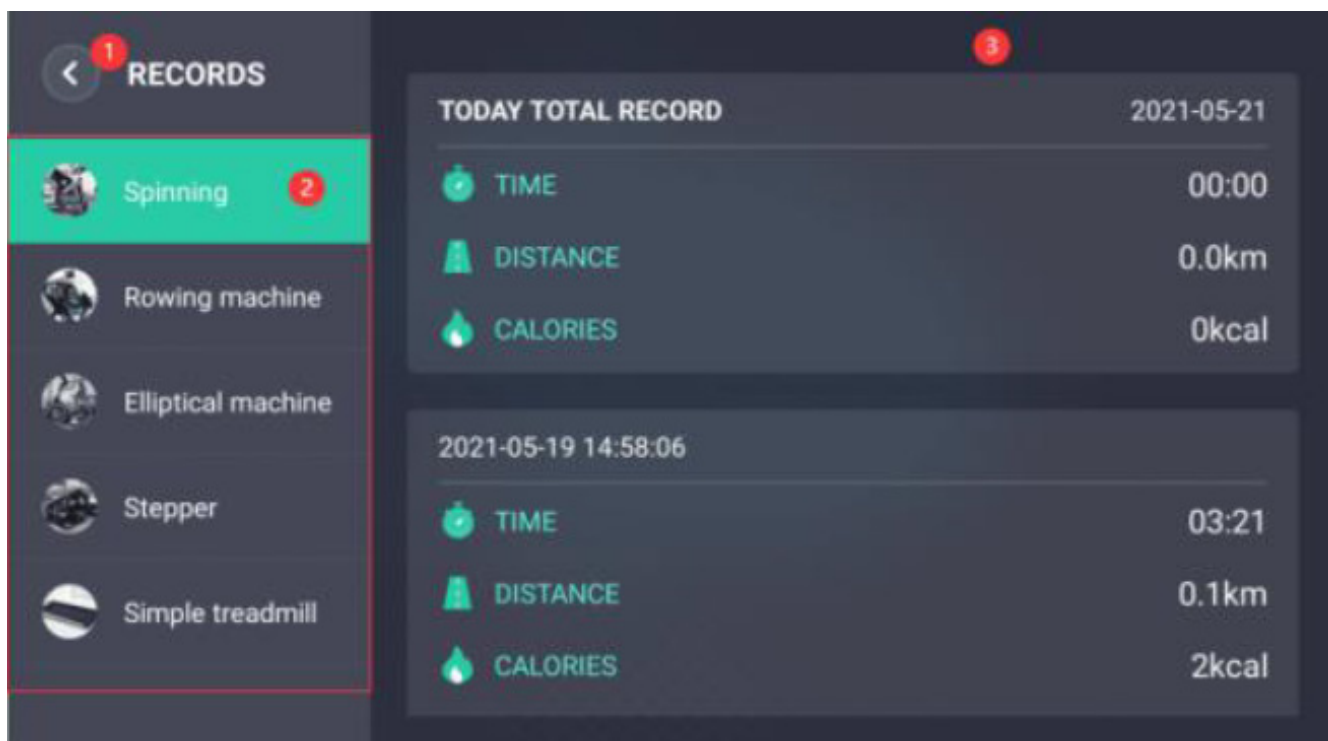

12. Personal settings

1 Click the button to return to the previous interface.

2 Tap to take a photo or choose a photo to set my personalized avatar.

3 Click here to modify the nickname. Emoticons cannot be used to set the nickname, with at least 2 characters.

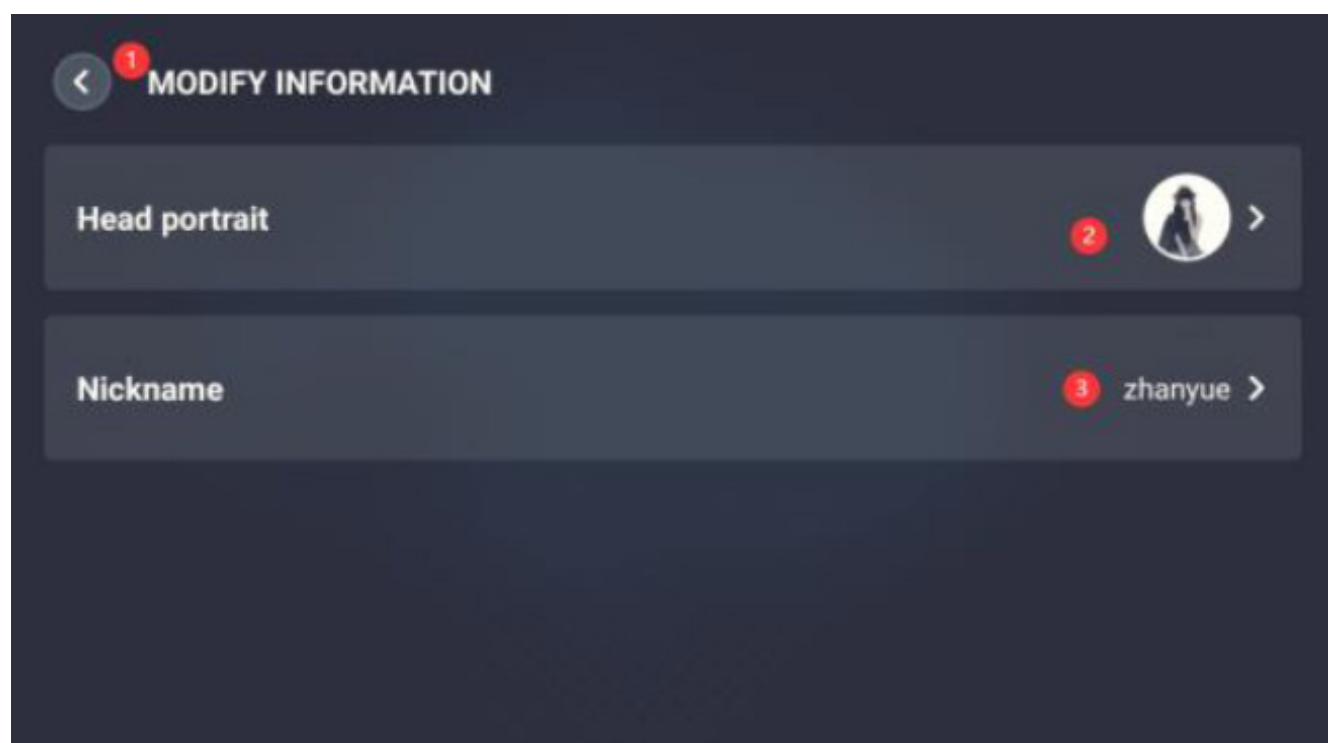

13. System Settings

1 Click the button to return to the previous interface.

2 Click here to switch whether the displayed exercise mileage is km/h or mhp .

3 Click here to set whether to enable sound effects for key operations.

4 Click here to clear the application cache.

5 Log out of the account and return to the mailbox login interface.

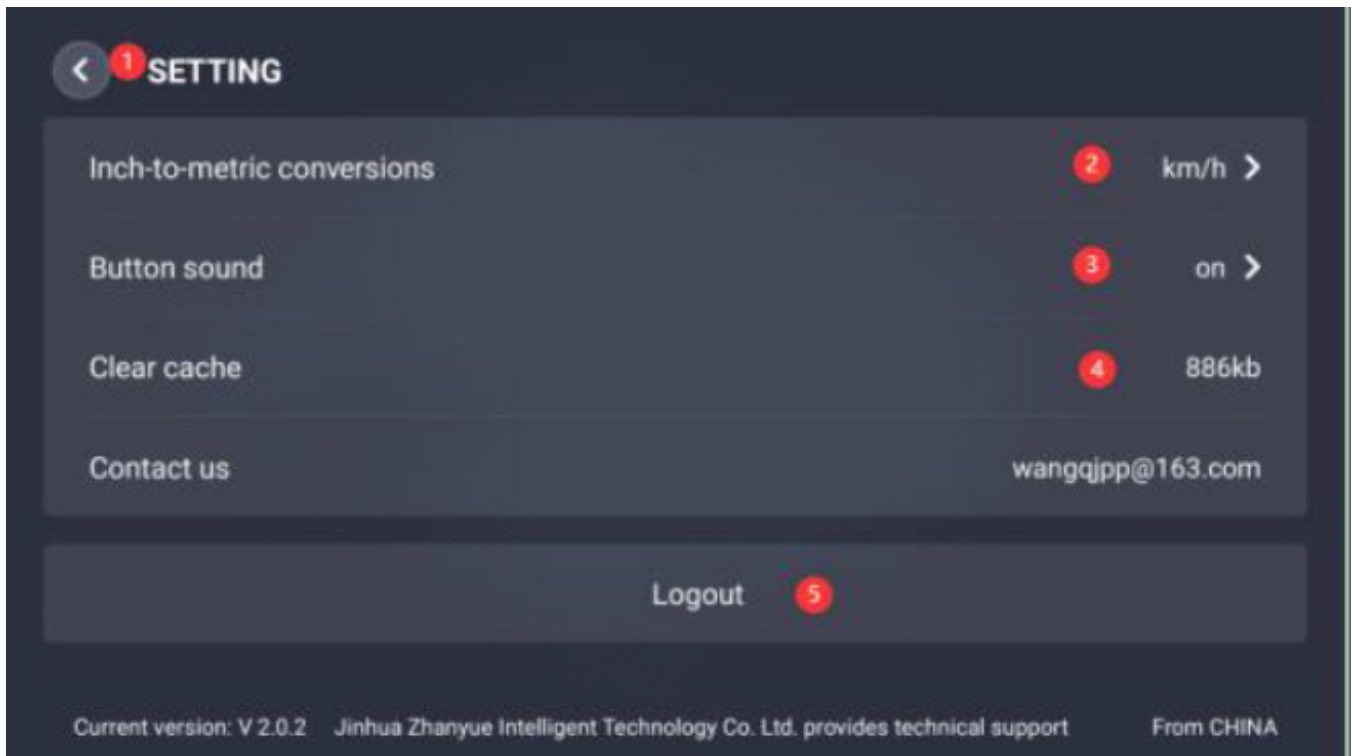

14. Other problems with the use of the software

1 What should I pay attention to when installing software? How to solve the problem?

Android phone problem:

1. It may be that the installation package was damaged during the download process, just uninstall the original package and download and install it again.
2. It may be that the phone's memory or storage space is insufficient, causing all the resources to not be ready. At this time, delete useless resources to free up space or clean up the application before installing it when it reaches an idle state.
3. When the phone has multiple users, you need to go to the phone desktop-->Settings-->Application Management-->Z-Sport-->Uninstall for all users, and then reinstall.

Apple user question:

switch WIFI network/switch Apple account, search or scan again to download, if this problem still occurs, it is a problem with Apple's official server, please try again in half an hour.

2 E-mail login is not what happens?

- 1 , E-mail input errors, such as the com written CON .
2. The email address sent and received has been set up, causing the email to be bounced and the verification code cannot be sent out.
- 3 , may be considered spam e-mail, the message needs to be removed from the trash.
4. It may be a network problem, please check the network or switch the 4G network.

3 When bicycle Bluetooth device to replace the battery?

When the mobile phone and Bluetooth are connected for a certain period of time, the exercise is disconnected for a period of time, and the situation continues for many times, it may be that the battery is insufficient and the battery needs to be replaced. The specification is CR2032. The rechargeable battery does not need to be replaced.

4 Why do I exercise data is not recorded?

The record will only be uploaded if the user's mileage exceeds 100 meters each time and the average speed is below 60km/H .

5 Bluetooth sleep time is how long?

In order to save battery power, the Bluetooth device will automatically enter the dormant state after 150 seconds after you have not exercised.

WARRANTY PERIOD

WARRANTY PERIOD is subject to the provisions of Directive 2019/771 and Directive EU 2019/770.

Regardless of the commercial warranty, the merchant is obliged to respect the warranty period of the products, in accordance with the aforementioned directives.

The warranty is an addition and does not limit the user's rights in any way.

The terms below describe the requirements and application of our warranty. These do not affect your legal rights or obligations to your retailer and your contract with them.

Warranty period: 24 months from the purchase of the product.

We offer warranty services for this device under the following conditions: Free warranty service during the warranty period is not valid in case of non-compliance with the following aspects:

1. There are differences between the data in the warranty document and the purchase documents;
2. Product installed or mounted incorrectly;
3. Lack of original purchase documents or warranty document;
4. Repairs or other interventions carried out by unauthorized persons to perform this activity, or if the device is repaired with non-original spare parts;
5. Appearance of the device - scratches, cracks, and others that were not noticed at the time of purchase, delivery, or installation of the device.
6. Failure to comply with conditions of use, storage, transport, and defects caused by them;
7. For defects caused by improper use, mechanical defects, impacts;
8. In case of defects caused by natural phenomena and other force majeure circumstances;
9. If you use the product for commercial purposes and in public places;
10. Damaged moving components as a result of improper use or installation: pedals, handles, cables, belts, running surface, gaskets, screws, levers, bearings, decorative elements;
11. Improperly stored products.
12. Component parts that can be separated from the main body of the apparatus, plastic decorations, rubber parts with a limited lifetime regulated by the manufacturer;
13. Consumables, parts and elements with limited shelf life - batteries, belts, running surfaces.
14. Accessories - external power supply/adapters;

Complaints about purchased goods are made in accordance with Directive 2019/771 and Directive EU 2019/770.

INFORMATION REGARDING RECYCLING

This electronic product should not be disposed of in municipal waste. In order to protect the environment, this product should be recycled after it is no longer in use, according to the law. Please contact an authorized recycling facility that collects this type of waste in your area. By doing so, you will contribute to the conservation of natural resources and the improvement of European environmental protection standards. If you need more information about proper and safe waste disposal methods, please contact the local office of a recycling organization or the unit from which you purchased this product.

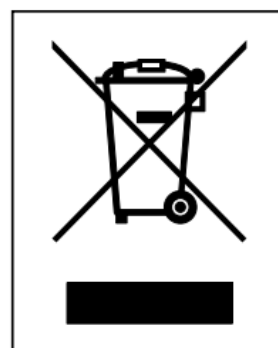

CONTACT

TEL: +40311050917

EMAIL: SERVICE@SPORTPARTNER.RO

FRANÇAIS

TABLE DES MATIÈRES

1. Précautions d'utilisation
2. Dessin des pièces
3. Instructions étape par étape pour l'installation
4. Maintenance quotidienne et dépannage

PRÉCAUTIONS D'UTILISATION

Avant d'utiliser le vélo d'exercice, veuillez lire attentivement les instructions et suivre les étapes indiquées dans les instructions. Assurez-vous de recevoir les informations d'utilisation correctes, y compris les pièces de rechange que nous vous fournissons gratuitement.

Attention ! Lorsque le vélo d'exercice n'est pas utilisé, veuillez tourner la tête de la balle de frein dans le sens des aiguilles d'une montre afin que la roue d'inertie ne tourne pas.

1. Le vélo d'exercice est un équipement de fitness domestique avec une capacité de charge maximale de 100 kilogrammes.
2. Veuillez inspecter soigneusement la machine avant la première utilisation et suivre strictement le principe d'installation tous les 1 à 2 mois après utilisation. Veuillez essayer de maintenir une utilisation normale de la machine et utiliser des accessoires d'origine.
3. Si elle ne peut pas être utilisée normalement, veuillez contacter le revendeur.
4. Veuillez éviter tout contact entre la machine et des agents de nettoyage corrosifs et d'autres objets.
5. Veuillez l'utiliser après une installation et une inspection appropriées. Veuillez ne pas utiliser ce produit pour des actions dangereuses.
6. Veuillez régler toutes les pièces réglables à la valeur maximale avant l'installation.
7. Ce produit est un équipement de fitness pour adultes. S'il est utilisé par des enfants, veuillez l'utiliser sous la supervision d'un tuteur.
8. Veuillez utiliser ce produit sous la supervision d'un médecin et d'un professionnel de fitness, car il fonctionnera bien.
9. Veuillez élaborer un plan d'entraînement raisonnable avant utilisation et suivre strictement le plan requis pour utiliser ce produit.
10. La résistance de ce produit est réglable. Veuillez choisir la résistance appropriée.
11. Veuillez vérifier attentivement tous les boutons et vis avant utilisation pour garantir votre sécurité.
12. En raison de l'absence d'un dispositif d'entraînement unidirectionnel, cet équipement ne peut pas s'arrêter immédiatement lorsque la roue d'inertie tourne. En cas de freinage d'urgence, veuillez appuyer rapidement et complètement sur le frein avec votre main pour agir. Attendez que la roue d'inertie s'arrête avant de descendre du vélo d'exercice pour éviter les accidents. Pour arrêter l'entraînement, ralentissez d'abord la vitesse de la pédale, attachez le pied à la pédale avec inertie, puis utilisez votre main pour ajuster le frein dans le sens des aiguilles d'une montre jusqu'à ce que la roue d'inertie cesse de tourner,

avant de descendre du vélo d'exercice.

13. Le vélo d'exercice convient uniquement à une personne à la fois. Lors de son utilisation, les autres doivent maintenir une distance de sécurité de plus de 50 cm. Lorsque la roue d'inertie tourne, il est interdit de toucher d'autres objets tels que votre corps avec vos mains pour éviter les dangers.

14. Le siège de fixation des accoudoirs et le tube de fixation du coussin sont gravés d'un arrêt, et ne doivent pas dépasser cette hauteur lors du réglage.

Le vélo d'exercice doit être placé dans un endroit fixe et plat et ne pas être incliné pour éviter qu'il ne bascule.

VÉRIFIEZ LE DESSIN DE LA PIÈCE

Vérifiez selon la liste des pièces d'assemblage ci-dessous pour vous assurer que toutes les pièces d'assemblage sont présentes et en bon état. Ne jetez pas les matériaux d'emballage avant la fin de la période probatoire. Si quelque chose manque, veuillez vérifier les matériaux d'emballage.

Part No.	name	QTY	Part No.	name	QTY
1	Stabilisateur avant	1PCS	13	Support de tablette	1PCS
2	Pédale gauche	1PCS	14	Pédale droite	1PCS
3	Stabilisateur arrière	1PCS	15	Poignée de résistance	1PCS
4	Capuchon de stabilisateur	1PCS	16	Manchon plat	1PCS
5	Boîtier	1PCS	17	Guidon	1PCS
6	Boulon de fixation de selle	1PCS	18	Support de guidon	1PCS
7	Support de selle	1PCS	19	Poignée de réglage du guidon	1PCS
8	Clé Allen	1PCS	20	Vis de support de tablette	1PCS
9	Clé	1PCS	21	Vis stabilisatrices	4PCS
10	Clé	1PCS	22	Vis de guidon	1PCS
11	Selle	1PCS	23	Support de pédale	1PCS
12	Support d'ordinateur/bouteille d'eau	1PCS			

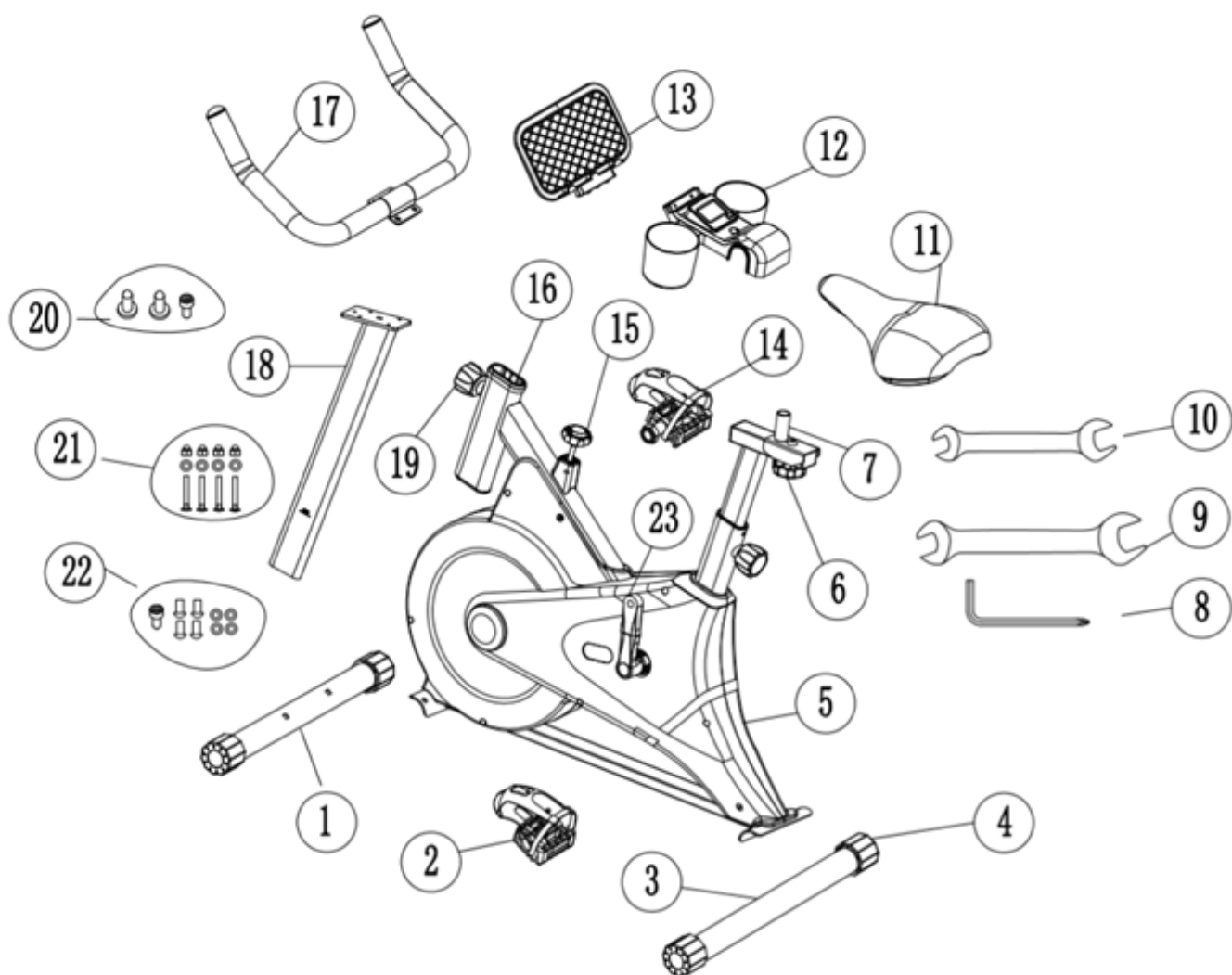

INSTRUCTIONS D'ÉTAPE D'INSTALLATION



Instructions d'assemblage : Avant l'assemblage, veuillez vérifier si les accessoires sont complets en vous référant aux dessins des pièces. Ce produit a un poids brut de 20 kg, un poids net de 17,5 kg, une surface de base de 48 cm * 81 cm et une hauteur de 115 cm après l'installation de l'ensemble du véhicule. Il est recommandé de faire coopérer deux personnes ou plus lors de l'installation dans une zone ouverte.

ÉTAPE 1

Retirez la boîte en carton et sortez la machine.

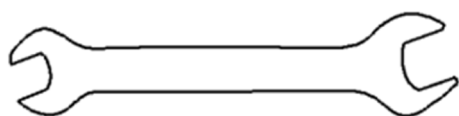
Retirez les écrous et les vis du tube du pied avant, assemblez le tube du pied avant sur le cadre, utilisez les boulons retirés pour l'arc et le patin plat, puis assemblez le tube du pied arrière sur le cadre. Utilisez une clé pour serrer l'écrou de capuchon, le patin plat et la serrure.



	M 8 X 4 PC S
	Φ 8 X 4 PC S
	Φ 8 X 4 PC S

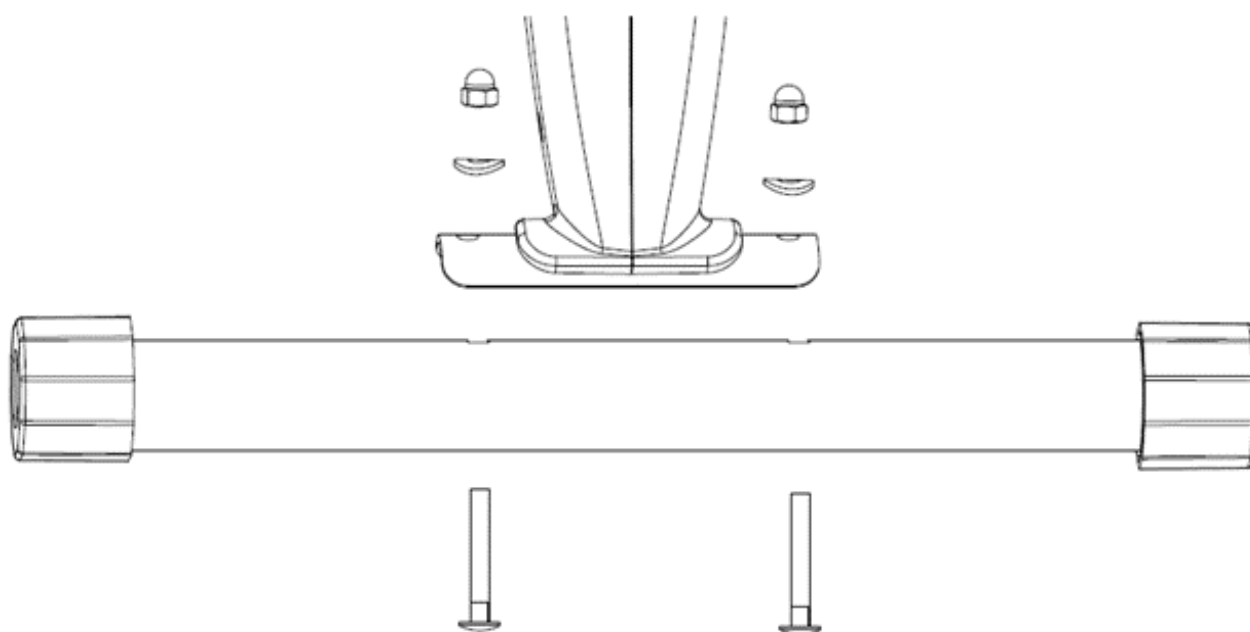

ÉTAPE 2

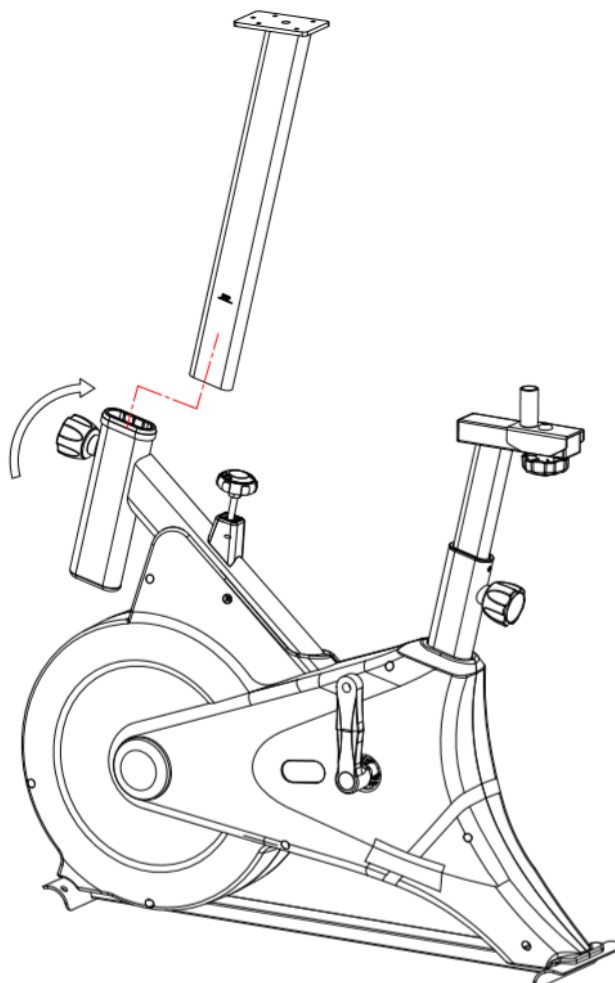

Comme indiqué sur la figure, prenez le rail de glissement et tournez la broche de traction en forme de fleur de prunier dans le sens antihoraire. Insérez le rail de glissement comme indiqué sur la figure et serrez la broche de traction en forme de fleur de prunier dans le sens horaire.



ÉTAPE 3

Retirez l'accoudeur, les vis, les rondelles plates et les rondelles à ressort avec les trous de tuyau fixe sur l'accoudeur, puis verrouillez-les avec une clé Allen.

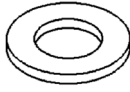

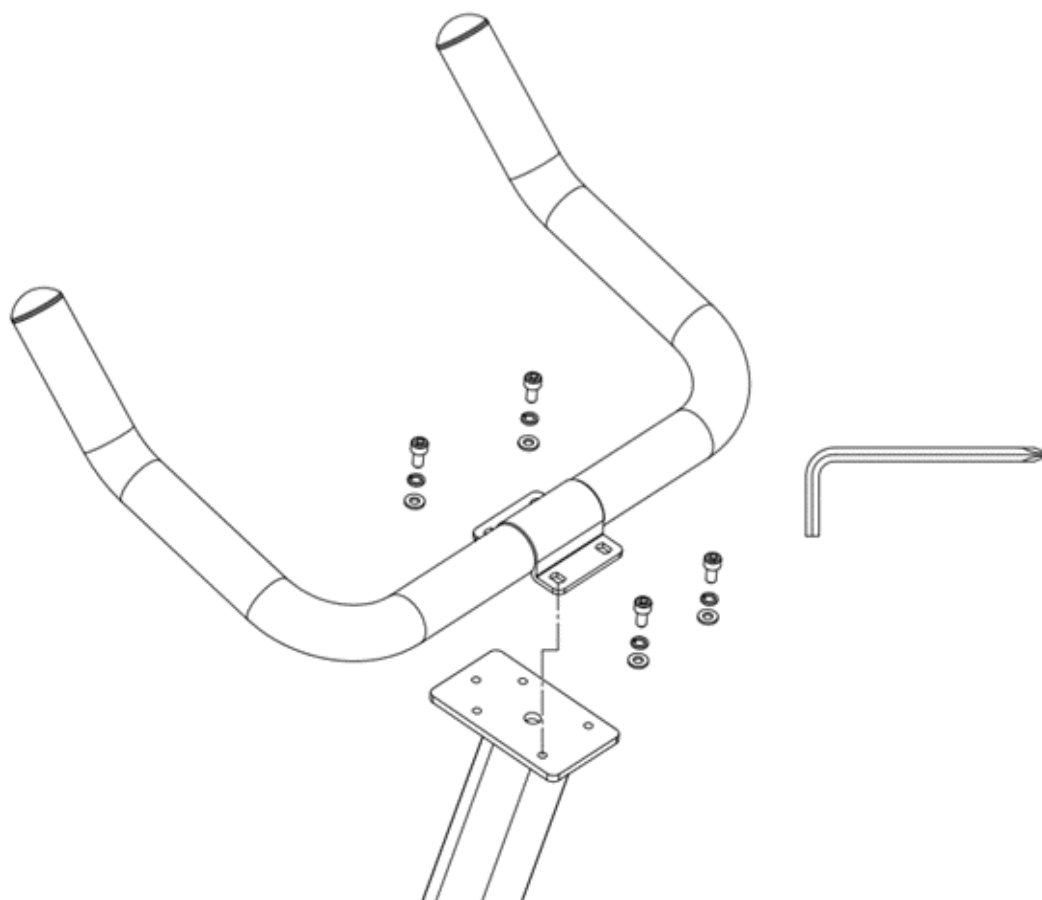

	M 6X 1 PC S
	Φ 6 X 4 PC S
	Φ 6 X 4 PC S

**ÉTAPE 4**

1. Tout d'abord, retirez le cadre plat et la housse d'accoudeur, puis assemblez-les ensemble et fixez-les avec des vis à tête fraisée cruciforme.
2. Attachez la housse d'accoudeur assemblée sur l'accoudeur comme indiqué sur la figure. À ce stade, il y a un trou au-dessus de la housse d'accoudeur qui s'aligne avec le trou fileté du rail de glissement de l'accoudeur. Utilisez la vis à tête hexagonale pour le visser et le verrouiller fermement.
3. Ensuite, branchez le fil de détection dans la prise à l'arrière de la montre électronique.



	M 6X 1 PC S
	M4 X 2 PC S

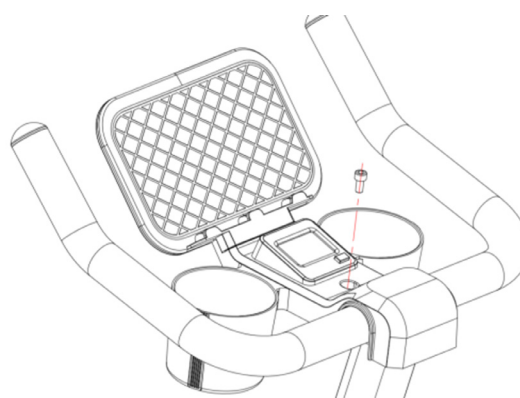
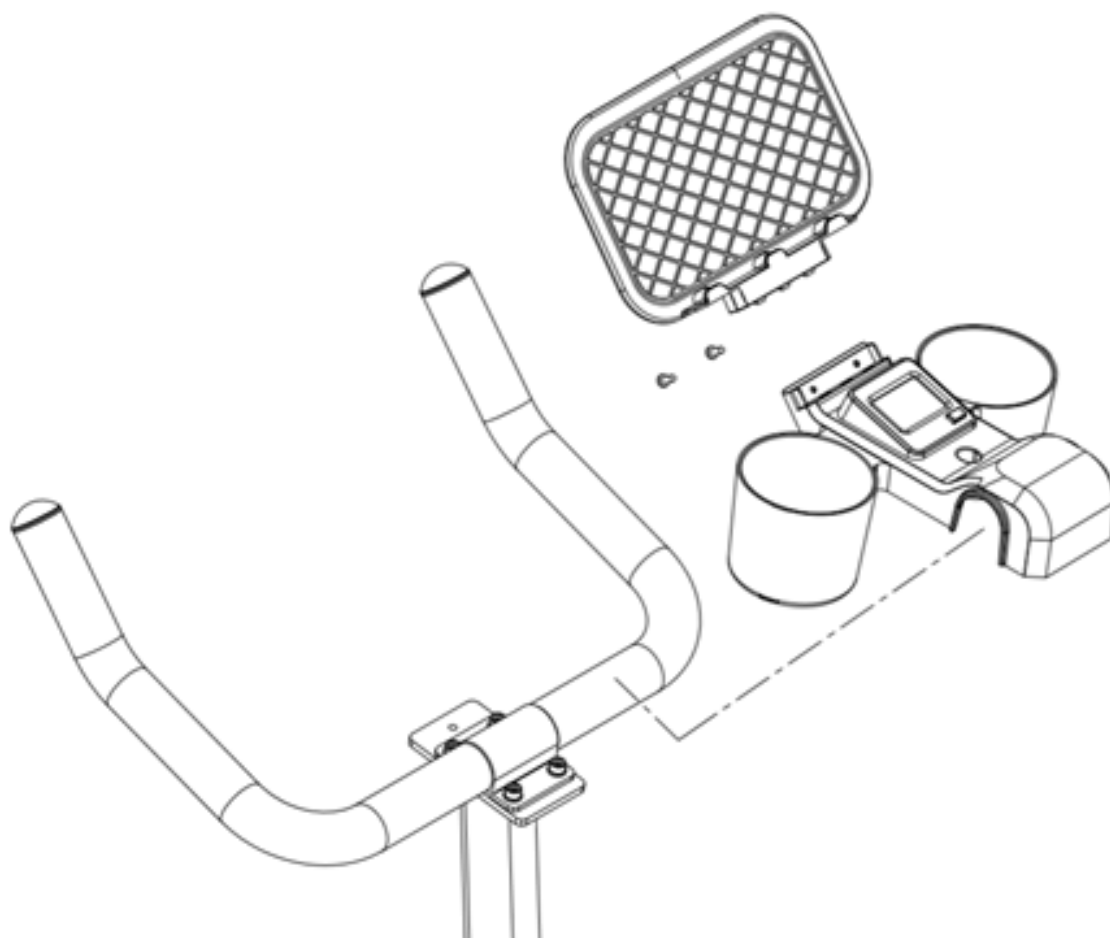

ÉTAPE 5

1. Assemblez le coussin de siège sur le cadre en vous assurant que le bouton de réglage s'engage dans le trou du rail du coussin de siège. Assurez-vous que le siège est droit.
1. 2. Serrez les écrous des deux côtés du support de coussin pour maintenir la position du coussin.

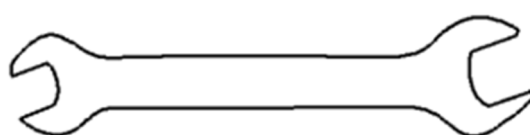

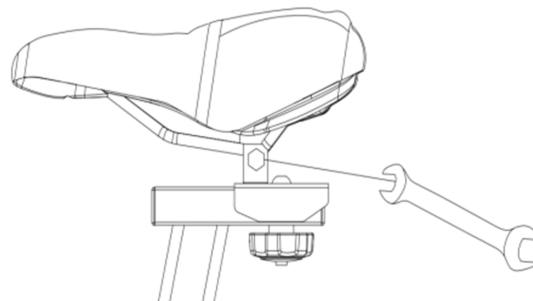
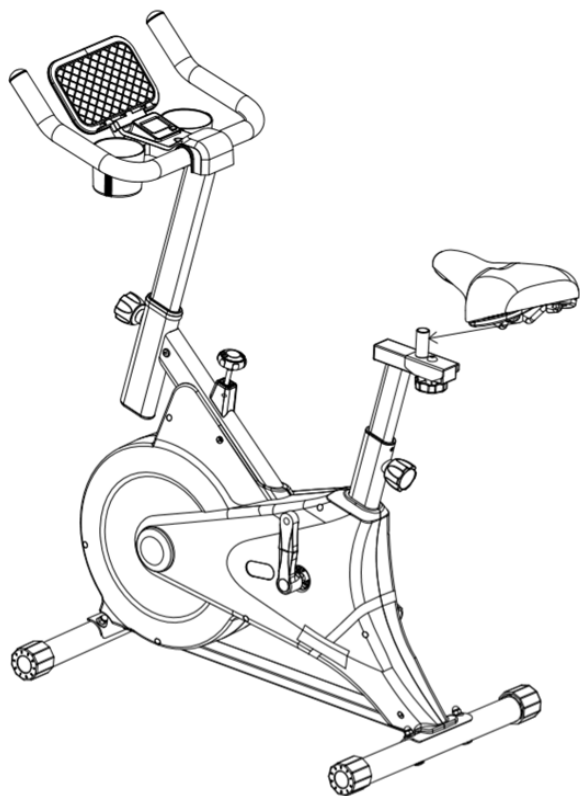

ÉTAPE 6

1. Retirez la pédale gauche (droite) et dévissez l'écrou pré-installé sur la pédale.
2. Installez la pédale gauche sur le cadre. La pédale gauche a un filetage inversé. Assurez-vous d'installer la pédale du bon côté. La direction est basée sur une position sur un vélo. La pédale gauche a un 'L' et la pédale droite a un 'R'.
3. Utilisez une clé plate pour serrer dans la direction indiquée sur la figure.
4. Après avoir verrouillé, réinstallez l'écrou retiré et serrez-le avec une clé plate plus grande. Cette opération vise à éviter le desserrage du filetage après une utilisation à long terme.

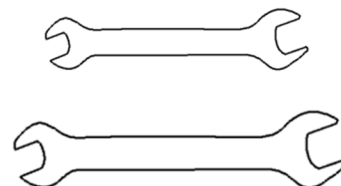
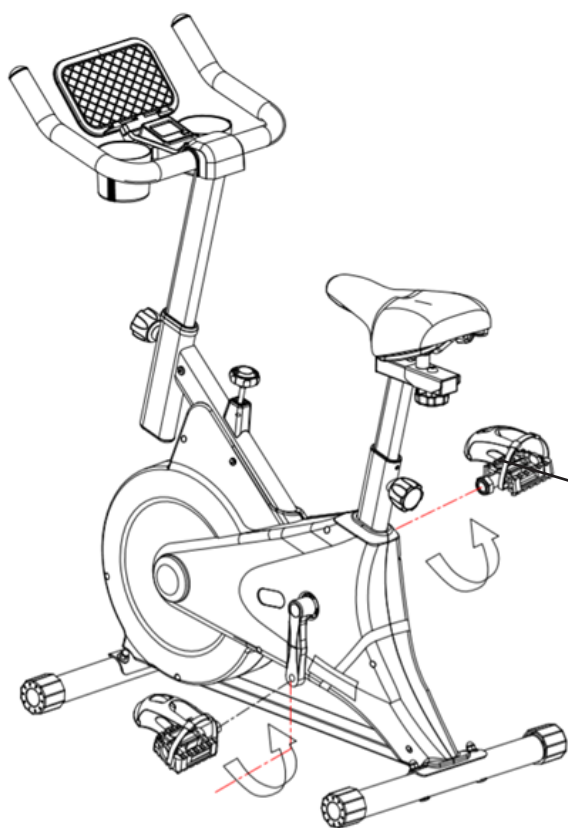

Attention: Avant d'utiliser, assurez-vous que les vis des pieds des deux côtés sont serrées à l'aide d'outils et attachez la ceinture.

MAINTENANCE QUOTIDIENNE ET DÉPANNAGE

1. Veuillez vérifier régulièrement si des composants de ce produit sont endommagés ou desserrés.
2. Lubrifiez et entretenez régulièrement les parties de connexion de chaque composant rotatif et du composant principal.
3. Avant chaque utilisation, vérifiez si l'accoudoir, le coussin de siège et les autres composants sont solidement fixés, et si le repose-pieds est desserré. En cas de desserrage, veuillez le verrouiller immédiatement. Remplacez les composants défectueux en temps opportun.
4. Nettoyez régulièrement le vélo d'exercice à l'aide d'un tissu doux, d'un détergent neutre et n'utilisez aucun solvant ou détergent corrosif.
5. Toute anomalie liée au corps du véhicule, aux roulements, aux courroies et aux pièces vulnérables en rotation ne doit pas être réparée par soi-même, mais doit être signalée rapidement aux concessionnaires et aux services après-vente.
6. Le siège de frein à l'intérieur du corps du véhicule est un composant vulnérable. Si un bruit anormal ou une résistance anormale est constaté pendant le mouvement, retirez le boîtier externe pour vérifier l'usure du siège de frein interne (l'usure est indiquée lorsque l'épaisseur de la partie centrale de la plaquette de frein est inférieure à 2 mm). En cas d'usure, remplacez immédiatement le siège de frein.
7. Évitez l'exposition directe au soleil, en particulier pour les montres électroniques qui peuvent être facilement endommagées. Veuillez conserver le vélo d'exercice dans un environnement propre et sec, à l'écart des enfants.

Manuel d'instructions Z-Sport

PRÉSENTATION DE Z-SPORT

Z-Sport Overview

1.1 Environnement d'utilisation

Cette application prend en charge les versions Android et Apple.

Téléphones Android : prise en charge des versions système Android 5.0 et supérieures.

iPhone : prise en charge de la version système iOS 9.0 et supérieure.

1.2 Téléchargement du logiciel

Les utilisateurs de téléphones mobiles Android doivent ouvrir le Google Play Store et rechercher "z-sport" pour le télécharger.

Les utilisateurs d'Apple doivent ouvrir l'App Store et rechercher "z-sport" pour le télécharger.

Si les téléphones Huawei ou Android ne peuvent pas télécharger via ce code QR, vous pouvez scanner le code de secours pour le téléchargement.



(download code)



(Spare code)

1.3 Introduction du logiciel

Les appareils matériels actuellement pris en charge par l'application Z-Sport comprennent des vélos d'intérieur (à commande électrique et manuelle), des machines à ramer (poignée intelligente et versions normales), des steppers, des machines elliptiques et des tapis de course mécaniques. La fonction du logiciel est principalement combinée avec des appareils matériels Bluetooth pour la simulation de jeux sportifs. Son objectif est d'aider les utilisateurs à résoudre l'ennui lié au sport et à profiter d'une remise en forme agréable.

2. Connexion par e-mail

2.1 Autorisation accordée

Après avoir accédé à l'application, vous devez autoriser les permissions nécessaires suivantes :

Autoriser les permissions de la caméra : afin de prendre des avatars personnalisés.

Autoriser l'accès aux photos sur l'appareil : pour personnaliser les paramètres de l'avatar et accéder aux photos prises par la caméra.

2.2 Accepter l'accord de l'utilisateur et la politique de confidentialité

Cliquez sur "Accepter" pour accéder à l'interface de connexion

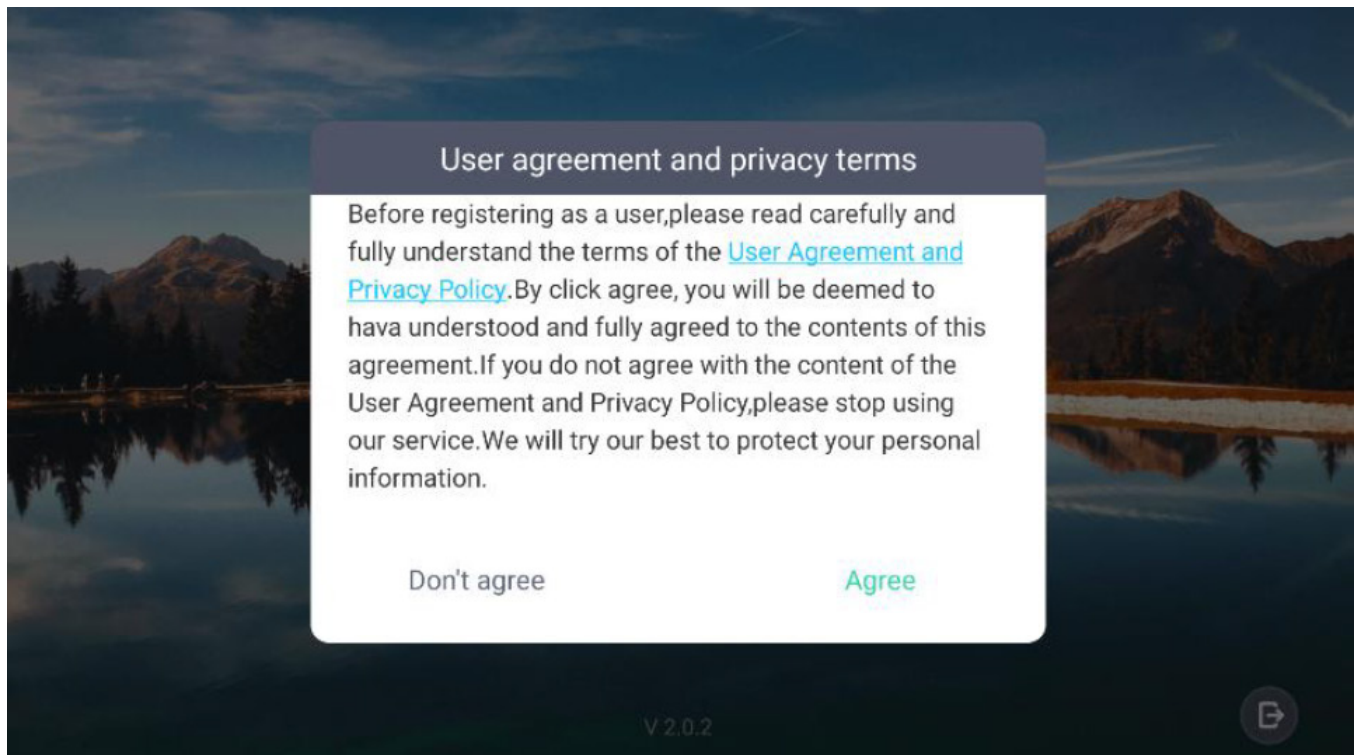

2.3 Connexion par email

1 Entrez la boîte aux lettres correcte (par exemple : de nombreux utilisateurs écrivent com au lieu de con).

2 Cliquez ici pour "Envoyer le code" : le code de vérification est envoyé à la boîte aux lettres (si envoyé plusieurs fois et que la boîte aux lettres n'a toujours pas reçu le code de vérification, remplacez la boîte aux lettres, il est possible que certaines de vos boîtes aux lettres soient configurées de manière à ce que les emails rebondissent, le code de vérification ne peut pas être envoyé. Ou c'est peut-être parce que la boîte aux lettres a été saisie incorrectement).

Sorry that the email you sent was bounced, the following is the relevant information of the email:

rejected mail	Subject: Login Validation Time: 2021-06-09 10:04:41
Cannot send to:	@yahoo.com.my
Reason for Bounce	The recipient's email address ([redacted]@yahoo.com.my) does not exist, and the email cannot be delivered. host yahoo.com.my[[redacted] 4] said: 552 1 Requested mail action aborted, mailbox not found (in reply to end of DATA command)
solution	Please contact your recipient, re-verify the email address, or send to another receiving email address. You can also report this bounce to the administrator .

In addition, you can also [click here](#) for more information about the bounce of help.

3 ici entrez le code de vérification reçu par courrier électronique.

4 L'autorité de l'utilisateur et les opérations de confidentialité ont été acceptées et l'utilisateur doit accepter de se connecter et d'utiliser.

5 Après avoir terminé les étapes 1, 2, 3 et 4 ci-dessus, vous pouvez cliquer pour entrer dans le logiciel.

6 Si vous ne souhaitez pas vous inscrire ou utiliser ce logiciel, vous pouvez cliquer ici pour sortir.

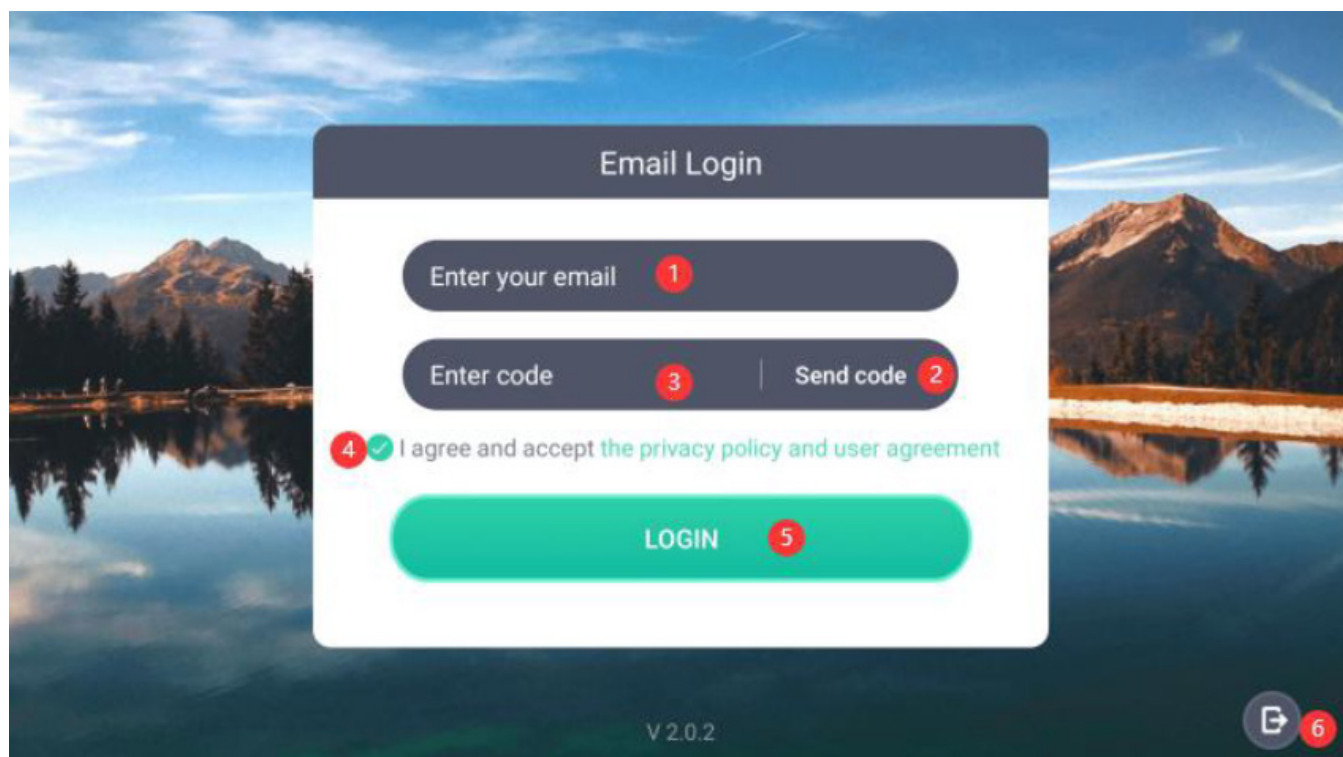

3. Gestion de l'équipement

3.1 Sélectionner l'équipement

Accédez à cette page et sélectionnez l'équipement correspondant, tel que le vélo d'intérieur, l'aviron, la machine elliptique, le stepper, le tapis de marche.

Comme indiqué dans l'image ci-dessous, cliquez sur :

- 1 Cliquez ici pour accéder à la page de gestion des appareils, vous pouvez lier et supprimer l'appareil.
- 2 Lorsque l'appareil est lié, cliquez sur le bouton "DÉMARRER" pour accéder à la page sport correspondante (seulement lorsque vous entrez dans le logiciel pour la première fois, vous devez lier l'appareil Bluetooth et le système accèdera par défaut à la page d'accueil de l'appareil sélectionné).

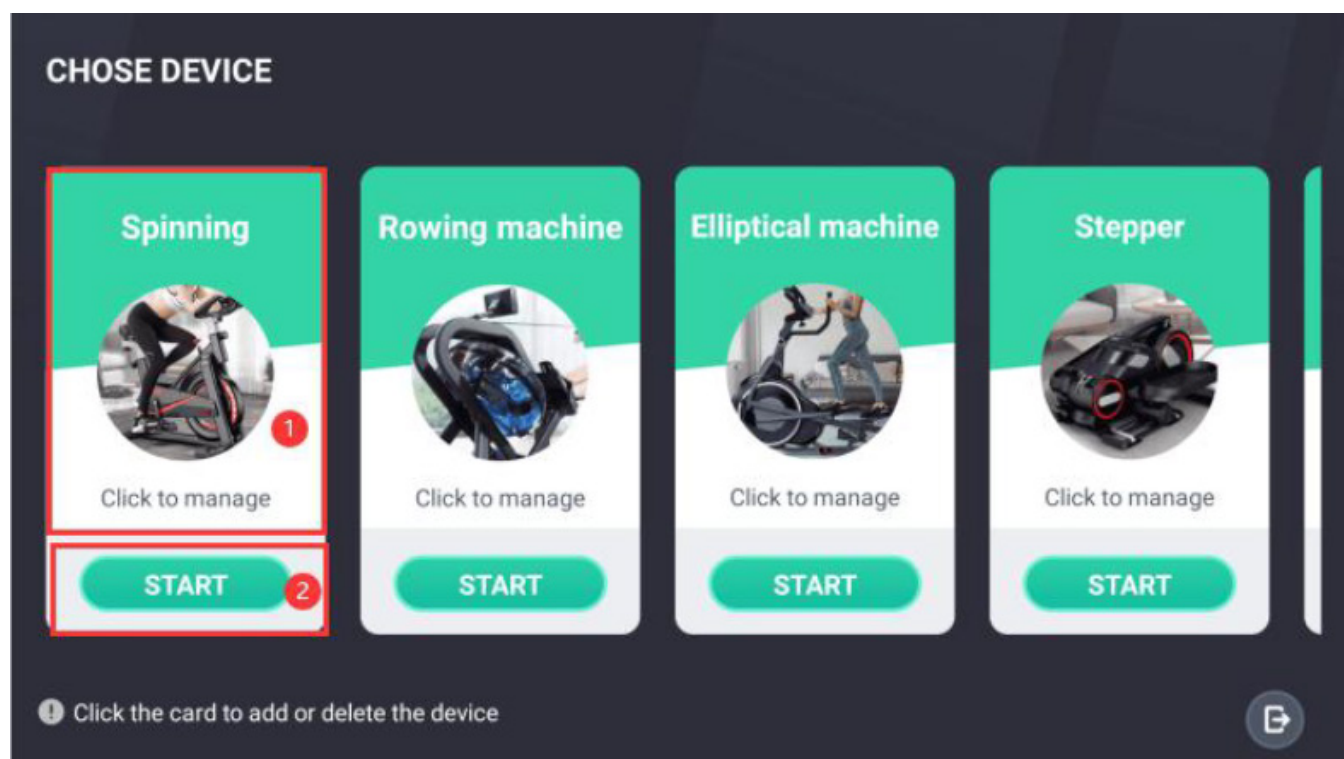

3.2 Associer l'appareil

Pour accéder à cette page, vous devez autoriser les permissions nécessaires:

Autoriser les permissions de localisation géographique: Les appareils Bluetooth doivent ouvrir des permissions secondaires pour être recherchés.

Autoriser l'ouverture des informations de localisation: Le logiciel obtiendra automatiquement les informations de localisation lors de l'entrée sur la page, et l'utilisateur doit ouvrir manuellement les informations de localisation secondaires.

Concernant les opérations sur cette page, nous les répertorions une par une, comme indiqué dans la figure ci-dessous, cliquez

1 Retourner à l'interface précédente.

2 Cliquez sur la zone à gauche pour basculer entre les différents appareils et gérer les dispositifs correspondants.

3 Après avoir vérifié que l'appareil Bluetooth fonctionne, cliquez ici pour rechercher le Bluetooth.

4 Après avoir trouvé l'appareil recherché, cliquez ici pour associer l'appareil. À ce stade, cliquez sur Retour pour revenir à la page de sélection de l'appareil, puis cliquez sur Démarrer pour commencer l'exercice.

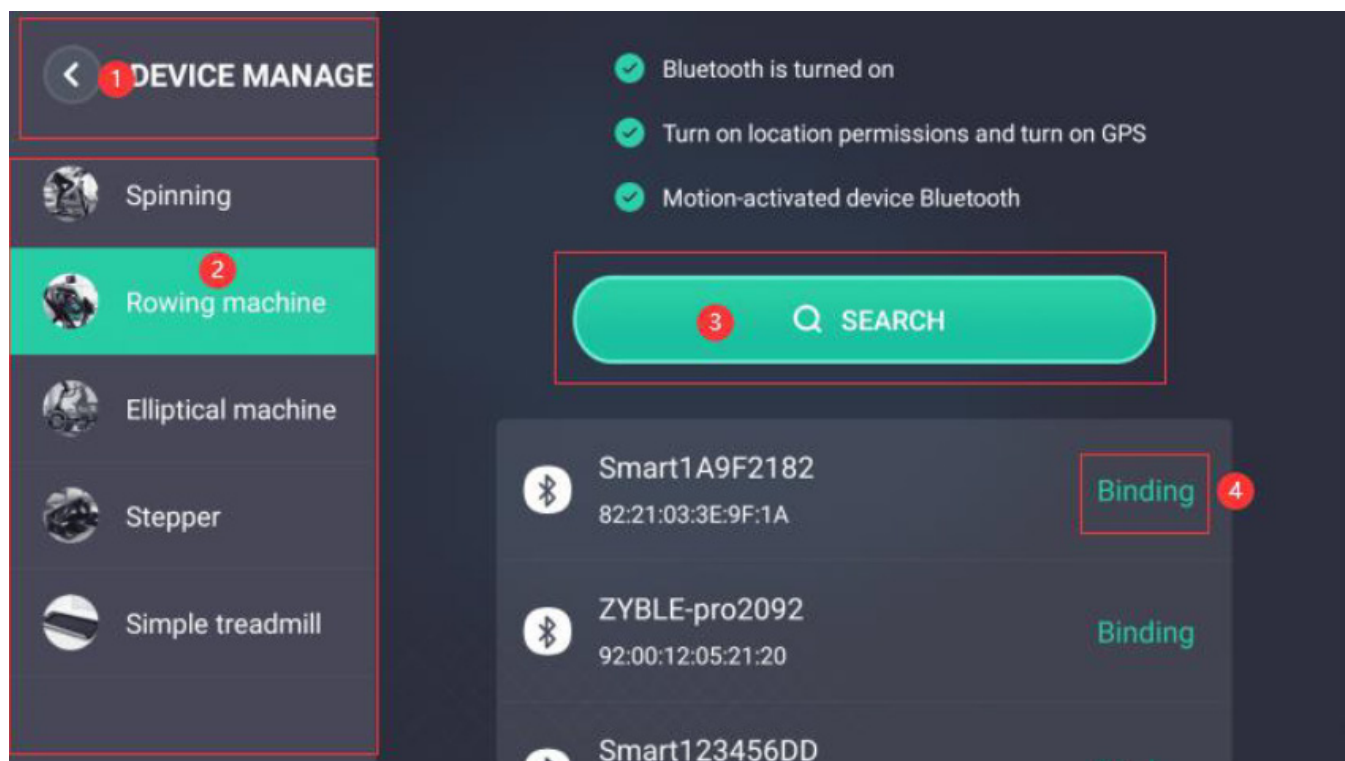

3.3 Supprimer l'appareil

Après l'appareil lié, après que l'utilisateur remplace l'appareil Bluetooth, ou lorsque le logiciel doit lier d'autres appareils matériels, l'appareil doit être supprimé

d'abord, et l'appareil peut être supprimé en cliquant sur le bouton "Supprimer" dans la figure ci-dessous.

Si vous avez besoin de lier à nouveau l'appareil, effectuez le processus de liaison de l'appareil dans 3.2.

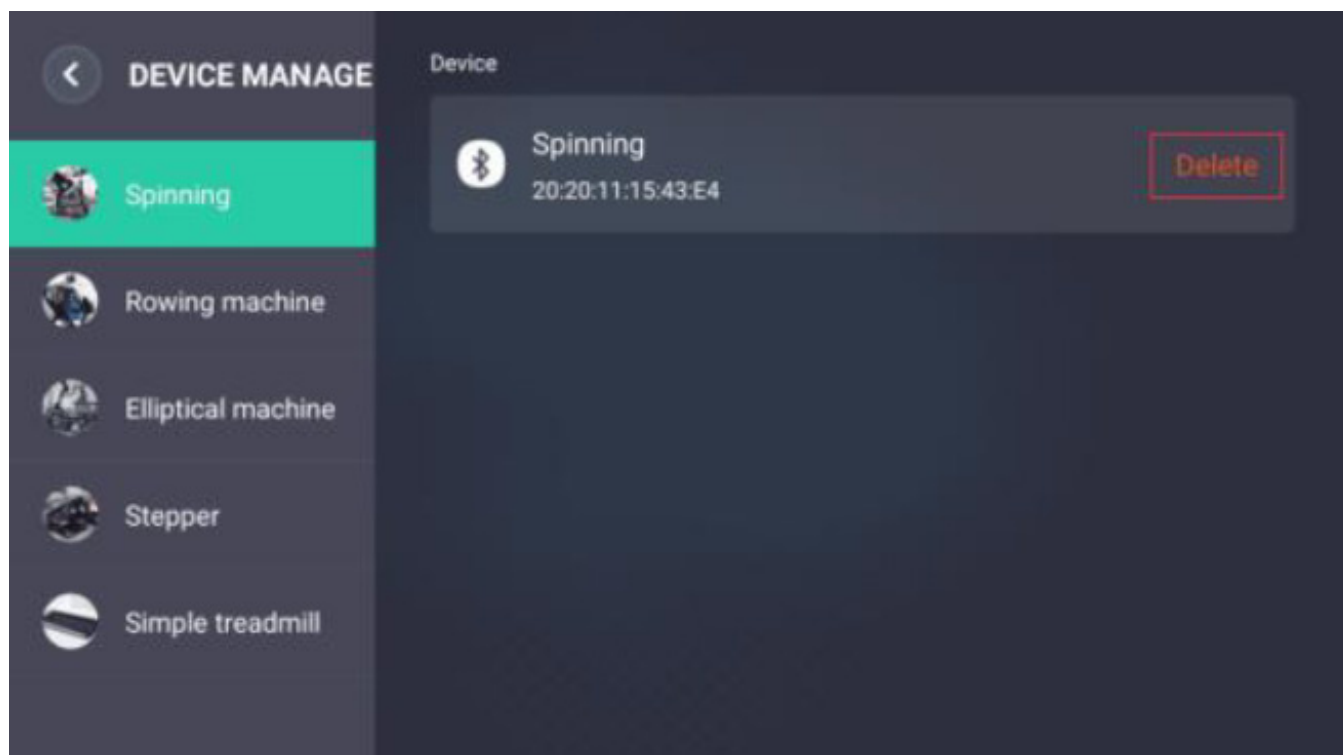

4. Page d'accueil des sports (prenons le vélo d'intérieur comme exemple)

1 Cliquez pour accéder à la conduite de base.

2 Cliquez pour accéder aux sports multijoueurs en 3D.

3 Cliquez pour accéder à la bataille en ligne mondiale en 3D.

4 Cliquez pour accéder à l'enseignement de la conduite en 3D.

5 Cliquez pour accéder aux paramètres de l'avatar et du pseudonyme.

6 Cliquez pour accéder à la gestion des appareils, vous pouvez lier et supprimer l'appareil.

7 Cliquez pour accéder à l'historique des enregistrements, vous pouvez consulter le résumé des données d'exercice du jour, les données d'exercice de cette semaine et les données d'exercice de ce mois selon les différents appareils.

8 Cliquez pour accéder au classement des sports et consulter les classements quotidiens, hebdomadaires et mensuels selon les différents appareils.

9 Cliquez pour accéder aux instructions d'aide pour résoudre les problèmes lors de l'utilisation.

10 Cliquez pour accéder aux paramètres du système, vous déconnecter, etc.

11 Cliquez pour quitter le logiciel.



5. Sports de base (en prenant le spinning comme exemple)

Après avoir accédé à cette page, vous devez faire de l'exercice pour activer le dispositif Bluetooth, afin de pouvoir vous connecter rapidement au Bluetooth. Une fois le Bluetooth connecté, "Bluetooth connecté" apparaîtra au-dessus.

1. Appuyez pour revenir à la page d'accueil des sports.
2. Cliquez sur "DÉMARRER", cela changera en "PAUSE"; s'il n'y a pas de changement, vous devez activer le Bluetooth, cliquez à nouveau sur "DÉMARRER".
3. Cliquez sur "PAUSE", cela changera en "CONTINUER" et "ARRÊTER".
4. Cliquez sur "CONTINUER" pour continuer l'exercice en cours et revenir à l'état d'exercice.
5. Cliquez sur "ARRÊTER" pour mettre fin à l'exercice.

Concernant les données de fréquence cardiaque : seuls les moniteurs de fréquence cardiaque contrôlés électroniquement ont des données de fréquence cardiaque.

Concernant le téléchargement des données : lorsque le kilométrage dépasse 100 mètres et que la vitesse moyenne est inférieure à 60 km/h, les données seront téléchargées et enregistrées, et les données téléchargées peuvent participer au classement. Cette restriction vise à éviter les classements injustes causés par la triche de certains utilisateurs.

Les principales données sont : le temps d'exercice, les calories dépensées, la distance parcourue, la cadence en temps réel, la vitesse en temps réel, le nombre total de tours d'exercice.

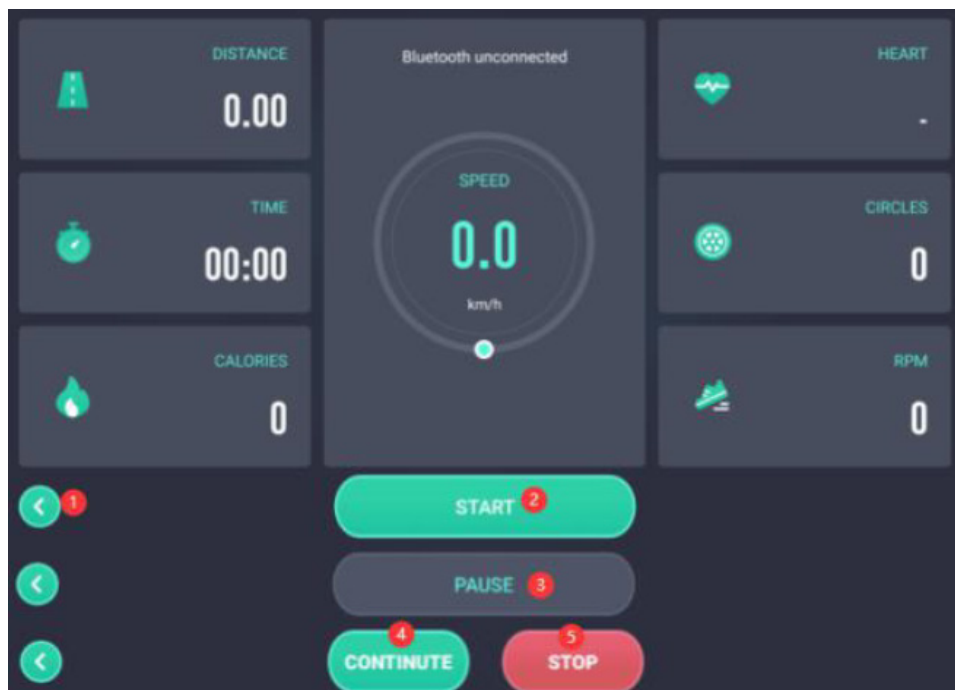

6.3D sports multijoueurs

6.1 Choisissez une salle

Cliquez pour entrer dans les quatre salles 1, 2, 3 et 4. Vous pouvez compétitionner dans n'importe quelle salle que vous choisissez.

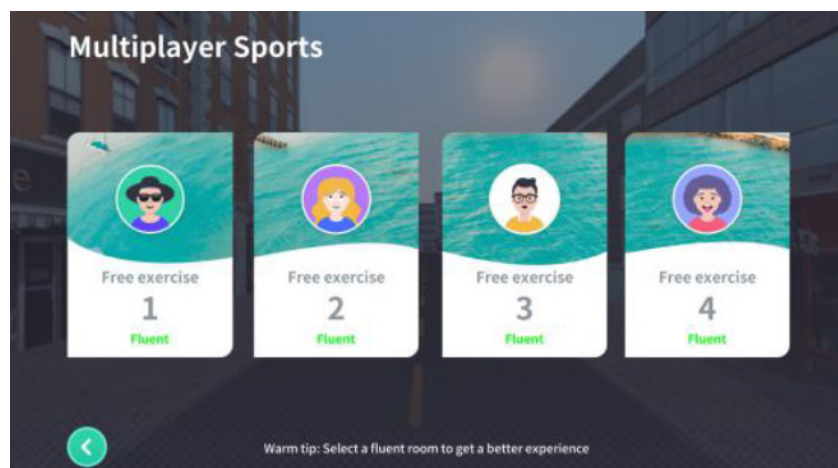

6.2 Scène multijoueur de sports

- 1 Cliquez sur le bouton retour pour quitter l'exercice en cours.
- 2 Sélection du mode, vous pouvez changer les conditions de soleil et de météo à différents moments en fonction des différents modes.
- 3 Activation/désactivation des messages de barrage de chat.
- 4 Zone où les messages de barrage de chat sont envoyés.
- 5 Changer la position de la lentille, vous pouvez définir un changement automatique et une lentille spécifique.
- 6 Activer ou désactiver le son.
- 7 Cliquez pour passer à la musique intégrée précédente.
- 8 Cliquez pour passer à la musique intégrée suivante.
- 9 Voir la situation actuelle du classement.
- 10 Cliquez sur cette zone pour afficher ou masquer la position de conduite à droite.



7.3D Global Online Battle

7.1 Choisissez une salle

- 1 Cliquez sur retour pour quitter la bataille en ligne mondiale.
- 2 S'il n'y a pas de correspondance pendant longtemps, vous pouvez passer ici pour vous entraîner en solo.
- 3 Sélectionnez les salles d'athlétisme primaires, la vitesse des salles est de 25KM / H.
- 4 Sélectionnez la salle d'athlétisme intermédiaire, la limite de vitesse de cette salle est de 35KM / H.
- 5 Sélectionnez la salle d'athlétisme avancée, la limite de vitesse de cette salle est de 45KM / H.
- 6 Entrez dans la zone d'information de discussion.
- 7 Envoyez des messages de discussion en barrage.
- 8 Sélectionnez le numéro de salle correspondant aux salles élémentaires, intermédiaires et avancées, et cliquez pour entrer pour trouver un adversaire.

7.2 Entrez en correspondance avec l'adversaire

- 1 Cliquez sur Retour pour revenir à la salle de bataille.
- 2 Lorsque l'utilisateur n'est pas le créateur, c'est le début du jeu ; lorsqu'il est participant, c'est la préparation et l'annulation de la préparation.
- 3 Entrez les informations de la région dans la discussion.
- 4 Envoyez des messages de discussion en barrage.
- 5 Le nombre de personnes dans la salle actuelle.

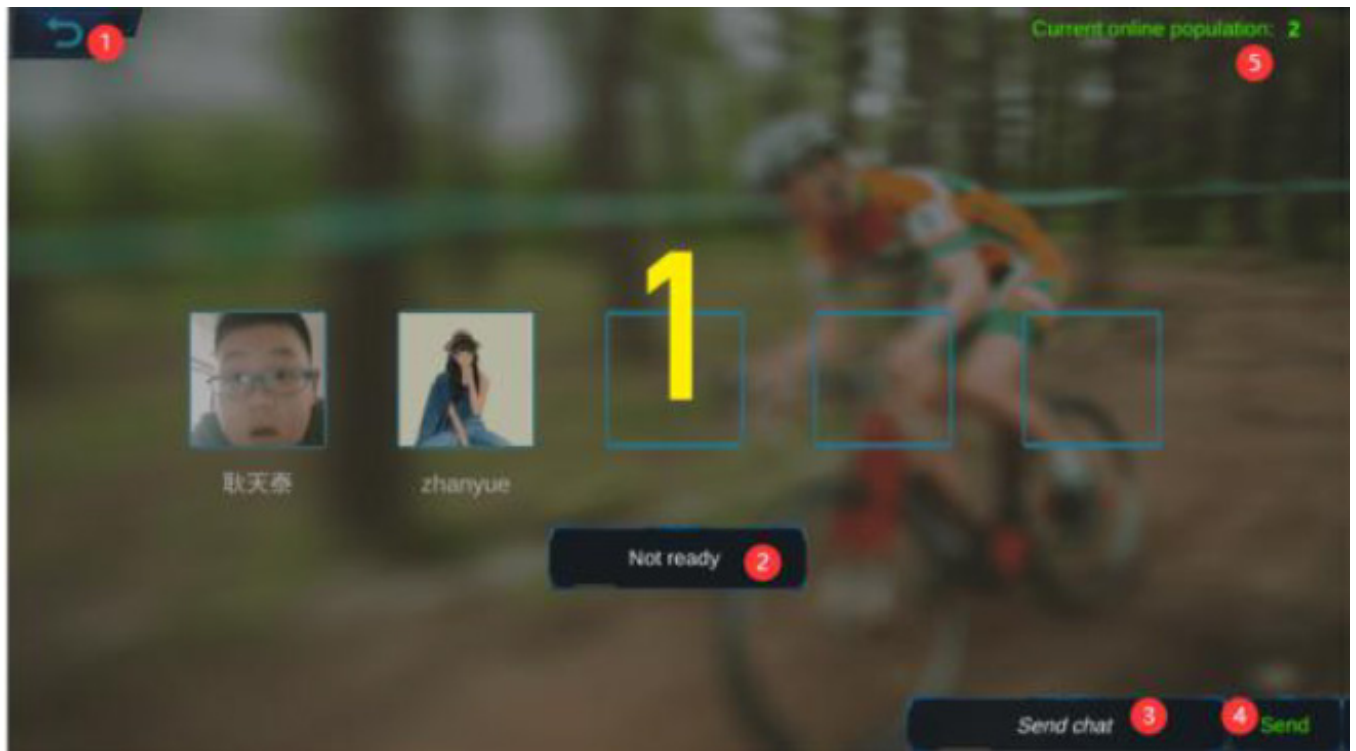

7.3 Scénario de mise en réseau Sports

1 Appuyez sur Retour pour quitter l'exercice en cours.

11

2 Sélection du mode, vous pouvez basculer entre le soleil et les conditions météorologiques à différents moments en fonction des différents modes.

3 Activation/désactivation des messages de barrage de discussion.

4 Zone où les messages de discussion de barrage sont envoyés.

5 Basculer la position de l'objectif, vous pouvez définir une commutation automatique et un objectif spécifique.

6 Activer/désactiver le son.

7 Cliquez pour passer à la musique intégrée précédente.

8 Cliquez pour passer à la musique intégrée suivante.

9 Afficher l'état des informations du classement actuel.

10 Cliquez sur cette zone pour afficher et masquer la position de conduite à droite.



8. Enseignement de l'équitation en 3D

8.1 Sélectionner le mode de formation

1 Cliquez sur le bouton pour revenir à l'interface précédente.

2 Cliquez sur les entrées des différents cours d'enseignement virtuel et suivez le coach virtuel pour apprendre en fonction des différents moments et des exigences.

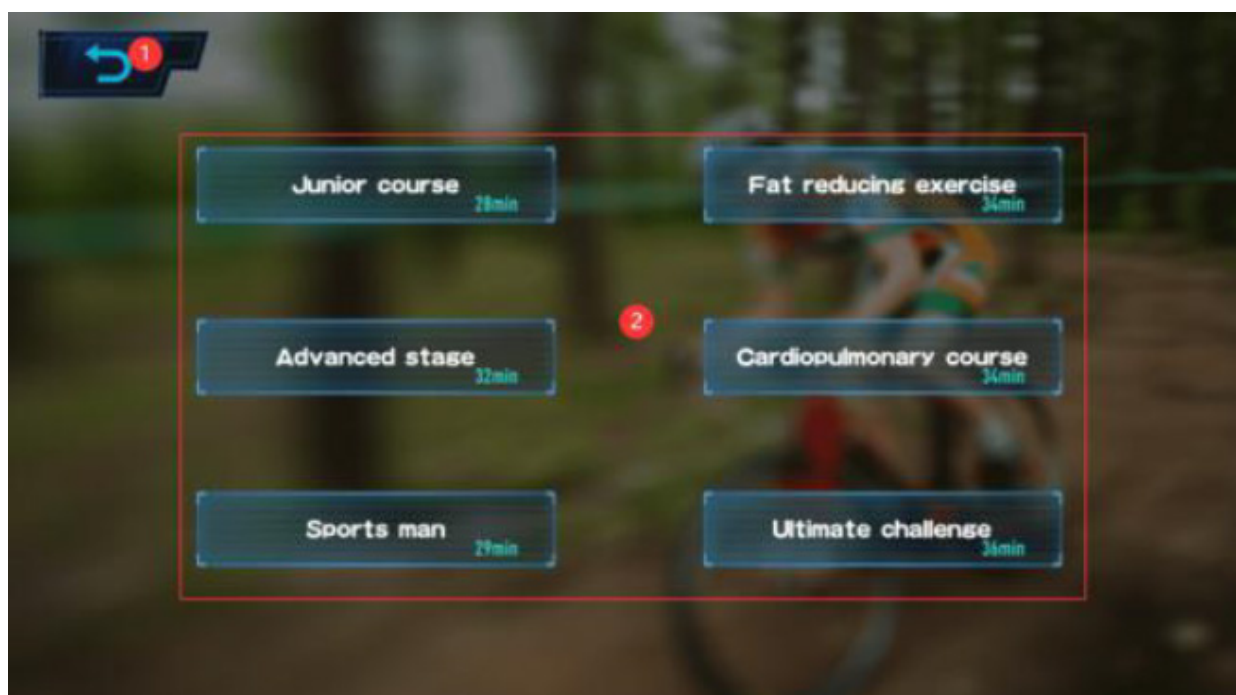

8.2 Enseignement de l'équitation

1 Cliquez sur le bouton pour revenir à l'interface précédente.

2 Sélection du mode, vous pouvez basculer entre les conditions de soleil et de météo à différents moments en fonction des différents modes.

3 Basculez la position de l'objectif, vous pouvez définir une commutation automatique et un objectif spécifique.

4 Activez ou désactivez le son.

5 Cliquez pour passer à la musique intégrée précédente.

6 Cliquez pour passer à la musique intégrée suivante.

7 Suivez les instructions, ajustez la résistance à la position correspondante et maintenez la vitesse à une certaine vitesse pendant une certaine période de temps.



9.3D free riding

- 1 Cliquez sur le bouton pour revenir à l'interface précédente.
- 2 Cliquez sur la zone à gauche pour basculer entre différents appareils et gérer les appareils correspondants.
- 3 Changez la position de la lentille, vous pouvez définir une commutation automatique et une lentille spécifique.
- 4 Activez ou désactivez le son.
- 5 Cliquez pour passer à la musique intégrée précédente.
- 6 Cliquez pour passer à la musique intégrée suivante.
- 7 Consultez le classement des sports en temps réel.



10. Classement

- 1 Cliquez sur le bouton pour revenir à l'interface précédente.
- 2 Sélection du mode, vous pouvez basculer entre les conditions de soleil et de météo à différents moments en fonction des différents modes.
- 3 Cliquez pour afficher les classements sportifs quotidiens de l'appareil actuel.
- 4 Cliquez pour afficher le classement sportif hebdomadaire de l'appareil actuel.
- 5 Cliquez pour afficher les classements sportifs mensuels de l'appareil actuel.
- 6 Afficher le classement actuel.

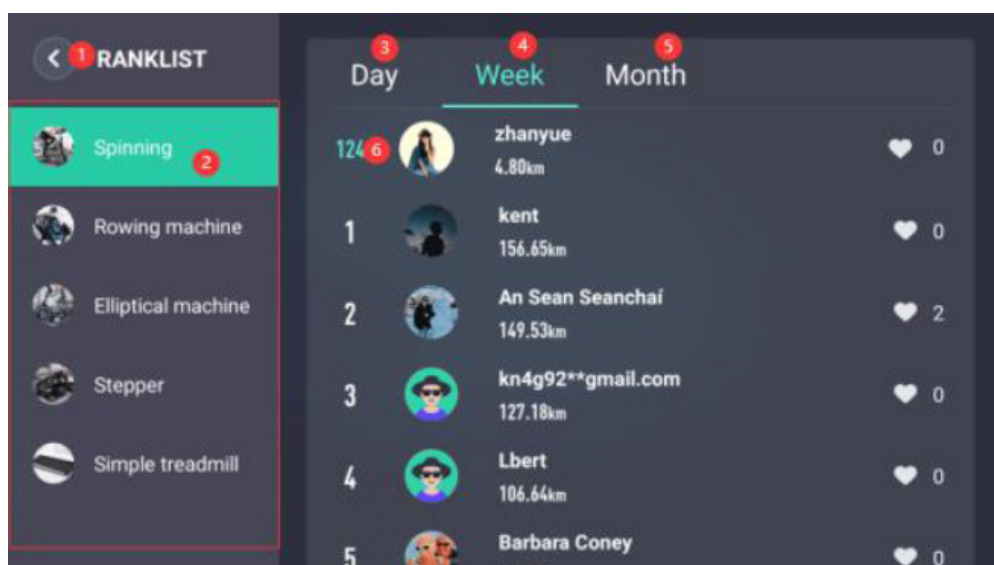

11. Registres d'exercice

- 1 Cliquez sur le bouton pour revenir à l'interface précédente.
- 2 Sélection du mode, vous pouvez basculer entre les conditions ensoleillées et météorologiques à différents moments en fonction des modes différents.
- 3 Faites glisser vers le haut et vers le bas pour voir mes données d'exercice actuelles et passées.

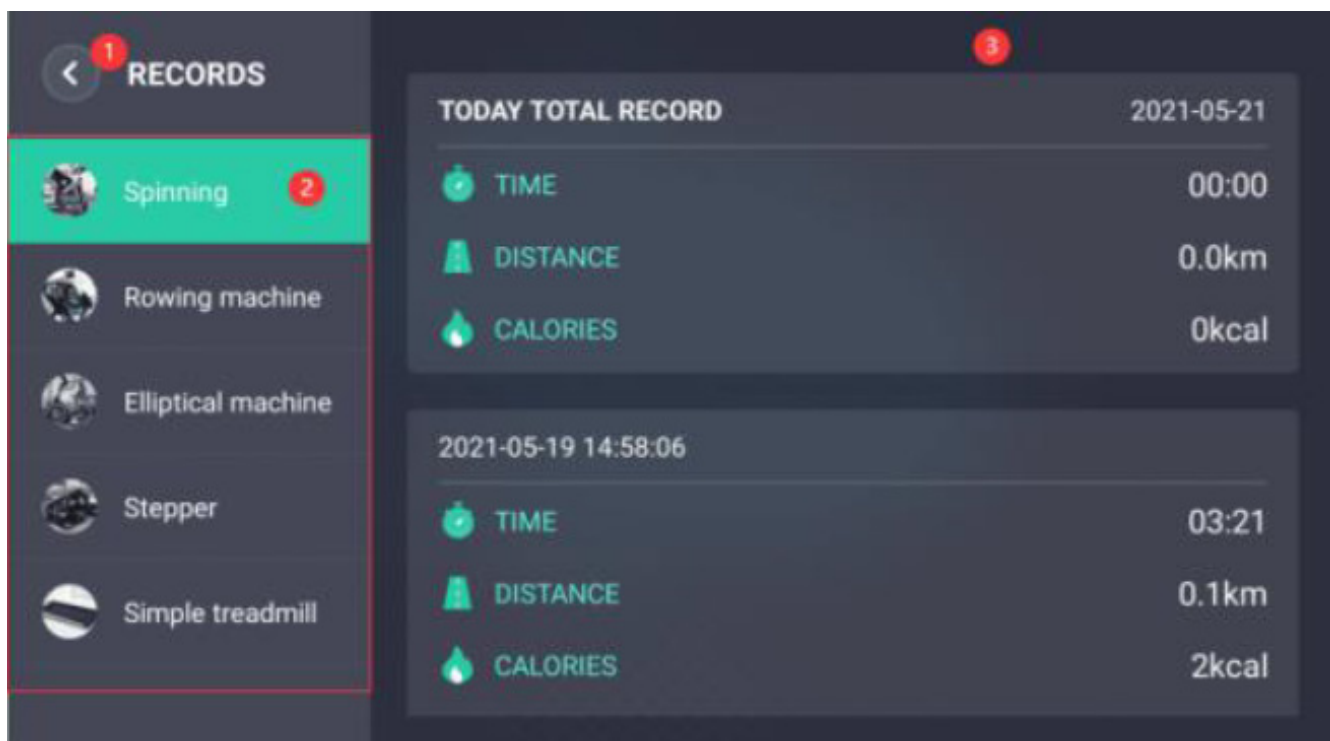

12. Paramètres personnels

1 Cliquez sur le bouton pour revenir à l'interface précédente.

2 Appuyez pour prendre une photo ou choisissez une photo pour définir mon avatar personnalisé.

3 Cliquez ici pour modifier le surnom. Les émoticônes ne peuvent pas être utilisées pour définir le surnom, avec au moins 2 caractères.

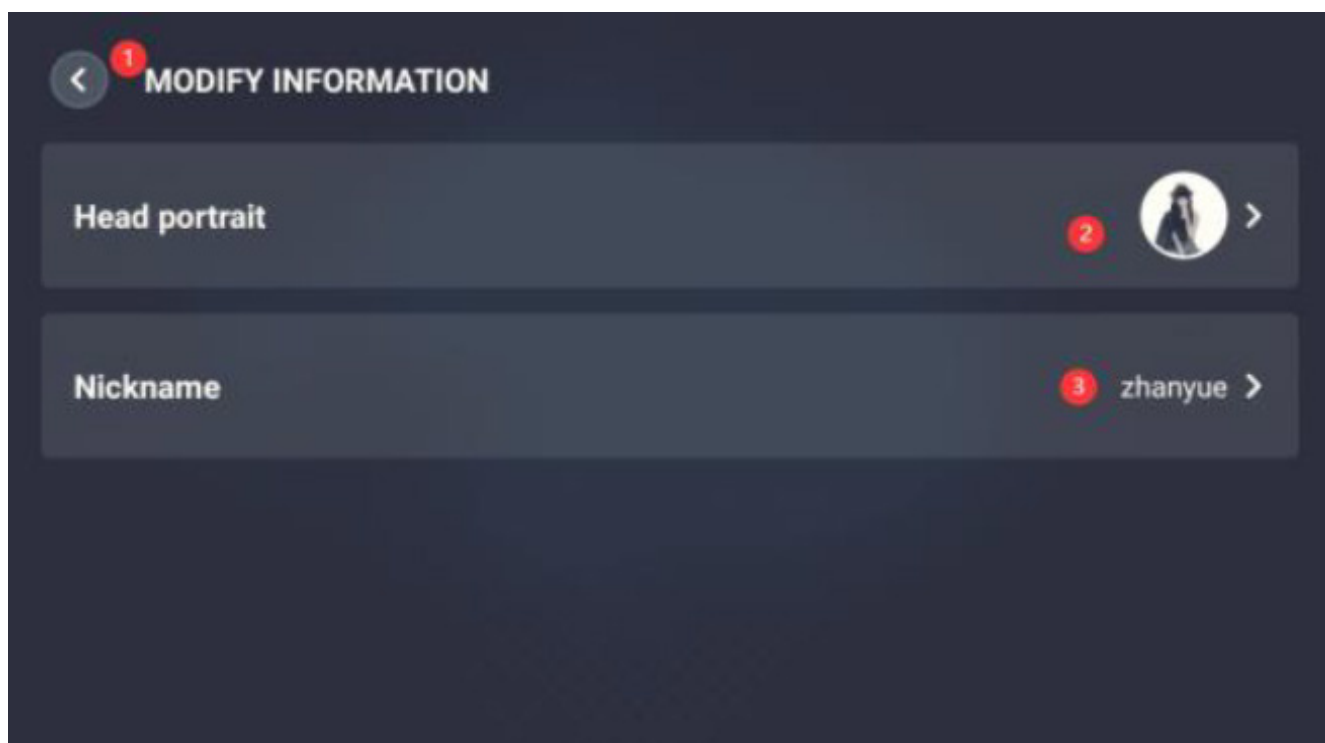

13. Paramètres du système

1 Cliquez sur le bouton pour revenir à l'interface précédente.

2 Cliquez ici pour basculer entre l'affichage de la distance parcourue de l'exercice en km/h ou mph.

3 Cliquez ici pour activer ou désactiver les effets sonores pour les opérations clés.

4 Cliquez ici pour vider le cache de l'application.

5 Déconnectez-vous du compte et revenez à l'interface de connexion de la boîte aux lettres.

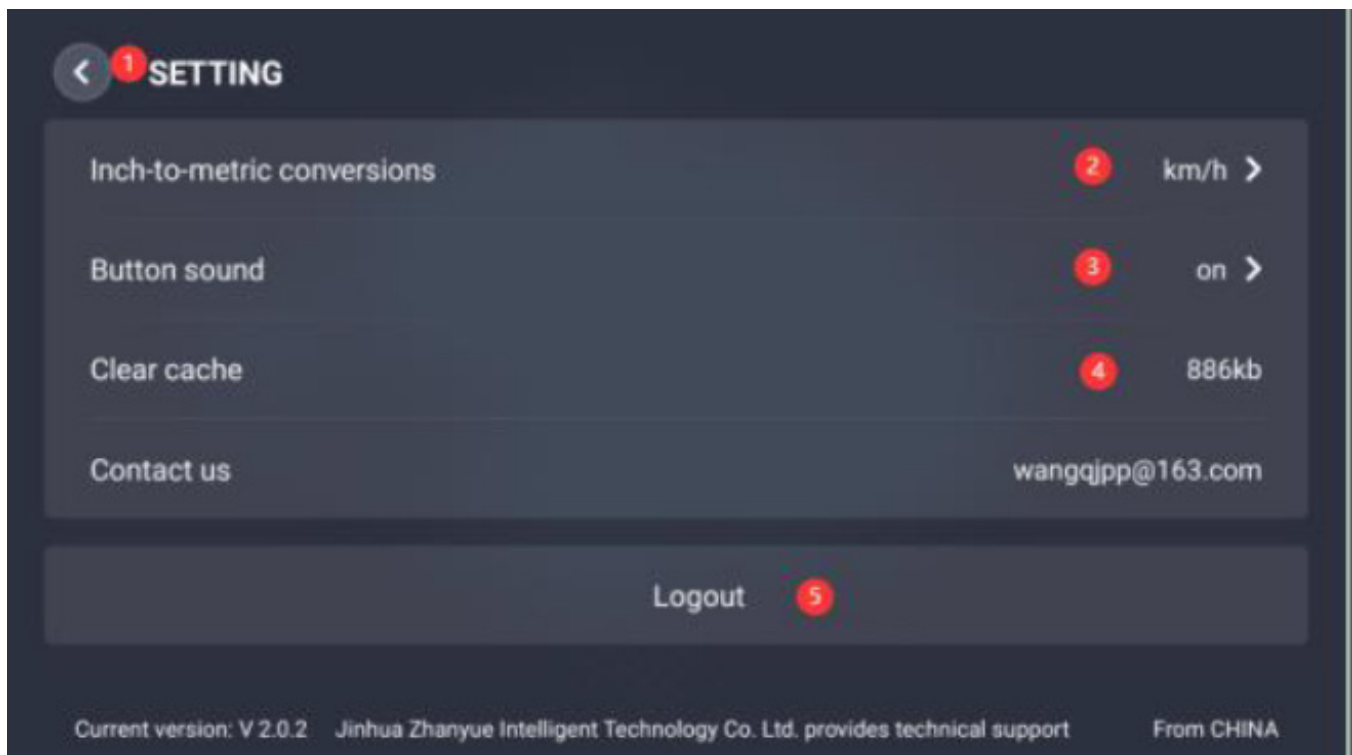

14. Autres problèmes liés à l'utilisation du logiciel

1. À quoi dois-je faire attention lors de l'installation d'un logiciel ? Comment résoudre le problème ?

Problème sur un téléphone Android :

1. Il se peut que le fichier d'installation ait été endommagé pendant le processus de téléchargement. Dans ce cas, désinstallez le package d'origine, puis téléchargez-le à nouveau et réinstallez-le.
2. Il se peut que la mémoire ou l'espace de stockage du téléphone soit insuffisant, ce qui empêche toutes les ressources d'être prêtes. Dans ce cas, supprimez les ressources inutiles pour libérer de l'espace ou nettoyez l'application avant de l'installer lorsque le téléphone est en état d'inactivité.
3. Lorsque le téléphone a plusieurs utilisateurs, vous devez vous rendre sur le bureau du téléphone -> Paramètres -> Gestion des applications -> Z-Sport -> Désinstaller pour tous les utilisateurs, puis réinstallez-le.

Question d'un utilisateur Apple :

Changer de réseau WIFI / changer de compte Apple, rechercher ou scanner à nouveau pour télécharger. Si ce problème persiste, il s'agit d'un problème avec le serveur officiel d'Apple. Veuillez réessayer dans une demi-heure.

2. Qu'est-ce qui se passe lorsque la connexion par e-mail ne fonctionne pas ?

1. Erreurs de saisie de l'adresse e-mail, par exemple, écrire "CON" au lieu de "com".
2. L'adresse e-mail envoyée et reçue a été configurée de manière incorrecte, ce qui entraîne le rejet de l'e-mail et l'impossibilité d'envoyer le code de vérification.
3. Il se peut que l'e-mail soit considéré comme un spam et doive être supprimé de la corbeille.
4. Il se peut qu'il y ait un problème de réseau. Veuillez vérifier le réseau ou passer au réseau 4G.

3 Quand remplacer la batterie du dispositif Bluetooth pour vélo ?

Lorsque le téléphone portable et le Bluetooth sont connectés pendant une certaine période de temps, l'exercice est interrompu pendant un certain temps, et cette situation se répète plusieurs fois, il se peut que la batterie soit insuffisante et qu'il faille la remplacer. La spécification est CR2032. La batterie rechargeable n'a pas besoin d'être remplacée.

4 Pourquoi mes données d'exercice ne sont-elles pas enregistrées ?

L'enregistrement ne sera téléchargé que si la distance parcourue par l'utilisateur dépasse 100 mètres à chaque fois et que la vitesse moyenne est inférieure à 60 km/h.

5 Combien de temps dure la période de veille du Bluetooth ?

Afin d'économiser l'énergie de la batterie, le dispositif Bluetooth entrera automatiquement en mode de veille après 150 secondes si vous n'avez pas fait d'exercice.

PÉRIODE DE GARANTIE

La période de garantie est soumise aux dispositions de la Directive 2019/771 et de la Directive UE 2019/770.

Indépendamment de la garantie commerciale, le commerçant est tenu de respecter la période de garantie des produits conformément aux directives mentionnées ci-dessus.

La garantie est un supplément et ne limite en aucun cas les droits de l'utilisateur.

Les termes ci-dessous décrivent les exigences et le mode d'application de notre garantie. Ils n'affectent pas vos droits légaux ni les obligations de votre détaillant et votre contrat avec celui-ci.

Période de garantie : 24 mois à compter de l'achat du produit.

Nous offrons des services de garantie pour cet appareil dans les conditions suivantes : Le service gratuit de garantie pendant la période de garantie n'est pas valable en cas de non-respect des aspects suivants :

1. Il y a des différences entre les données du document de garantie et les documents d'achat ;
2. Le produit est installé ou monté de manière incorrecte ;
3. Absence des documents d'achat d'origine ou du document de garantie ;
4. Réparations ou autres interventions effectuées par des personnes non autorisées par nous pour effectuer cette activité, ou si l'appareil est réparé avec des pièces de rechange qui ne sont pas d'origine ;
5. L'apparence de l'appareil - rayures, fissures et autres défauts qui n'ont pas été remarqués lors de l'achat, de la livraison ou de l'installation de l'appareil.
6. Non-respect des conditions d'utilisation, de stockage, de transport et des défauts causés par ceux-ci ;
7. Pour les défauts causés par une utilisation inappropriée, des défauts mécaniques, des chocs ;
8. En cas de défauts survenus en raison de phénomènes naturels et d'autres circonstances de force majeure ;
9. Si vous utilisez le produit à des fins commerciales et dans des lieux publics ;
10. Composants mobiles endommagés en raison d'une utilisation ou d'une installation inappropriée : pédales, poignées, câbles, courroies, surface de course, joints, vis, leviers, roulements, éléments décoratifs ;
11. Produits mal stockés.
12. Les pièces détachées qui peuvent être séparées du corps principal de l'appareil, les décorations en plastique, les pièces en caoutchouc dont la durée de vie est limitée et réglementée par le fabricant.
13. Consommables, pièces et éléments à durée de vie limitée - piles, courroies, surfaces de roulement.
14. Accessoires - alimentation externe/adaptateurs;

Les réclamations concernant les biens achetés sont faites conformément aux Directive 2019/771 et directive UE 2019/770.

INFORMATIONS CONCERNANT LE RECYCLAGE

Ce produit électronique ne doit pas être jeté dans les ordures ménagères. Pour protéger l'environnement, ce produit doit être recyclé une fois qu'il n'est plus utilisé, conformément à la loi. Veuillez vous adresser à une unité de recyclage autorisée qui collecte ce type de déchets dans votre région. En agissant ainsi, vous contribuerez à la préservation des ressources naturelles et à l'amélioration des normes européennes de protection de l'environnement. Si vous avez besoin de plus d'informations sur les méthodes correctes et sûres d'élimination des déchets, veuillez contacter le bureau local d'une organisation de recyclage ou l'unité auprès de laquelle vous avez acheté ce produit.

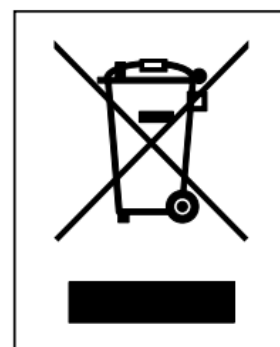

CONTACT

TEL: +40311050917

EMAIL: SERVICE@SPORTPARTNER.RO

INHALTSVERZEICHNIS

1. Vorsichtsmaßnahmen bei der Verwendung
2. Teilzeichnung
3. Anleitung zur Installationsschritte
4. Tägliche Wartung und Fehlerbehebung

VORSICHTSMASSNAHMEN BEI DER VERWENDUNG

Lesen Sie vor der Verwendung des Heimtrainers bitte sorgfältig die Anweisungen und befolgen Sie die in den Anweisungen angegebenen Schritte. Stellen Sie sicher, dass Sie die richtigen Verwendungsinformationen erhalten, einschließlich der von uns kostenlos zur Verfügung gestellten Ersatzteile.

Achtung! Wenn der Heimtrainer nicht verwendet wird, drehen Sie bitte den Bremskugelkopf im Uhrzeigersinn, damit sich das Schwungrad nicht dreht.

1. Der Heimtrainer ist ein Haushalts-Fitnessgerät mit einer maximalen Tragfähigkeit von 100 Kilogramm.
2. Bitte überprüfen Sie das Gerät vor der ersten Verwendung sorgfältig und halten Sie sich nach der Verwendung alle 1-2 Monate streng an das Installationsprinzip. Versuchen Sie, die normale Verwendung des Geräts aufrechtzuerhalten und verwenden Sie Originalzubehör.
3. Wenn es nicht normal verwendet werden kann, kontaktieren Sie bitte den Händler.
4. Bitte vermeiden Sie den Kontakt zwischen dem Gerät und korrosiven Reinigungsmitteln und anderen Gegenständen.
5. Bitte verwenden Sie es nach ordnungsgemäßer Installation und Inspektion. Verwenden Sie dieses Produkt nicht für gefährliche Handlungen.
6. Bitte stellen Sie vor der Installation alle verstellbaren Teile auf den maximalen Wert ein.
7. Dieses Produkt ist ein Fitnessgerät für Erwachsene. Wenn es von Kindern verwendet wird, verwenden Sie es bitte unter Aufsicht eines Erziehungsberechtigten.
8. Bitte verwenden Sie dieses Produkt unter Anleitung eines Arztes und eines Fitnessprofis, da es gut funktionieren wird.
9. Bitte erstellen Sie vor der Verwendung einen vernünftigen Trainingsplan und halten Sie sich strikt an den vorgeschriebenen Plan, um dieses Produkt zu verwenden.
10. Der Widerstand dieses Produkts ist einstellbar. Bitte wählen Sie den entsprechenden Widerstand.
11. Bitte überprüfen Sie vor der Verwendung alle Knöpfe und Schrauben sorgfältig, um Ihre Sicherheit zu gewährleisten.
12. Aufgrund des Fehlens einer Einweg-Antriebseinrichtung kann dieses Gerät nicht sofort anhalten, wenn das Schwungrad rotiert. Im Falle einer Notbremsung drücken Sie bitte schnell und vollständig mit Ihrer Hand auf die Bremse, um Maßnahmen zu ergreifen. Warten Sie, bis das Schwungrad zum Stillstand gekommen ist, bevor Sie vom Heimtrainer absteigen, um Unfälle zu vermeiden. Um das Training zu beenden, verlangsamen Sie zuerst die Geschwindigkeit des Fußpedals, befestigen Sie den Fuß mit Trägheit am

Pedalüberzug und verwenden Sie dann Ihre Hand, um die Bremse im Uhrzeigersinn zu justieren, bis das Schwungrad aufhört zu rotieren, bevor Sie vom Heimtrainer absteigen.

13. Der Heimtrainer ist nur für eine Person gleichzeitig geeignet. Wenn Sie ihn verwenden, sollten andere Personen einen sicheren Abstand von mehr als 50 cm einhalten. Wenn das Schwungrad rotiert, ist es verboten, mit den Händen andere Gegenstände wie den eigenen Körper zu berühren, um Gefahren zu vermeiden.

14. Die Armlehnenbefestigung und die Sitzrohrbefestigung sind mit einer Markierung versehen, die nicht überschritten werden darf, wenn sie eingestellt werden.

Der Heimtrainer sollte an einem festen und ebenen Ort aufgestellt werden und nicht geneigt werden, um ein Umkippen zu verhindern.

TEILZEICHNUNG

Überprüfen Sie gemäß der unten stehenden Montageteileliste, ob alle Montageteile vorhanden und in gutem Zustand sind. Entsorgen Sie die Verpackungsmaterialien nicht vor Ablauf der Probezeit. Wenn etwas fehlt, überprüfen Sie bitte die Verpackungsmaterialien.

Part No.	name	QTY	Part No.	name	QTY
1	Vorderer Stabilisator	1PCS	13	Tablet-Halterung	1PCS
2	Linkes Pedal	1PCS	14	Rechter Pedal	1PCS
3	Hinterer Stabilisator	1PCS	15	Widerstandsgriff	1PCS
4	Stabilisatorabdeckung	1PCS	16	Platte Manschette	1PCS
5	Gehäuse	1PCS	17	Lenker	1PCS
6	Befestigungsschraube	1PCS	18	Lenkerhalterung	1PCS
7	Sattelstützenhalterung	1PCS	19	Lenkereinstellgriff	1PCS
8	Inbusschlüssel	1PCS	20	Tablet-Halterungsschrauben	1PCS
9	Schlüssel	1PCS	21	Stabilisierungsschrauben	4PCS
10	Schlüssel	1PCS	22	Lenkerschrauben	1PCS
11	Sattel	1PCS	23	Pedalhalterung	1PCS
12	Computer-/Wasserflaschenhalterung	1PCS			

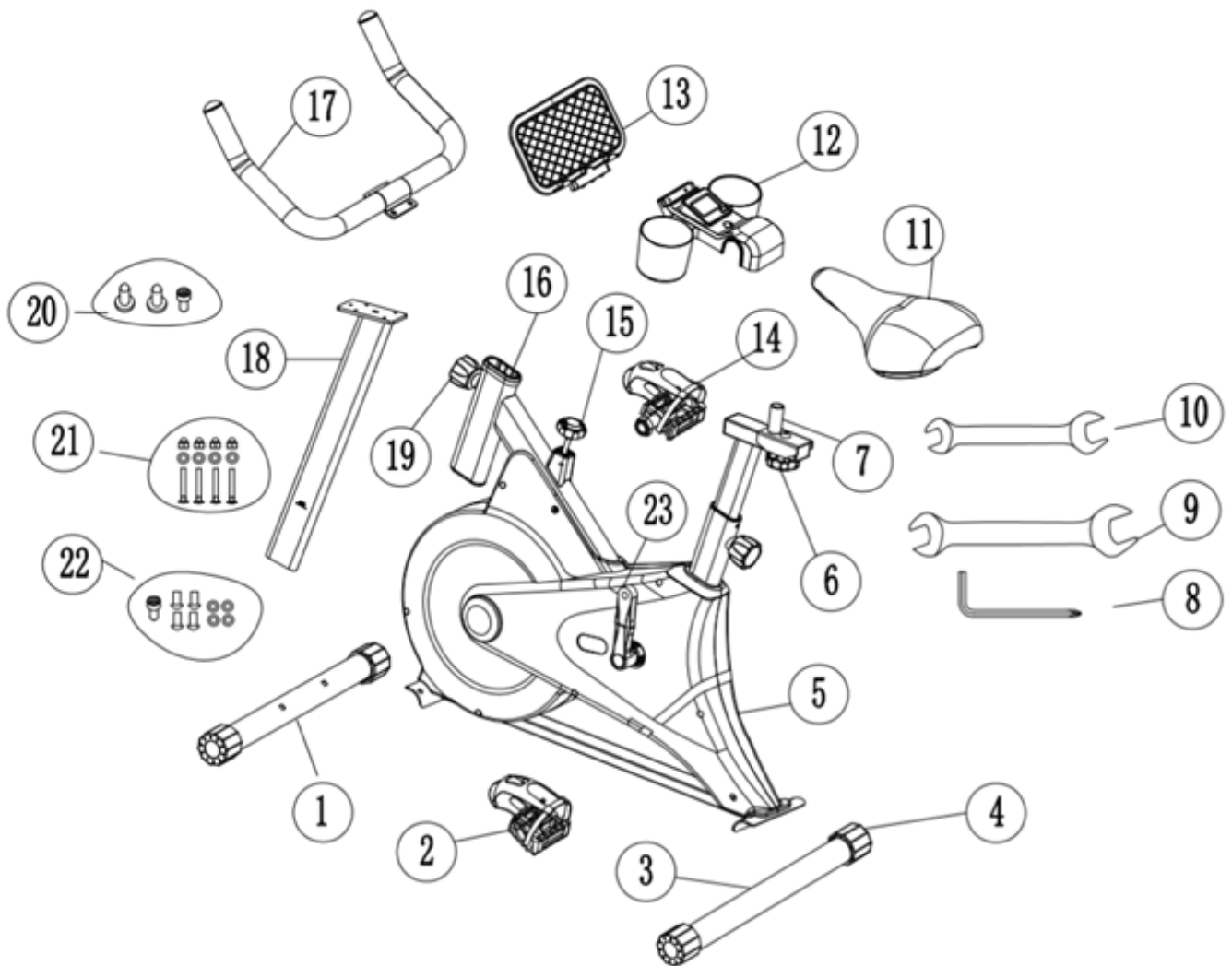

INSTALLATIONSANLEITUNGSSCHRITTE



Montageanleitung: Vor der Montage überprüfen Sie bitte anhand der Teilezeichnungen, ob das Zubehör vollständig ist. Dieses Produkt hat ein Bruttogewicht von 20 kg, ein Nettogewicht von 17,5 kg, eine Grundfläche von 48 cm * 81 cm und eine Höhe von 115 cm nach der Installation des gesamten Fahrzeugs. Es wird empfohlen, dass zwei oder mehr Personen in einem offenen Bereich bei der Installation zusammenarbeiten.

SCHRITT 1

Entfernen Sie den Karton und nehmen Sie die Maschine heraus.

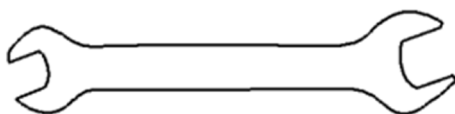
Entfernen Sie die Muttern und Schrauben von der vorderen Fußrohr, montieren Sie das vordere Fußrohr auf den Rahmen, verwenden Sie die entfernten Bolzen für den Bogen- und Flachpad und montieren Sie dann das hintere Fußrohr auf den Rahmen. Verwenden Sie einen Schraubenschlüssel, um die Kappe, das Flachpad und die Verriegelung festzuziehen.



	M 8 X 4 PC S
	Φ 8 X 4 PC S
	Φ 8 X 4 PC S

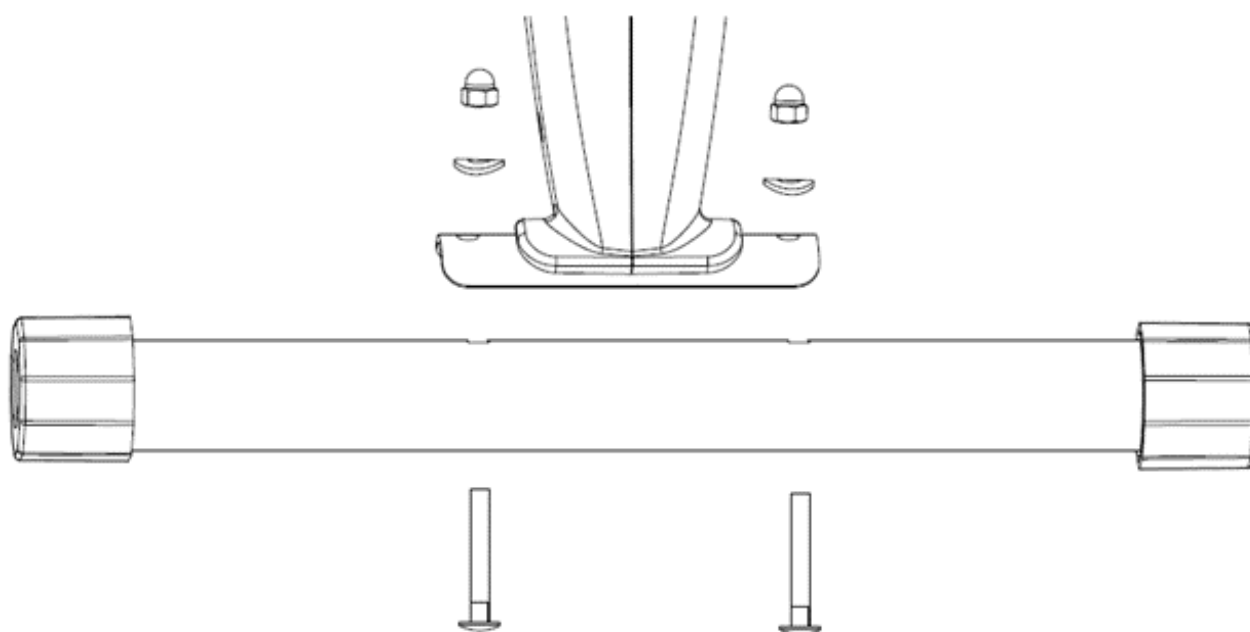

SCHRITT 2

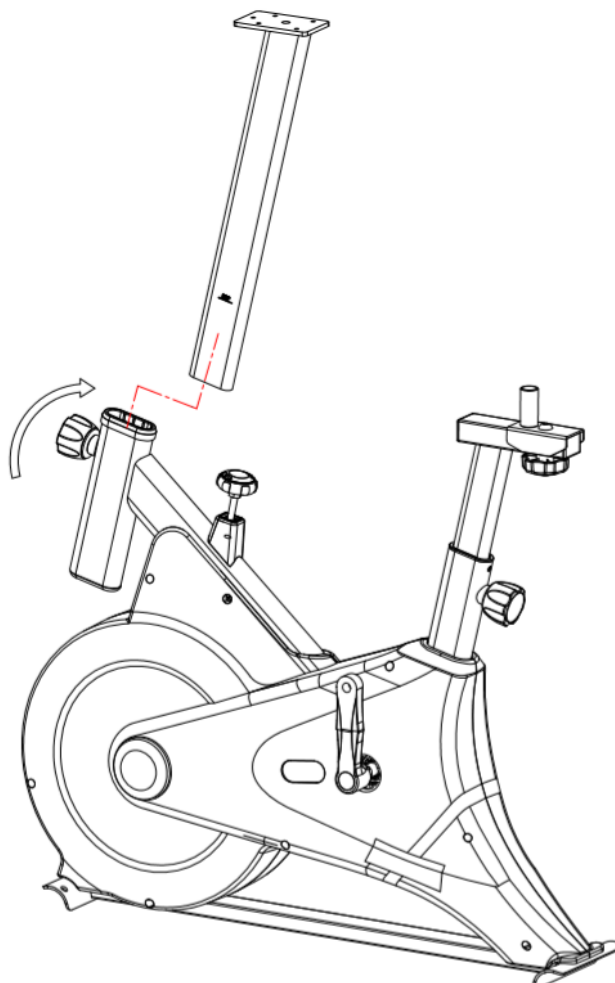

Wie in der Abbildung gezeigt, nehmen Sie die Schiene und drehen Sie den Blütenblatt-Zugstift gegen den Uhrzeigersinn. Setzen Sie die Schiene wie in der Abbildung gezeigt ein und ziehen Sie den Blütenblatt-Zugstift im Uhrzeigersinn fest.



SCHRITT 3

Entfernen Sie die Armlehne, Schrauben, flache Unterlegscheiben und Federringe mit den festen Rohröffnungen an der Armlehne und sichern Sie sie dann mit einem Inbusschlüssel.

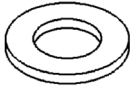

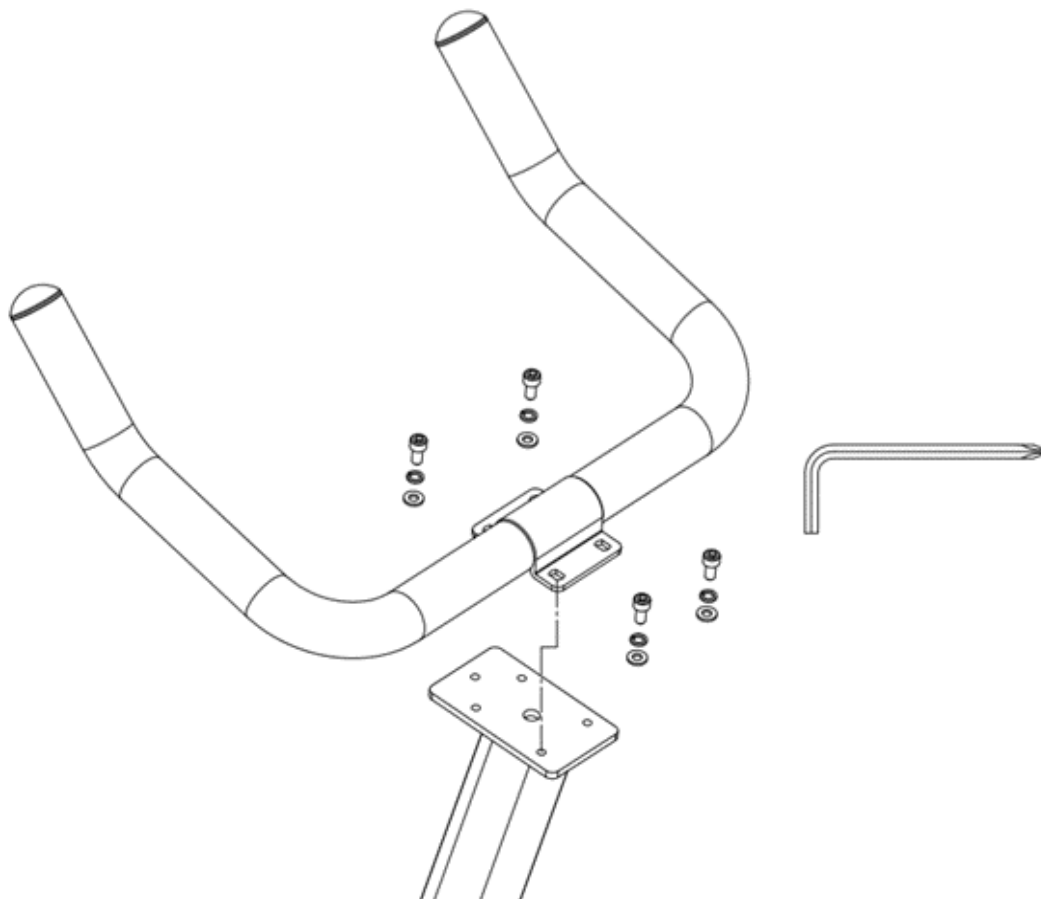

	M 6X 1 PC S
	Φ 6 X 4 PC S
	Φ 6 X 4 PC S

**SCHRITT 4**

1. Zuerst nehmen Sie den flachen Rahmen und die Armlehnenabdeckung heraus, und kombinieren Sie sie miteinander und befestigen Sie sie mit Kreuzschlitz-Pan-Kopf-Schrauben. 2. Schnallen Sie die montierte Armlehnenabdeckung wie in der Abbildung gezeigt auf die Armlehne. An dieser Stelle befindet sich ein Loch über der Armlehnenabdeckung, das mit dem Gewindeloch der Armlehnen-Schiebeschiene übereinstimmt. Verwenden Sie die Innensechskantschraube, um sie einzuschrauben und fest zu verriegeln. 3. Stecken Sie dann das Sensorkabel in die Buchse auf der Rückseite der elektronischen Uhr.



	M 6X 1 PC S
	M4 X 2 PC S

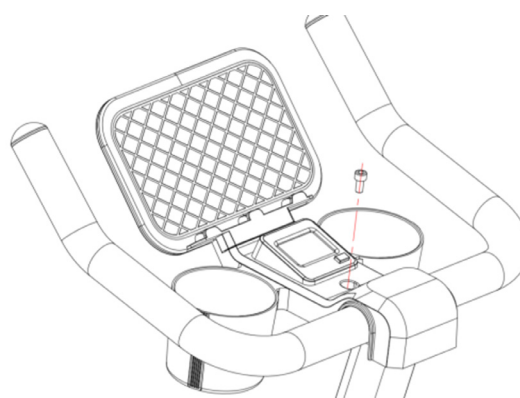
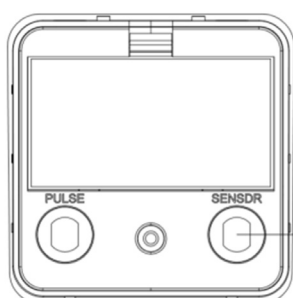
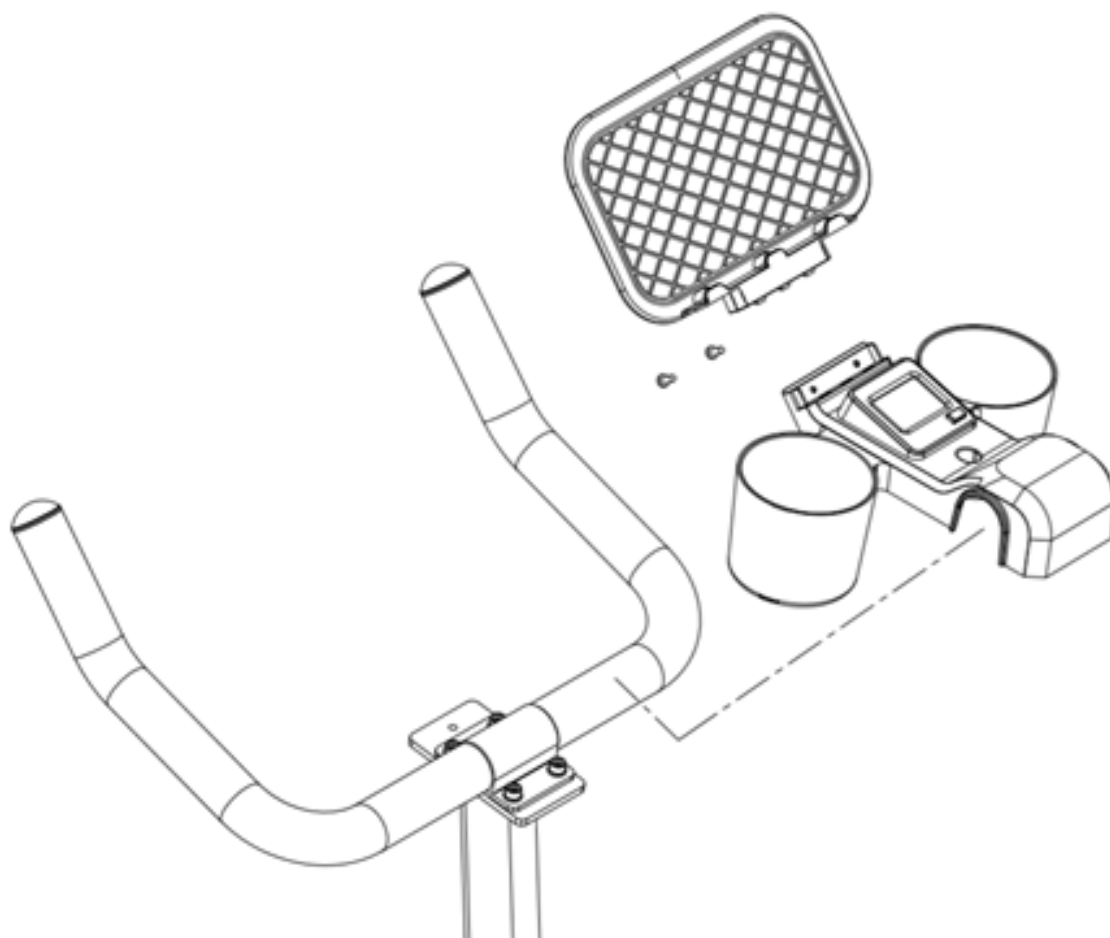

SCHRITT 5

1. Setzen Sie das Sitzkissen auf den Rahmen und stellen Sie sicher, dass der Einstellknopf in das Loch an der Sitzkissen-Schiene eingreift. Stellen Sie sicher, dass der Sitz gerade ist.
2. Ziehen Sie die Muttern auf beiden Seiten der Kissenhalterung fest, um die Position des Kissens beizubehalten.

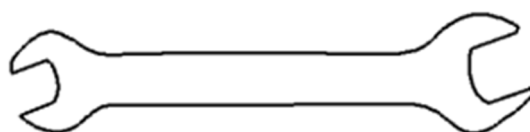

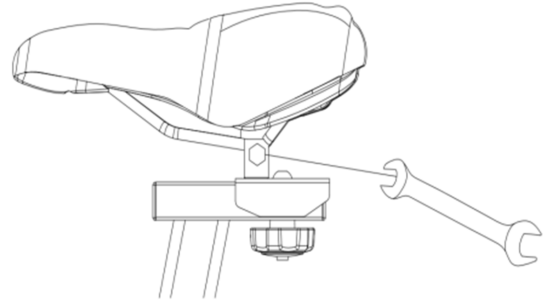
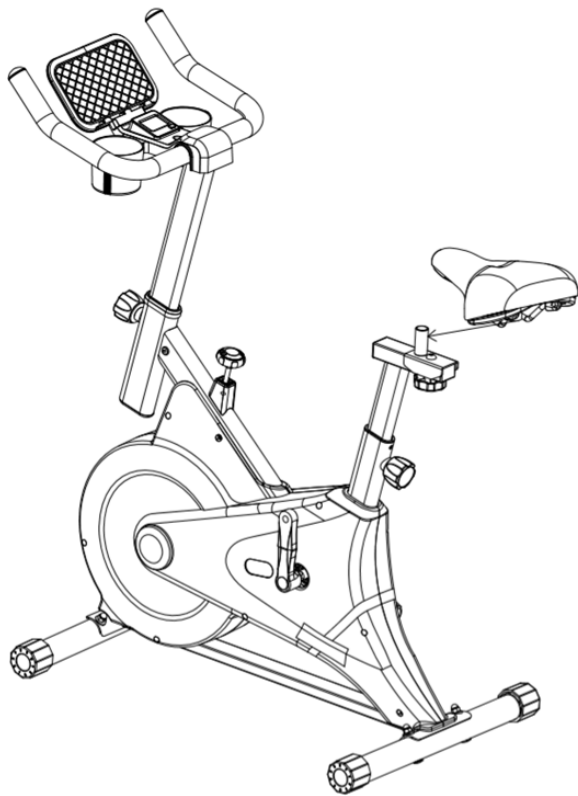

SCHRITT 6

1. Entfernen Sie das linke (rechte) Pedal und lösen Sie die vormontierte Mutter am Pedal.
2. Installieren Sie das linke Pedal am Rahmen. Das linke Pedal hat ein Linksgewinde. Stellen Sie sicher, dass Sie das Pedal auf der richtigen Seite des Pedals installieren. Die Richtung basiert auf einer Position an einem Fahrrad. Das linke Pedal hat ein 'L' und das rechte Pedal hat ein 'R'.
3. Verwenden Sie einen Maulschlüssel, um in der in der Abbildung gezeigten Richtung festzuziehen.
4. Nach dem Festziehen setzen Sie die entfernte Mutter wieder ein und ziehen Sie sie mit einem größeren Maulschlüssel fest. Diese Operation dient dazu, ein Lockern des Gewindes nach langfristigem Gebrauch zu verhindern.

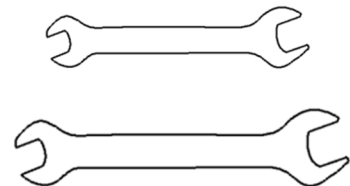
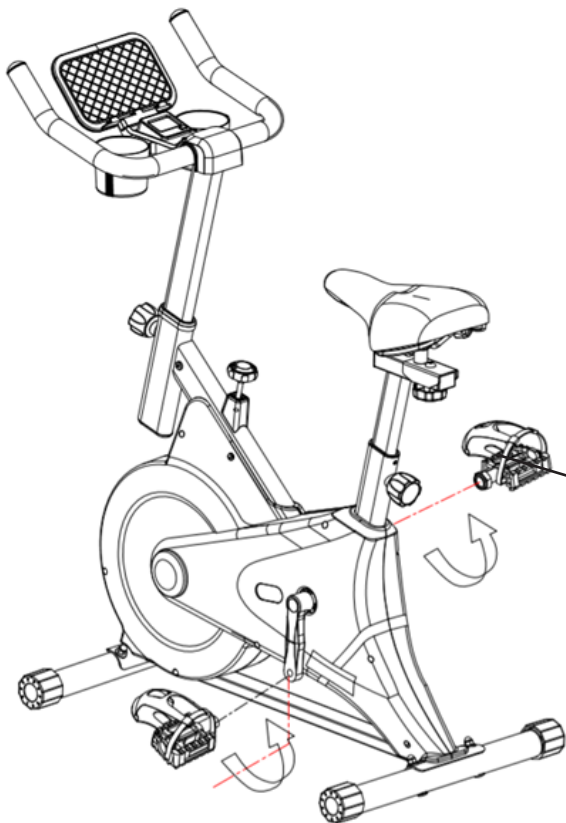

Achtung: Stellen Sie vor der Verwendung sicher, dass die Fußschrauben auf beiden Seiten mit Werkzeugen festgezogen und der Gürtel angezogen ist.

TÄGLICHE WARTUNG UND FEHLERBEHEBUNG

1. Bitte überprüfen Sie regelmäßig, ob Komponenten dieses Produkts beschädigt oder locker sind.
2. Schmierens und warten Sie regelmäßig die Verbindungsteile jeder rotierenden Komponente und Hauptkomponente.
3. Überprüfen Sie vor jeder Verwendung, ob die Armlehne, der Sitzkissen und andere Komponenten fest angebracht sind und ob die Fußstütze locker ist. Wenn etwas locker ist, bitte rechtzeitig befestigen. Problematische Komponenten rechtzeitig austauschen.
4. Reinigen Sie regelmäßig das Trainingsfahrrad mit weichem Stoff, neutralem Reinigungsmittel und verwenden Sie keine Lösungsmittel oder ätzenden Reinigungsmittel.
5. Probleme im Zusammenhang mit dem Fahrzeugkörper, Lagern, Riemen und empfindlichen rotierenden Teilen sollten nicht selbst repariert werden, sondern sollten umgehend den Händlern und Kundendiensteinrichtungen gemeldet werden.
6. Der Bremsensitz im Fahrzeugkörper ist eine empfindliche Komponente. Wenn während der Bewegung ungewöhnliche Geräusche oder ungewöhnlicher Widerstand festgestellt werden, sollte die äußere Hülle entfernt werden, um den Verschleiß des internen Bremsensitzes zu überprüfen (Verschleiß liegt vor, wenn die Dicke des mittleren Teils des Bremsbelags weniger als 2 mm beträgt). Bei Verschleiß sollte der Bremsensitz sofort ausgetauscht werden.
7. Vermeiden Sie direkte Sonneneinstrahlung, insbesondere bei elektronischen Uhren, die leicht beschädigt werden können. Bitte bewahren Sie das Trainingsfahrrad in einer sauberen und trockenen Umgebung auf, fern von Kindern.

Z-SPORT ÜBERSICHT

Betriebsumgebung

Diese APP unterstützt Android-Versionen und Apple-Versionen.

Android-Telefone: Unterstützt Android 5.0 und höhere Systemversionen.

iPhone: Unterstützt iOS 9.0 und höhere Systemversionen.

1.2 Software-Download

Android-Handybenutzer müssen den Google Play App Store öffnen und nach "z-sport" suchen, um herunterzuladen.

Apple-Benutzer müssen den App Store öffnen und nach "z-sport" suchen, um herunterzuladen.

Wenn Huawei- oder Android-Telefone den QR-Code nicht herunterladen können, können Sie den Ersatzcode zum Herunterladen scannen.



(download code)



(Spare code)

1.3 Softwareeinführung

Die von der Z-Sport-APP derzeit unterstützten Hardwaregeräte umfassen Spinning-Bikes (elektrisch gesteuert und manuell), Rudergeräte (intelligenter Griff und normale Versionen), Stepper, Ellipsentrainer und mechanische Laufbänder. Die Softwarefunktion ist hauptsächlich mit Bluetooth-Hardwaregeräten für die Simulation von Spilsportarten kombiniert. Ziel ist es, den Benutzern dabei zu helfen, die Langeweile beim Sport zu überwinden und glücklich fit zu werden.

2. E-Mail-Anmeldung

2.1 Erlaubte Berechtigungen

Nach dem Betreten der APP müssen Sie die relevanten notwendigen Berechtigungen zulassen:

Kamera-Berechtigungen zulassen: Um personalisierte Avatare aufnehmen zu können.

Zugriff auf Fotos auf dem Gerät erlauben: Einstellungen für personalisierte Avatare, um auf mit der Kamera aufgenommene Fotos zugreifen zu können.

2.2 Zustimmung zu den Nutzungsbedingungen und Datenschutzrichtlinien

Klicken Sie auf "Zustimmen", um zur Anmeldeseite zu gelangen.

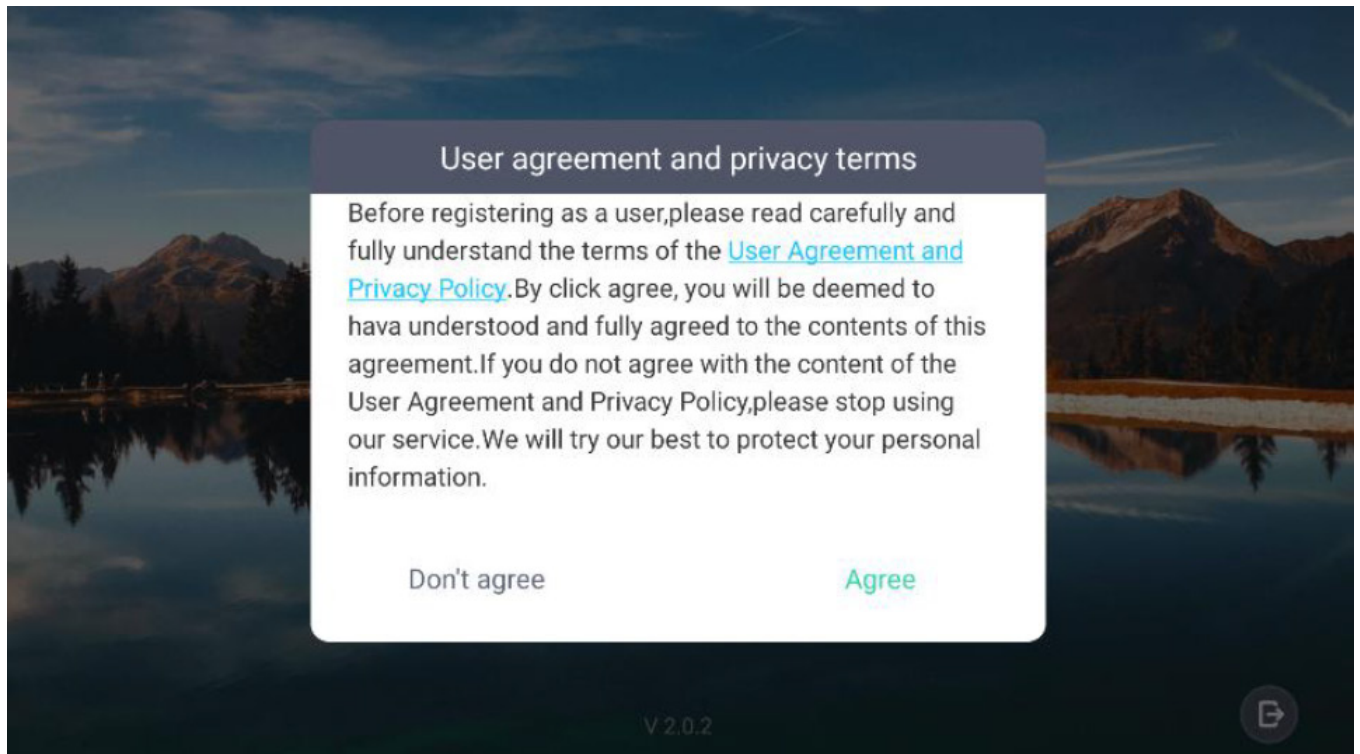

2.3 E-Mail-Anmeldung

1 Geben Sie das richtige Postfach ein (zum Beispiel: Viele Benutzer schreiben com anstelle von con).

2 Klicken Sie hier, um "den Code senden" zu senden: Der Bestätigungscode wird an das Postfach gesendet (wenn er mehr als einmal gesendet wurde und das Postfach den Bestätigungscode immer noch nicht erhalten hat, ersetzen Sie das Postfach. Es ist wahrscheinlich, dass einige Ihrer Postfächer eingerichtet sind, was dazu führt, dass die E-Mail abprallt und der Bestätigungscode nicht gesendet werden kann. Oder es liegt daran, dass das Postfach falsch eingegeben wurde).

Sorry that the email you sent was bounced, the following is the relevant information of the email:

rejected mail	Subject: Login Validation Time: 2021-06-09 10:04:41
Cannot send to	@yahoo.com.my
Reason for Bounce	The recipient's email address (@yahoo.com.my) does not exist, and the email cannot be delivered. host yahoo.com.my[] said: 552 1 Requested mail action aborted, mailbox not found (in reply to end of DATA command)
solution	Please contact your recipient, re-verify the email address, or send to another receiving email address. You can also report this bounce to the administrator .

In addition, you can also [click here](#) for more information about the bounce of help.

3 Hier geben Sie den per E-Mail erhaltenen Bestätigungscode ein.

4 Die Benutzerberechtigung und der Datenschutzbetrieb wurden vereinbart und der Benutzer muss zustimmen, sich einzuloggen und zu verwenden.

5 Nach Abschluss der oben genannten Schritte 1, 2, 3 und 4 können Sie hier klicken, um die Software zu betreten.

6 Wenn Sie sich nicht registrieren oder diese Software nicht verwenden möchten, können Sie hier klicken, um zu beenden.

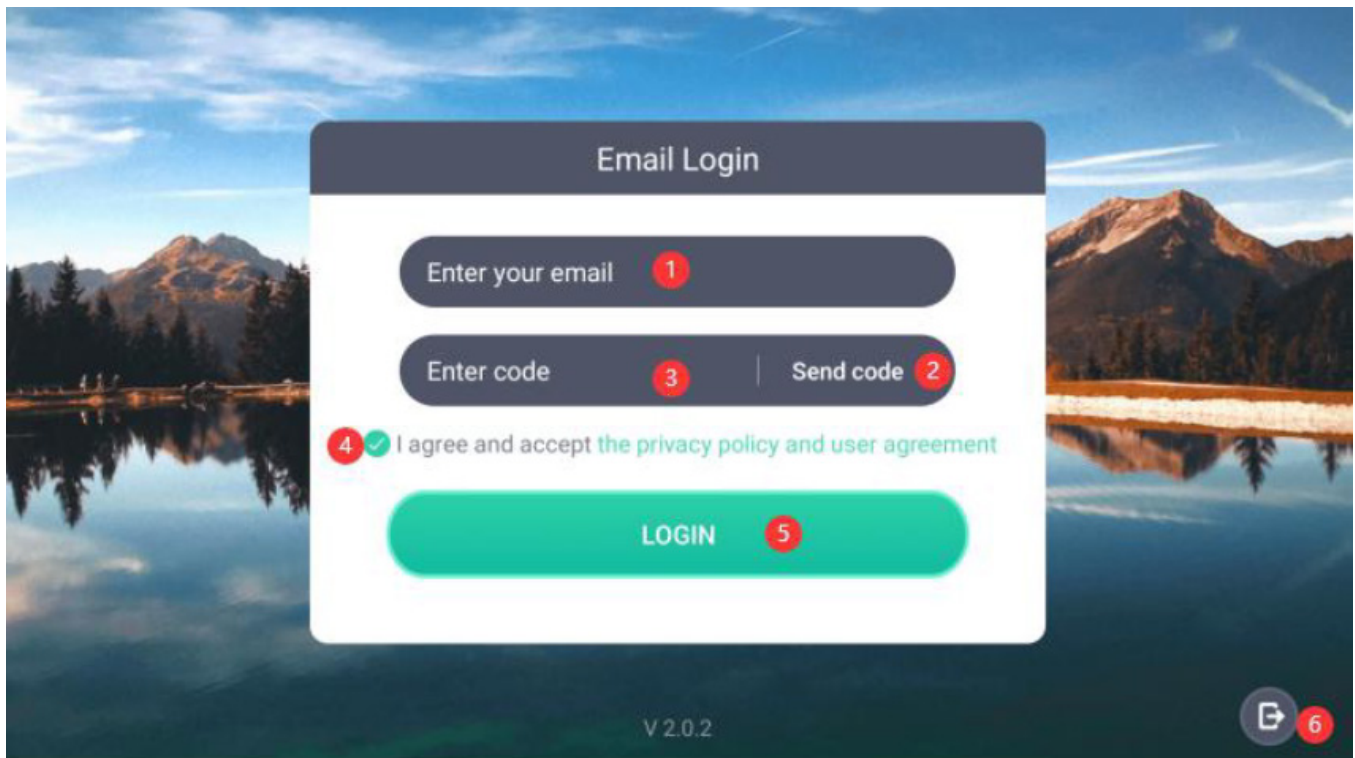

3. Geräteverwaltung

3.1 Geräte auswählen

Gehen Sie auf diese Seite und wählen Sie das entsprechende Gerät aus, wie zum Beispiel Spinning, Rudergerät, Ellipsentrainer, Stepper, Laufband.

Wie in der Abbildung unten gezeigt, klicken Sie auf

1 Klicken Sie hier, um zur Geräteverwaltungsseite zu gelangen, dort können Sie das Gerät binden und löschen.

2 Wenn das Gerät gebunden wurde, klicken Sie auf die Schaltfläche "START", um zur entsprechenden Sportseite zu gelangen (nur wenn Sie die Software zum ersten Mal öffnen, müssen Sie das Bluetooth-Gerät binden und das System wird standardmäßig zur Startseite des ausgewählten Geräts wechseln).

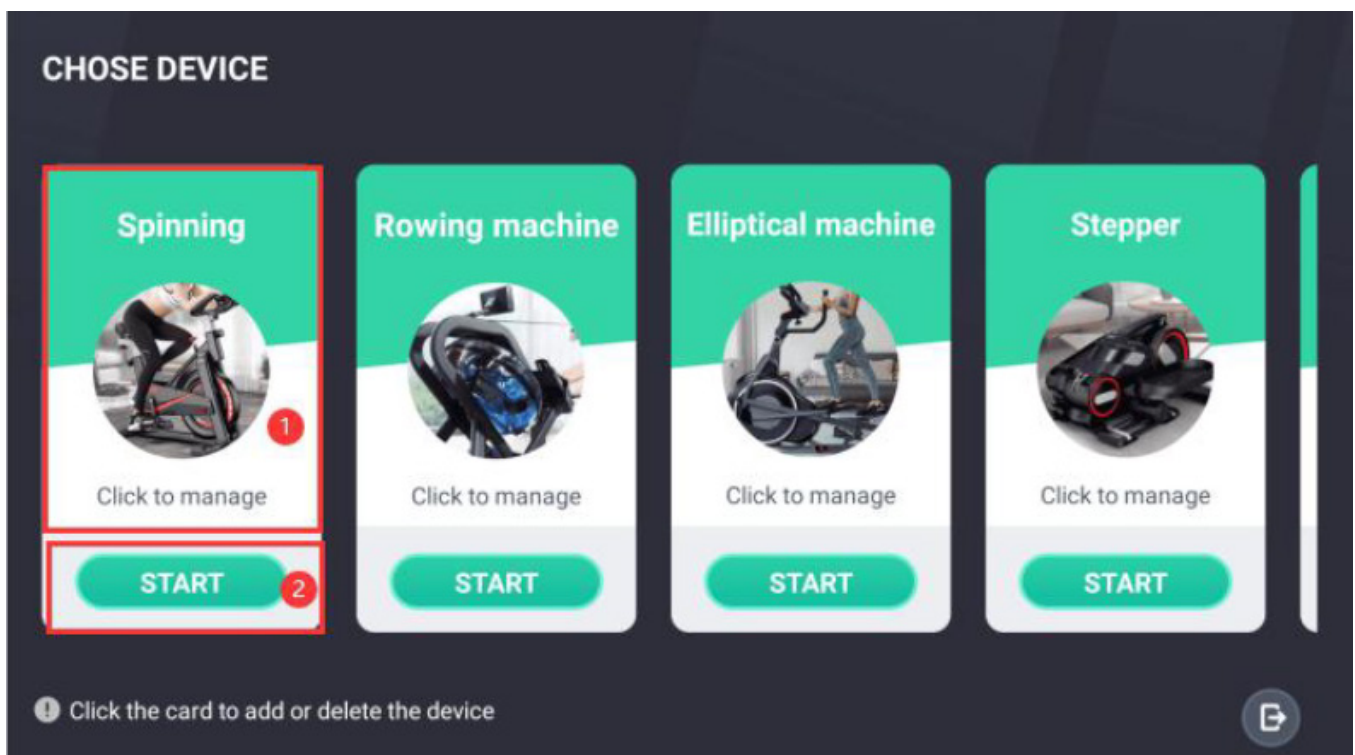

3.2 Gerät binden

Um diese Seite zu betreten, müssen Sie die erforderlichen Berechtigungen zulassen:

Erlauben Sie geografische Standortberechtigungen: Bluetooth-Geräte müssen sekundäre Berechtigungen öffnen, um gesucht zu werden.

Erlauben Sie das Öffnen von Standortinformationen: Die Software wird automatisch die Standortinformationen abrufen, wenn Sie die Seite betreten, und der Benutzer muss manuell die sekundären Standortinformationen öffnen.

Was die Operationen auf dieser Seite betrifft, listen wir sie einzeln auf, wie in der Abbildung unten gezeigt, klicken Sie

1 Zurück zur vorherigen Schnittstelle.

2 Klicken Sie auf den Bereich links, um zu verschiedenen Geräten zu wechseln und die entsprechenden Geräte zu verwalten.

3 Nachdem Sie sichergestellt haben, dass das Bluetooth-Gerät funktioniert, klicken Sie hier, um nach Bluetooth zu suchen.

4 Nachdem das gesuchte Gerät gefunden wurde, klicken Sie hier, um das Gerät zu binden. Klicken Sie nun auf Zurück, um zur Geräteauswahlseite zurückzukehren, und klicken Sie auf Start, um mit dem Training zu beginnen.

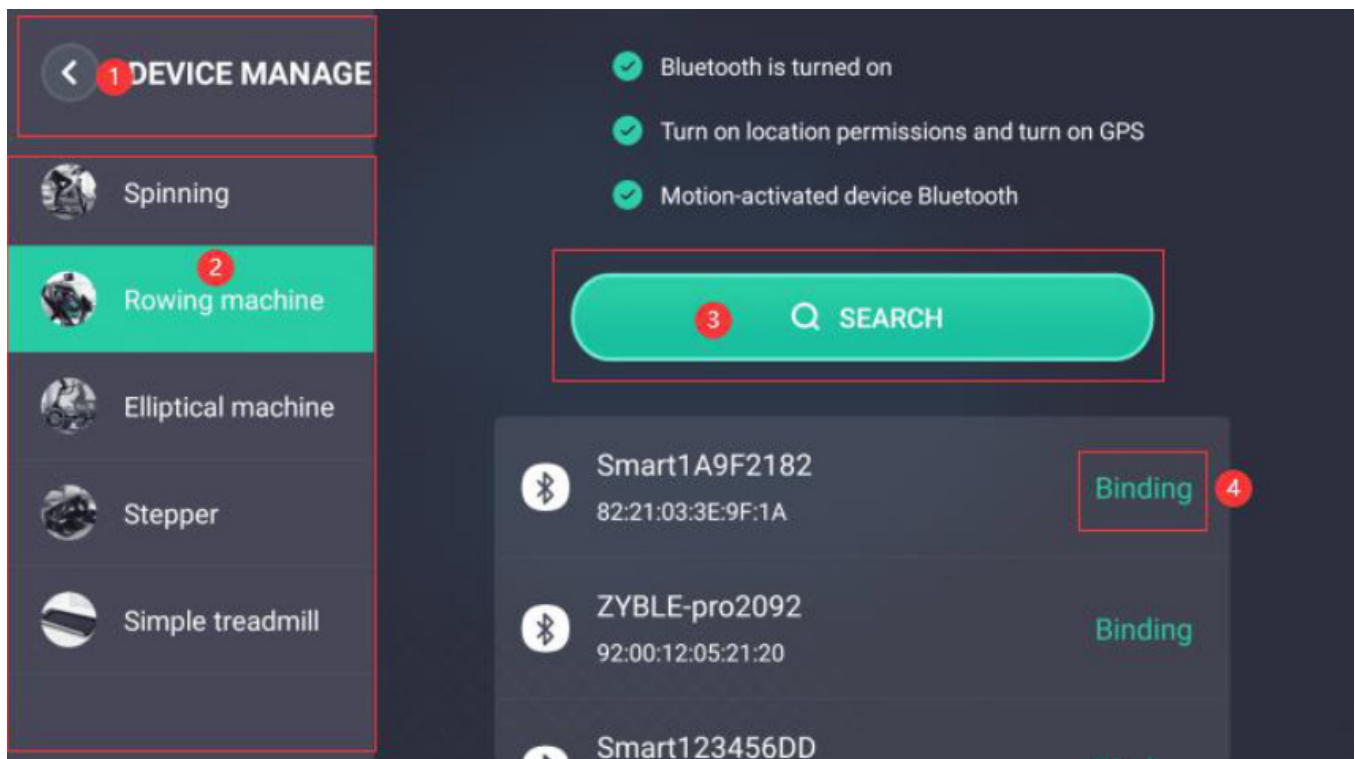

3.3 Gerät löschen

Nachdem das Gerät gebunden wurde, wenn der Benutzer das Bluetooth-Gerät ersetzt oder wenn die Software andere Hardwaregeräte binden muss, muss das Gerät zuerst gelöscht werden. Das Gerät kann gelöscht werden, indem Sie auf die Schaltfläche "Löschen" in der Abbildung unten klicken.

Wenn Sie das Gerät erneut binden müssen, führen Sie den Bindungsvorgang für das Gerät gemäß 3.2 durch.

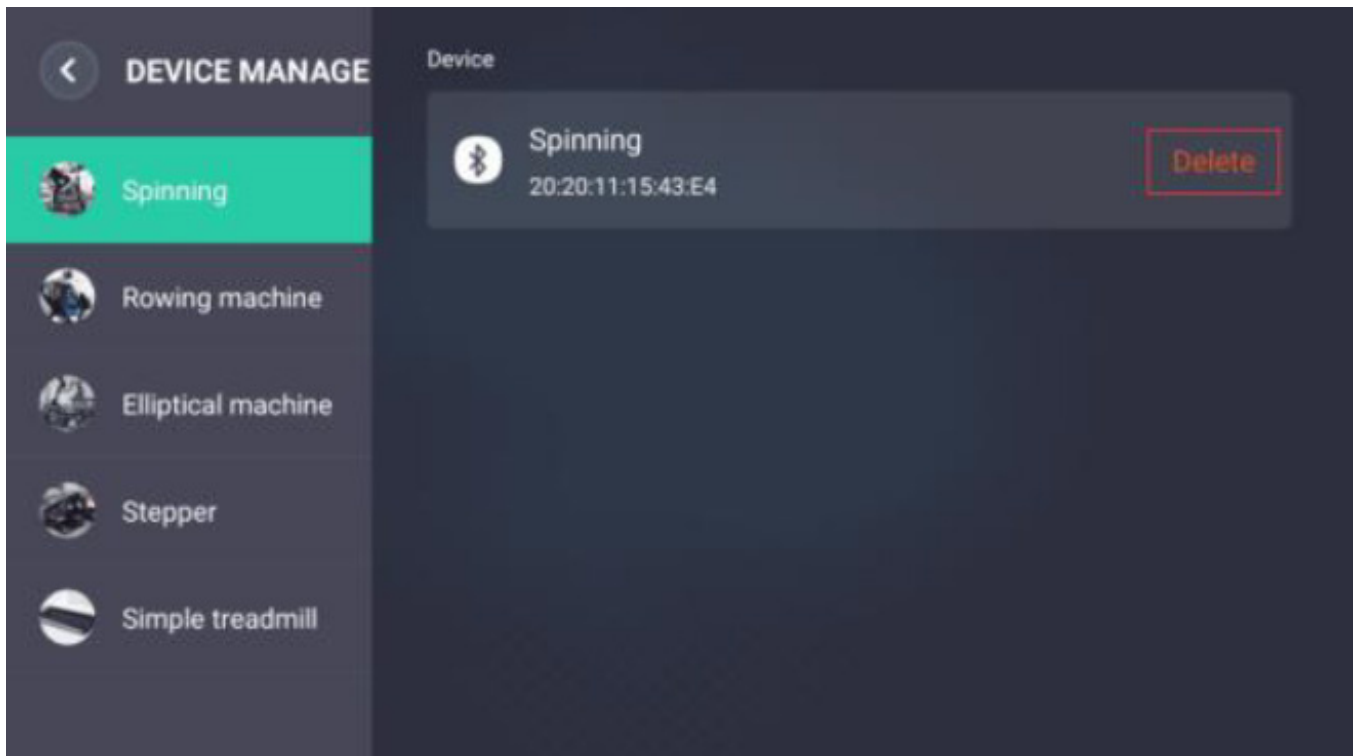

4. Sportshomepage (nehmen Sie das Spinning-Bike als Beispiel)
- 1 Klicken Sie, um mit dem grundlegenden Fahren zu beginnen.
 - 2 Klicken Sie, um in den 3D-Multiplayer-Sport einzusteigen.
 - 3 Klicken Sie, um in den 3D globalen Online-Kampf einzusteigen.
 - 4 Klicken Sie, um in das 3D-Teach-Fahren einzusteigen.
 - 5 Klicken Sie, um die Einstellungen des Avatars und des Nicknames einzugeben.
 - 6 Klicken Sie, um das Gerätemanagement einzugeben, Sie können das Gerät binden und löschen.
 - 7 Klicken Sie, um den Verlauf anzuzeigen, Sie können die Übersicht der Trainingsdaten des Tages, die Trainingsdaten dieser Woche und die Trainingsdaten dieses Monats gemäß den verschiedenen Geräten abrufen.
 - 8 Klicken Sie, um die Sport-Rangliste einzugeben und tägliche, wöchentliche und monatliche Ranglisten gemäß den verschiedenen Geräten abzurufen.
 - 9 Klicken Sie, um die Hilfsanweisungen einzugeben, um Probleme während der Nutzung zu lösen.
 - 10 Klicken Sie, um die Systemeinstellungen einzugeben, sich abzumelden, usw.
 - 11 Klicken Sie, um die Software zu beenden.

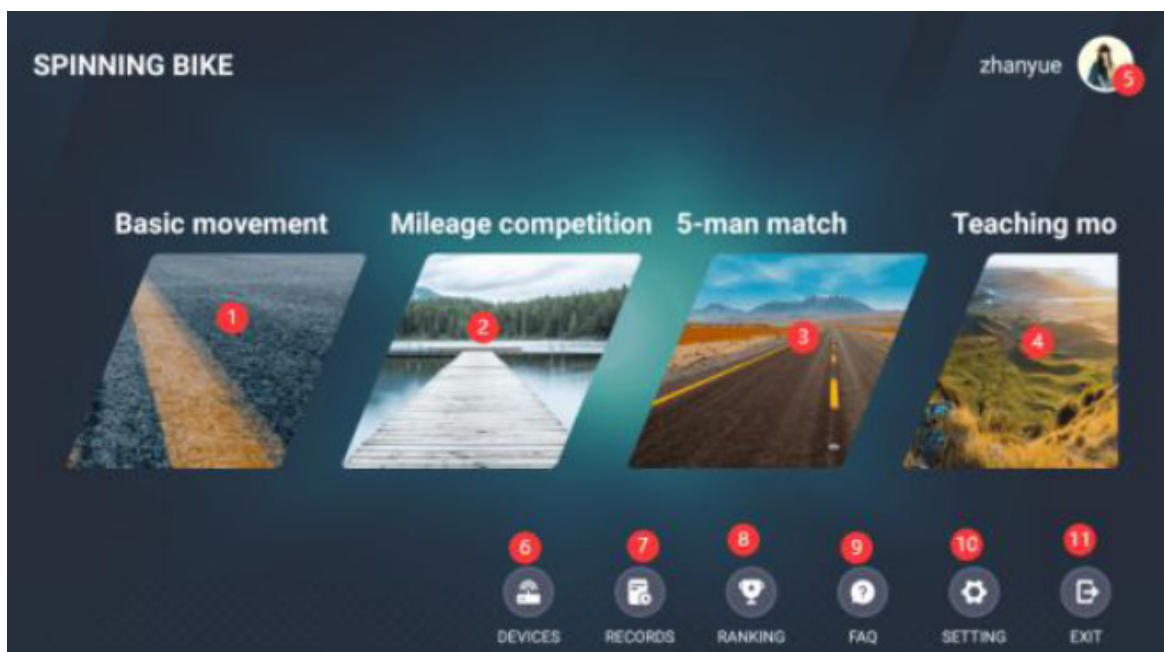

5. Grundlegende Sportarten (am Beispiel von Spinning)

Nachdem Sie diese Seite betreten haben, müssen Sie sich körperlich betätigen, um das Bluetooth-Gerät zu aktivieren, damit Sie schnell eine Verbindung zum Bluetooth herstellen können. Nachdem das Bluetooth verbunden ist, erscheint "Bluetooth verbunden" oben.

1. Tippen Sie, um zur Sport-Startseite zurückzukehren.
2. Klicken Sie auf "START", es wird zu "PAUSE" wechseln; wenn sich nichts ändert, müssen Sie Bluetooth aktivieren und erneut auf "START" klicken.
3. Klicken Sie auf "PAUSE", es wird zu "FORTSETZEN" und "STOPP" wechseln.
4. Klicken Sie auf "FORTSETZEN", um mit dem ursprünglichen Training fortzufahren und in den Trainingszustand zurückzukehren.
5. Klicken Sie auf "STOPP", um das Training zu beenden.

Hinweis zu den Herzfrequenzdaten: Nur elektronisch gesteuerte Herzfrequenzmonitore verfügen über Herzfrequenzdaten.

Hinweis zum Datenupload: Wenn die Kilometerleistung 100 Meter überschreitet und die Durchschnittsgeschwindigkeit unter 60 km/h liegt, werden die Daten hochgeladen und gespeichert. Die hochgeladenen Daten können am Ranking teilnehmen. Diese Beschränkung dient dazu, unfaire Platzierungen durch Betrug einiger Benutzer zu vermeiden.

Die Hauptdaten sind: Trainingszeit, verbrannte Kalorien, Trainingskilometer, Echtzeit-Trittfrequenz, Echtzeitgeschwindigkeit, Gesamtzahl der Trainingsrunden.

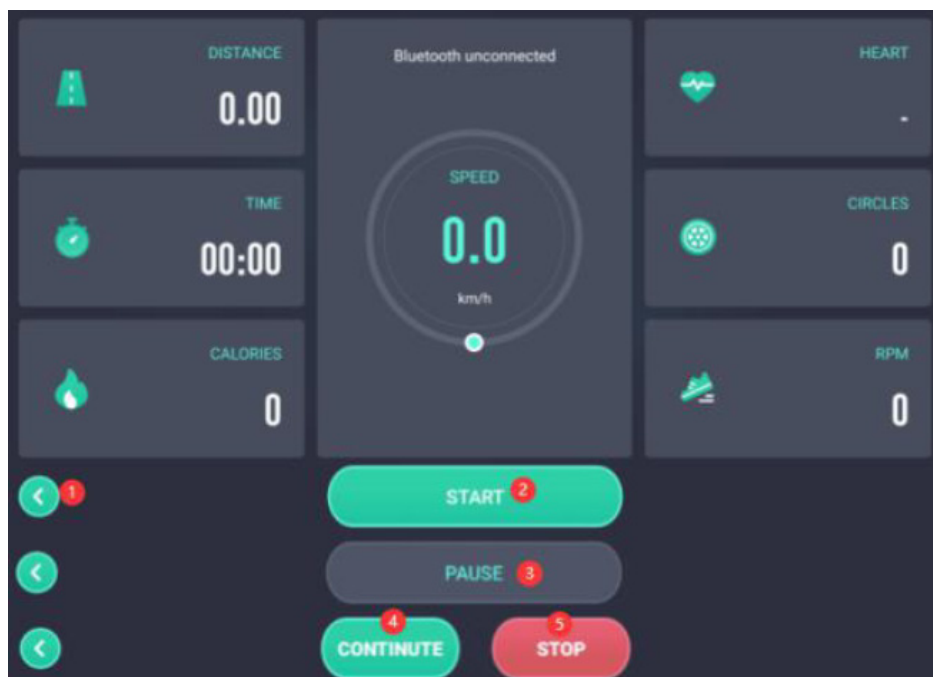

6.3D Mehrspieler-Sportarten

6.1 Wähle einen Raum aus

Klicke, um die vier Räume 1, 2, 3 und 4 zu betreten. Du kannst in jedem Raum antreten, den du wählst.

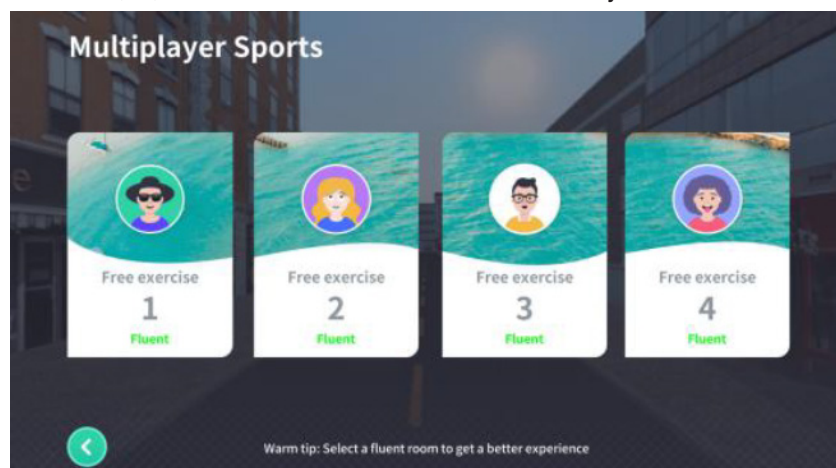

6.2 Mehrspieler-Sportszene

- 1 Klicken Sie auf die Zurück-Taste, um die aktuelle Übung zu beenden.
- 2 Modusauswahl, Sie können die Sonne und die Wetterbedingungen zu verschiedenen Zeitpunkten je nach Modus wechseln.
- 3 Chat-Barrage-Schalter.
- 4 Der Bereich, in dem Barrage-Chat-Nachrichten gesendet werden.
- 5 Schalten Sie die Position der Linse um, Sie können automatisches Umschalten und eine bestimmte Linse einstellen.
- 6 Schalten Sie den Ton ein und aus.
- 7 Klicken Sie, um zur vorherigen integrierten Musik zu wechseln.
- 8 Klicken Sie, um zur nächsten integrierten Musik zu wechseln.
- 9 Überprüfen Sie die aktuelle Rangsituation.
- 10 Klicken Sie auf diesen Bereich, um die rechte Reitposition anzuzeigen und auszublenden.



7.3D Globales Online-Battle

7.1 Wähle einen Raum aus

- 1 Klicke auf Zurück, um das globale Online-Battle zu verlassen.
- 2 Wenn es lange Zeit keine Übereinstimmung gibt, kannst du hier zum Einzelspielertraining wechseln.
- 3 Wähle primäre Sporträume, die Geschwindigkeit beträgt 25KM/H.
- 4 Wähle mittlere Sporträume, die Geschwindigkeitsbegrenzung beträgt 35KM/H.
- 5 Wähle fortgeschrittene Sporträume, die Geschwindigkeitsbegrenzung beträgt 45KM/H.
- 6 Betrete den Chat-Informationsbereich.
- 7 Sende Chat-Nachrichten-Barrage.
- 8 Wähle die Raumnummer für die Grund-, Mittel- und Fortgeschrittenenräume aus und klicke, um den Gegner zu finden.

7.2 Betrete das Match gegen den Gegner

- 1 Klicke auf Zurück, um zum Kampfsaal zurückzukehren.
- 2 Wenn der Benutzer nicht der Ersteller ist, ist dies der Beginn des Spiels; wenn er Teilnehmer ist, ist dies die Vorbereitung und die Aufhebung der Vorbereitung.
- 3 Gib die Chat-Regioninformationen ein.
- 4 Sende Barrage-Chat-Nachrichten.
- 5 Die Anzahl der Personen im aktuellen Raum.

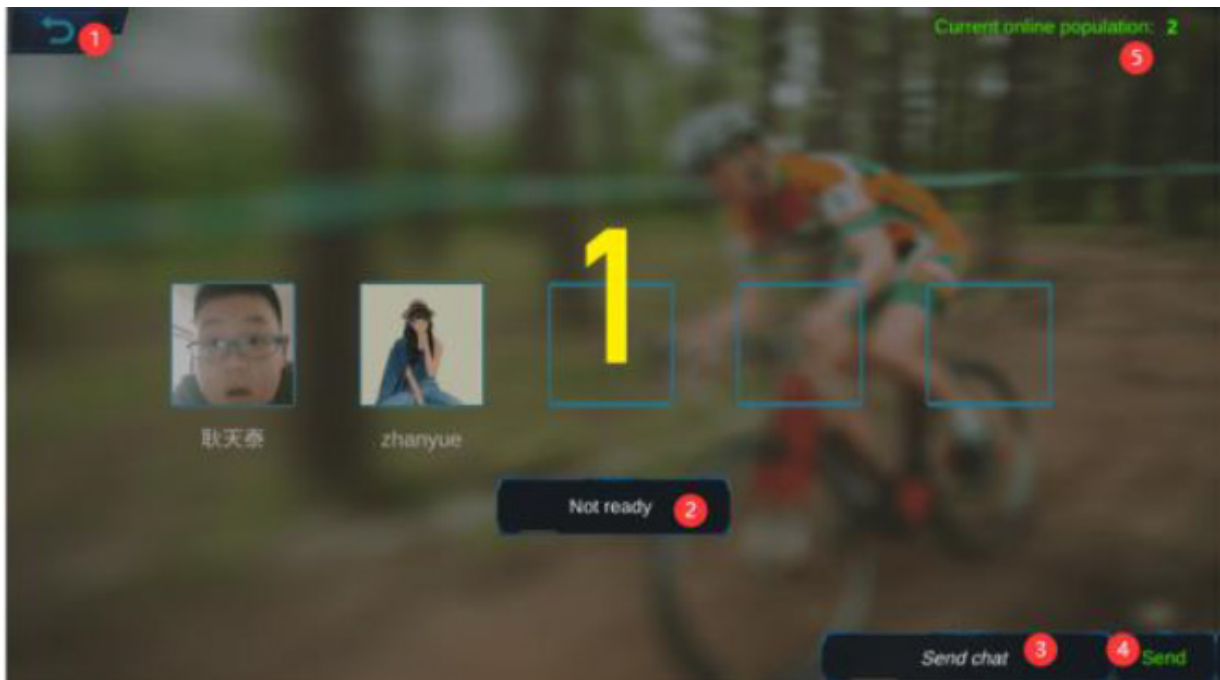

7.3 Netzwerkszenario Sport

1 Zurückkehren, um die aktuelle Übung zu beenden.

11

2 Modusauswahl, Sie können die Sonne und Wetterbedingungen zu verschiedenen Zeitpunkten je nach Modus wechseln.

3 Chat-Barrage-Schalter.

4 Der Bereich, in dem Chat-Nachrichten gesendet werden.

5 Schalten Sie die Position der Linse um, Sie können automatisches Umschalten und eine bestimmte Linse einstellen.

6 Schalten Sie den Ton ein und aus.

7 Klicken Sie, um zur vorherigen integrierten Musik zu wechseln.

8 Klicken Sie, um zur nächsten integrierten Musik zu wechseln.

9 Überprüfen Sie den Informationsstatus der aktuellen Rangliste.

10 Klicken Sie auf diesen Bereich, um die rechte Fahrposition anzuzeigen und auszublenden.



8. 3D Reitunterricht

8.1 Trainingsmodus auswählen

1 Klicken Sie auf die Schaltfläche, um zur vorherigen Benutzeroberfläche zurückzukehren.

2 Klicken Sie auf die Eingänge verschiedener virtueller Lehrkurse und folgen Sie dem virtuellen Trainer, um je nach Zeit und Anforderungen zu lernen.

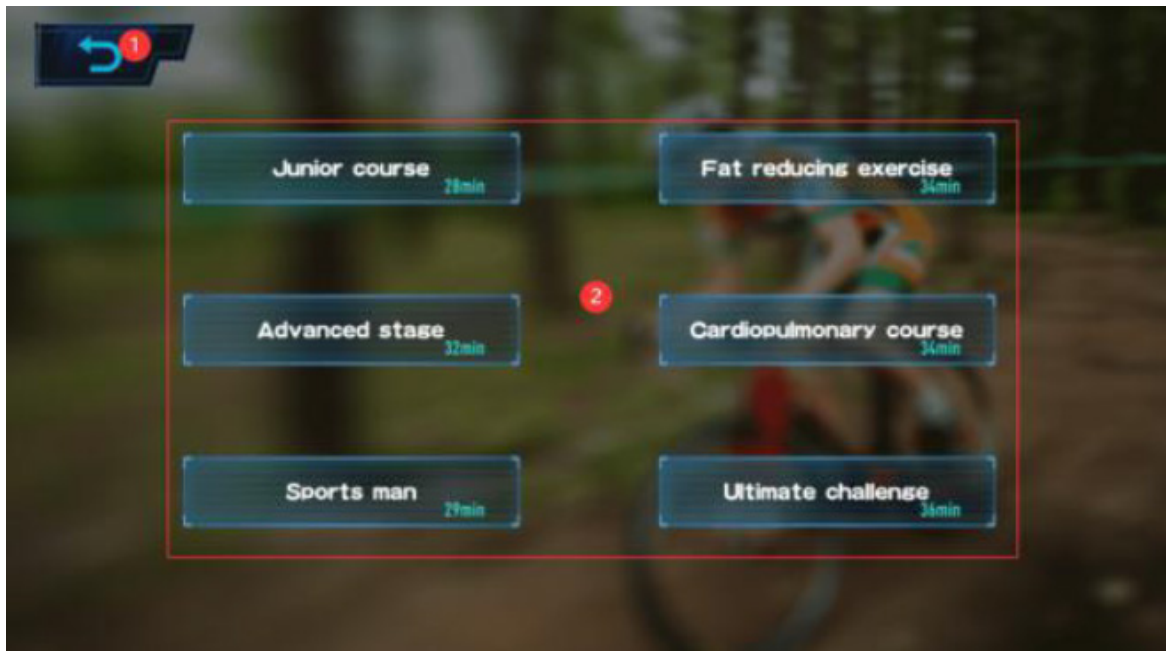

8.2 Reitunterricht

1 Klicken Sie auf die Schaltfläche, um zur vorherigen Benutzeroberfläche zurückzukehren.

2 Modusauswahl, Sie können die Sonnen- und Wetterbedingungen zu verschiedenen Zeitpunkten je nach Modus wechseln.

3 Wechseln Sie die Position der Linse, Sie können automatisches Umschalten und eine bestimmte Linse einstellen.

4 Schalten Sie den Ton ein und aus.

5 Klicken Sie, um zur vorherigen integrierten Musik zu wechseln.

6 Klicken Sie, um zur nächsten integrierten Musik zu wechseln.

7 Befolgen Sie die Anweisungen, stellen Sie den Widerstand auf die entsprechende Position ein und halten Sie die Geschwindigkeit für eine bestimmte Zeit konstant.



9.3D Freestylefahren

- 1 Klicken Sie auf die Schaltfläche, um zur vorherigen Benutzeroberfläche zurückzukehren.
- 2 Klicken Sie auf den Bereich links, um zu verschiedenen Geräten zu wechseln und die entsprechenden Geräte zu verwalten.
- 3 Wechseln Sie die Position der Linse, um automatisches Umschalten und eine bestimmte Linse einzustellen.
- 4 Schalten Sie den Ton ein und aus.
- 5 Klicken Sie, um zur vorherigen integrierten Musik zu wechseln.
- 6 Klicken Sie, um zur nächsten integrierten Musik zu wechseln.
- 7 Sehen Sie sich die Rangliste der Echtzeitsportarten an.



10. Bestenliste

- 1 Klicken Sie auf die Schaltfläche, um zur vorherigen Benutzeroberfläche zurückzukehren.
- 2 Modusauswahl, Sie können die Sonnen- und Wetterbedingungen zu verschiedenen Zeitpunkten je nach Modus wechseln.
- 3 Klicken Sie hier, um die täglichen Sportplatzierungen des aktuellen Geräts anzuzeigen.
- 4 Klicken Sie hier, um die wöchentlichen Sportplatzierungen des aktuellen Geräts anzuzeigen.
- 5 Klicken Sie hier, um die monatlichen Sportplatzierungen des aktuellen Geräts anzuzeigen.
- 6 Aktuelle Platzierung anzeigen.

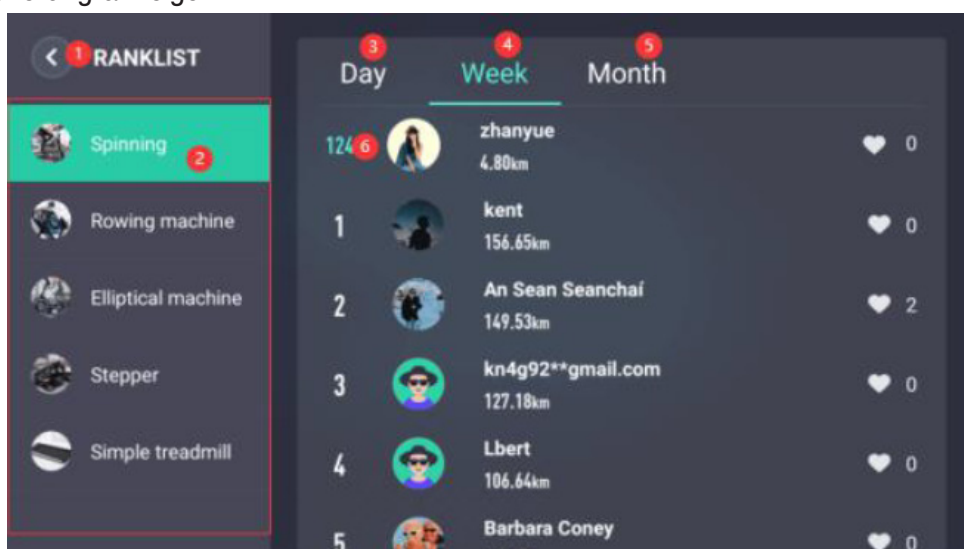

11. Übungsaufzeichnungen

- 1 Klicken Sie auf die Schaltfläche, um zur vorherigen Benutzeroberfläche zurückzukehren.
- 2 Modusauswahl, Sie können die Sonnen- und Wetterbedingungen zu verschiedenen Zeitpunkten entsprechend den verschiedenen Modi wechseln.
- 3 Wischen Sie nach oben und unten, um meine aktuellen und vergangenen Übungsdaten zu sehen.

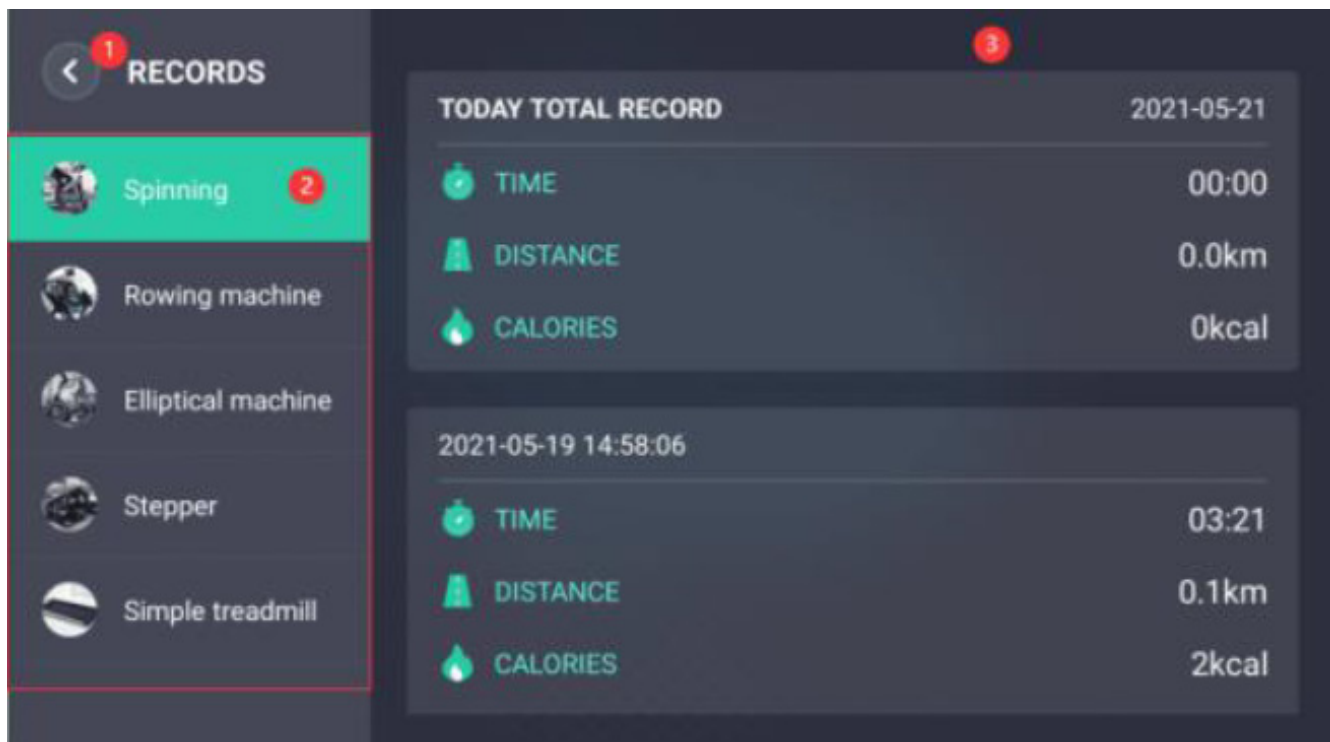

12. Persönliche Einstellungen

1 Klicken Sie auf die Schaltfläche, um zur vorherigen Benutzeroberfläche zurückzukehren.

2 Tippen Sie hier, um ein Foto aufzunehmen oder ein Foto auszuwählen, um meinen personalisierten Avatar festzulegen.

3 Klicken Sie hier, um den Spitznamen zu ändern. Emoticons können nicht als Spitzname verwendet werden und es müssen mindestens 2 Zeichen vorhanden sein.

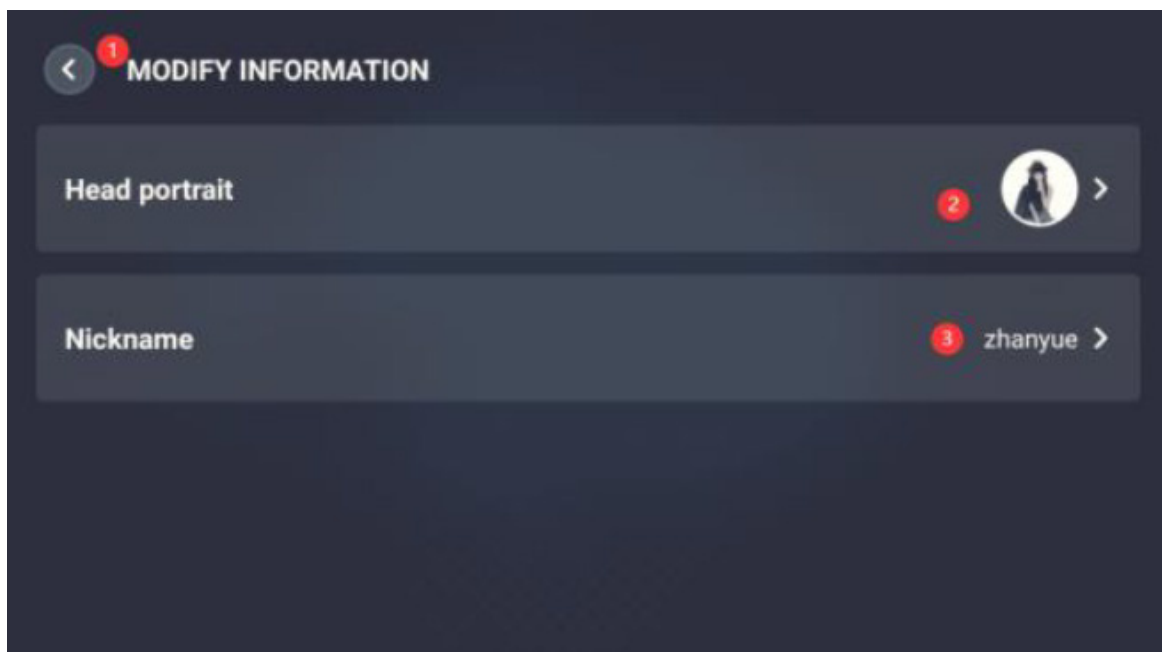

13. Systemeinstellungen

1 Klicken Sie auf die Schaltfläche, um zur vorherigen Benutzeroberfläche zurückzukehren.

2 Klicken Sie hier, um zu wechseln, ob die angezeigte Übungskilometerleistung in km/h oder mhp angezeigt wird.

3 Klicken Sie hier, um festzulegen, ob Soundeffekte für Tastenoperationen aktiviert werden sollen.

4 Klicken Sie hier, um den Anwendungscache zu löschen.

5 Melden Sie sich vom Konto ab und kehren Sie zur Anmeldeseite des Postfachs zurück.

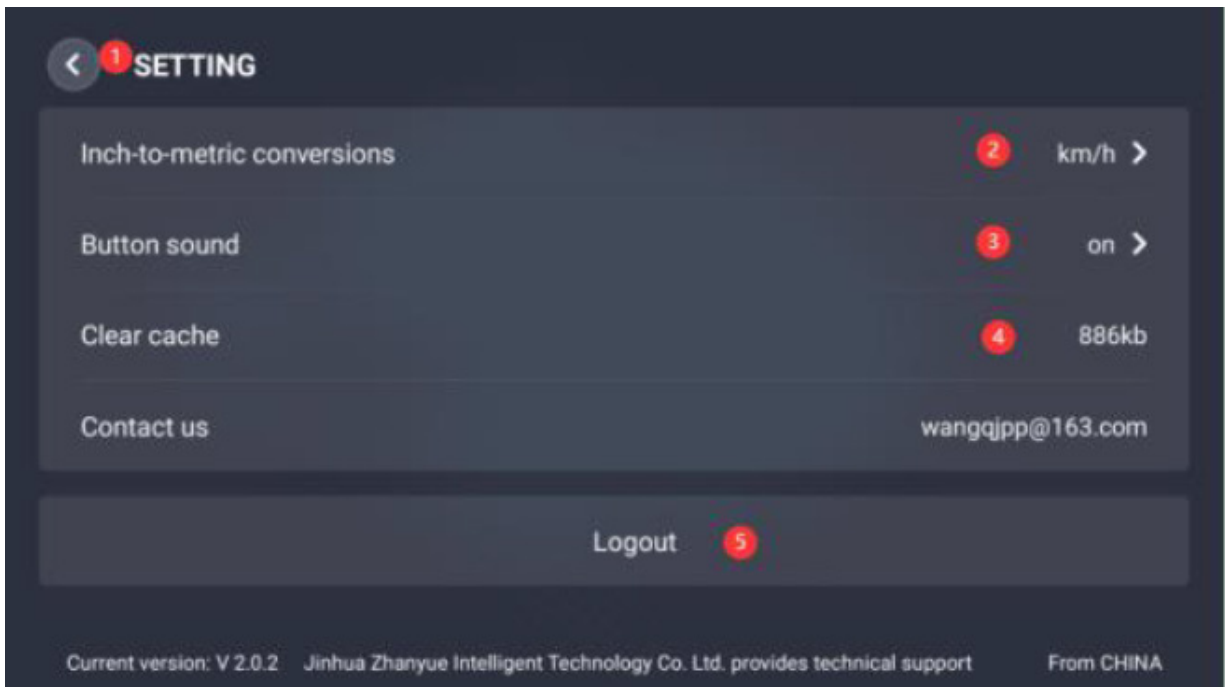

14. Andere Probleme bei der Verwendung der Software

1. Worauf sollte ich bei der Installation von Software achten? Wie kann ich das Problem lösen?

Problem bei Android-Handys:

1. Es kann sein, dass das Installationspaket während des Downloadvorgangs beschädigt wurde. Deinstallieren Sie einfach das ursprüngliche Paket und laden Sie es erneut herunter und installieren Sie es.
2. Es kann sein, dass der Speicherplatz des Telefons nicht ausreicht und alle Ressourcen nicht bereit sind. Löschen Sie in diesem Fall unnötige Ressourcen, um Platz freizugeben, oder bereinigen Sie die Anwendung, bevor Sie sie installieren, wenn sie sich im Leerlauf befindet.
3. Wenn das Telefon mehrere Benutzer hat, müssen Sie zum Telefon-Startbildschirm gehen --> Einstellungen --> Anwendungsverwaltung --> Z-Sport --> Deinstallieren für alle Benutzer und dann erneut installieren.

Frage eines Apple-Benutzers:

Wechseln Sie das WIFI-Netzwerk/wechseln Sie das Apple-Konto, suchen oder scannen Sie erneut zum Herunterladen. Wenn dieses Problem weiterhin auftritt, handelt es sich um ein Problem mit dem offiziellen Apple-Server. Versuchen Sie es bitte in einer halben Stunde erneut.

2. Was passiert, wenn ich mich nicht bei der E-Mail anmelden kann?

1. Eingabefehler bei der E-Mail, z.B. das Komma statt Punkt bei "com" geschrieben.
2. Die gesendete und empfangene E-Mail-Adresse wurde bereits eingerichtet, was dazu führt, dass die E-Mail zurückgeworfen wird und der Bestätigungscode nicht gesendet werden kann.
3. Es könnte als Spam-E-Mail betrachtet werden. Die Nachricht muss aus dem Papierkorb entfernt werden.
4. Es könnte ein Netzwerkproblem sein. Überprüfen Sie bitte das Netzwerk oder wechseln Sie zum 4G-Netzwerk.

3 Wann muss die Batterie des Fahrrad-Bluetooth-Geräts ausgetauscht werden?

Wenn das Mobiltelefon und Bluetooth für eine bestimmte Zeit verbunden sind, die Verbindung jedoch für eine bestimmte Zeit unterbrochen wird und dies mehrmals passiert, kann es sein, dass die Batterie nicht ausreichend ist und ausgetauscht werden muss. Die Spezifikation lautet CR2032. Der wiederaufladbare Akku muss nicht ausgetauscht werden.

4 Warum werden meine Trainingsdaten nicht aufgezeichnet?

Die Aufzeichnung wird nur hochgeladen, wenn die zurückgelegte Strecke des Benutzers jedes Mal mehr als 100 Meter beträgt und die Durchschnittsgeschwindigkeit unter 60 km/h liegt.

5 Wie lange ist die Bluetooth-Schlafzeit?

Um Batteriestrom zu sparen, wechselt das Bluetooth-Gerät automatisch nach 150 Sekunden in den Ruhezustand, wenn Sie nicht trainieren.

GARANTIEZEIT

GARANTIEZEIT ist gemäß den Bestimmungen der Richtlinie 2019/771 und der EU-Richtlinie 2019/770 vorgesehen.

Unabhängig von der kommerziellen Garantie ist der Händler verpflichtet, die Garantiefrist gemäß den oben genannten Richtlinien einzuhalten.

Die Garantie ist eine Ergänzung und schränkt die Rechte des Benutzers in keiner Weise ein. Die unten aufgeführten Bedingungen beschreiben unsere Garantieforderungen und deren Anwendung. Diese beeinträchtigen nicht Ihre gesetzlichen Rechte oder die Verpflichtungen Ihres Einzelhändlers und Ihres Vertrags mit diesem.

Garantiezeit: 24 Monate ab dem Kauf des Produkts.

Wir bieten Garantieleistungen für dieses Gerät unter folgenden Bedingungen an: Der kostenlose Garantieservice während der Garantiezeit gilt nicht, wenn die folgenden Aspekte nicht eingehalten werden:

1. Unterschiede zwischen den Daten im Garantiedokument und den Kaufdokumenten;
2. Falsche Installation oder Montage des Produkts;
3. Fehlen der Originalkaufdokumente oder des Garantiedokuments;
4. Reparaturen oder andere Eingriffe durch nicht von uns autorisierte Personen oder Reparatur mit nicht originalen Ersatzteilen;
5. Zustand des Geräts - Kratzer, Risse und andere Mängel, die beim Kauf, der Lieferung oder der Installation des Geräts nicht bemerkt wurden;
6. Nichtbeachtung der Nutzungs-, Lagerungs-, Transport- und daraus resultierenden Schäden;
7. Defekte aufgrund unsachgemäßer Nutzung, mechanischer Defekte, Stöße;
8. Defekte, die durch Naturereignisse und andere höhere Gewalt verursacht werden;
9. Wenn Sie das Produkt für kommerzielle Zwecke und an öffentlichen Orten verwenden;
10. Beschädigte bewegliche Komponenten aufgrund unsachgemäßer Nutzung oder Installation: Pedale, Griffe, Kabel, Riemen, Lauffläche, Dichtungen, Schrauben, Hebel, Lager, dekorative Elemente;
11. Unsachgemäße Lagerung der Produkte.
12. Bauteile, die vom Hauptteil des Geräts getrennt werden können, Kunststoffverzierungen, Gummiteile mit einer vom Hersteller festgelegten begrenzten Lebensdauer;
13. Verbrauchsmaterialien, Teile und Elemente mit begrenzter Haltbarkeit - Batterien, Riemen, Laufflächen.
14. Zubehör - externe Netzteile/Adapter;

Beanstandungen an gekauften Waren werden gemäß den folgenden Bestimmungen vorgenommen Richtlinie 2019/771 und Richtlinie EU 2019/770.

INFORMATIONEN ZUR RECYCLING

Dieses elektronische Produkt darf nicht im kommunalen Müll entsorgt werden. Um die Umwelt zu schützen, sollte dieses Produkt gemäß den gesetzlichen Bestimmungen recycelt werden, sobald es nicht mehr verwendet wird. Bitte wenden Sie sich an eine autorisierte Recyclingeinrichtung, die diese Art von Abfall in Ihrer Region sammelt. Dadurch tragen Sie zur Erhaltung natürlicher Ressourcen und zur Verbesserung der europäischen Umweltschutzstandards bei. Wenn Sie weitere Informationen zu korrekten und sicheren Entsorgungsmethoden benötigen, kontaktieren Sie bitte das örtliche Büro einer Recyclingorganisation oder die Einrichtung, bei der Sie dieses Produkt erworben haben.

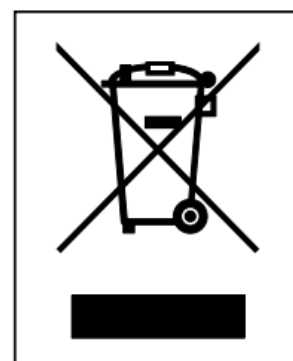

KONTAKT

TEL: +4031 1050917

EMAIL: SERVICE@SPORTPARTNER.RO

TARTALOMJEGYZÉK

1. Használati óvintézkedések
2. Alkatrészrajz
3. Telepítési lépés utasítások
4. Napi karbantartás és hibaelhárítás

HASZNÁLATI ÓVINTÉZKEDÉSEK

Az edzőbicikli használata előtt kérjük, olvassa el figyelmesen az utasításokat, és kövesse az utasításokban szereplő lépéseket. Győződjön meg arról, hogy megkapja a helyes használati információkat. Ideértve az általunk ingyenesen biztosított pótalkatrészeket is.

Figyelem! Ha az edzőbicikli nincs használatban, kérjük, forgassa el az ütközőgolyó fejét óramutató járásával ellentétes irányba, hogy a lendkerék ne forogjon.

1. Az edzőbicikli egy háztartási fitneszeszköz, amelynek maximális terhelhetősége 100 kilogramm.
2. Kérjük, alaposan ellenőrizze a gépet az első használat előtt, és szigorúan tartsa be a telepítési elveket minden 1-2 hónapban történő használat után. Kérjük, próbálja meg fenntartani a gép normál használatát, és használjon eredeti tartozékokat.
3. Ha nem lehet normálisan használni, kérjük, lépjen kapcsolatba a kereskedővel.
4. Kérjük, kerülje a gép és a korróziót okozó tisztítószeres és más tárgyak érintkezését.
5. Kérjük, használat előtt megfelelő telepítés és ellenőrzés után használja. Kérjük, ne használja ezt a terméket veszélyes cselekedetekhez.
6. Kérjük, állítsa be az összes állítható alkatrészt a maximális értékre a telepítés előtt.
7. Ez a termék felnőtteknek szóló fitneszeszköz. Ha gyerekek használják, kérjük, felügyelet mellett használják.
8. Kérjük, használja ezt a terméket orvos és fitness szakember irányítása mellett, mivel jól fog működni.
9. Kérjük, készítsen egy ésszerű edzés tervet a használat előtt, és szigorúan kövesse a szükséges tervet a termék használatához.
10. A termék ellenállása állítható. Kérjük, válassza ki a megfelelő ellenállást.
11. Kérjük, ellenőrizze alaposan az összes gombot és csavart a használat előtt, hogy biztosítsa a biztonságát.
12. A hiányzó egyirányú meghajtó eszköz miatt ez az eszköz nem tud azonnal megállni, amikor az inerciakerék forog. Vészhelyzetben gyorsan és teljesen nyomja meg a kéziféket, hogy cselekedjen. Várja meg, amíg az inerciakerék megáll, mielőtt leszáll az edzőbicikliről, hogy elkerülje a baleseteket. Az edzés befejezéséhez először lassítsa le a lábpedál sebességét, rögzítse a lábat az inerciával a pedálborításhoz, majd használja a kezét, hogy az óramutató járásával megegyező irányba állítsa be a féket, amíg az inerciakerék meg nem áll, mielőtt leszáll az edzőbicikliről.
13. Az edzőbicikli csak egy személy számára alkalmas. Használatakor másoknak legalább 50 cm-es

biztonságos távolságot kell tartaniuk. Amikor a lendkerék forog, tilos más tárgyakat, például a testét, a kezével érinteni a veszély elkerülése érdekében.

14. Az kartámasz rögzítő ülés és a párnázott cső gravírozott megállóval rendelkezik, és ne lépje túl ezt a magasságot a beállítás során.

Az edzőbiciklit rögzített és sík helyre kell helyezni, és nem szabad dönteni, hogy elkerülje a felborulást.

RAJZRÉSZLETEK FORDÍTÁSA

Ellenőrizze az alábbi összeszerelési alkatrészeket a szerelési alkatrész-lista szerint, hogy biztosítsa, hogy minden alkatrész jelen legyen és jó állapotban legyen. Ne dobja el a csomagolóanyagokat a próbaidőszak vége előtt. Ha valami hiányzik, kérjük, ellenőrizze a csomagolóanyagokat.

Part No.	name	QTY	Part No.	name	QTY
1	Elülső stabilizátor	1PCS	13	ámasztó tábla	1PCS
2	Bal pedál	1PCS	14	Jobb pedál	1PCS
3	Hátsó stabilizátor	1PCS	15	Ellenálló fogantyú	1PCS
4	Stabilizátor sapka	1PCS	16	Lapos mandzsetta	1PCS
5	Ház	1PCS	17	Kormány	1PCS
6	Rögzítő csavar	1PCS	18	Kormánytartó	1PCS
7	Szállítótartó	1PCS	19	Kormányállító fogantyú	1PCS
8	Imbuszkulcs	1PCS	20	Tablet tartó csavarok	1PCS
9	Kulcs	1PCS	21	Stabilizáló csavarok	4PCS
10	Kulcs	1PCS	22	Kormány csavarok	1PCS
11	Nyereg	1PCS	23	Pedál tartó	1PCS
12	Számítógép/tároló tartó/ vízüveg tartó	1PCS			

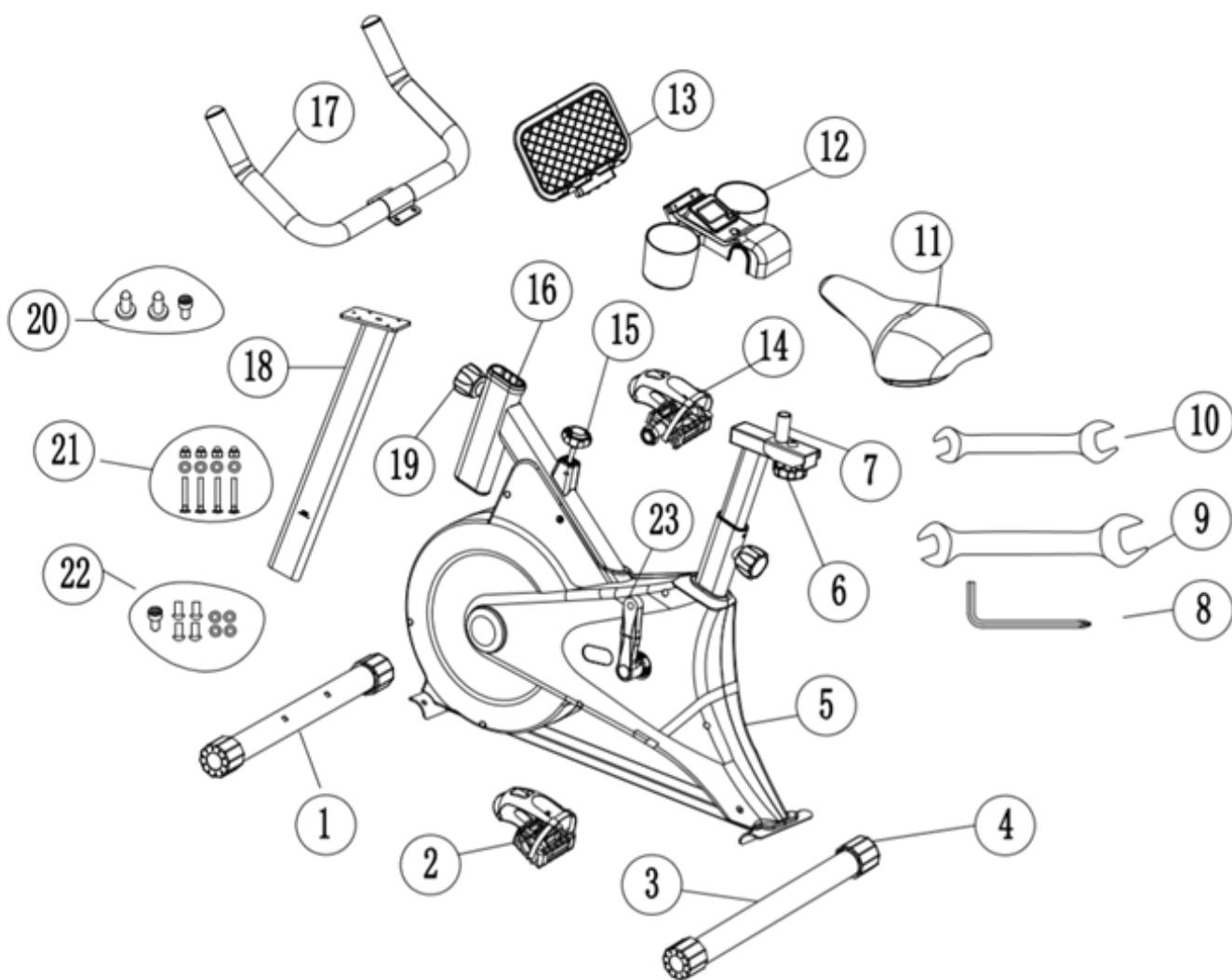

TELEPÍTÉSI LÉPÉS UTASÍTÁSOK



Szerelési utasítások: A szerelés előtt ellenőrizze, hogy az alkatrészek teljesek-e a részrajzok alapján. Ez a termék bruttó súlya 20 kg, nettó súlya 17,5 kg, alapterülete 48 cm * 81 cm, és a teljes jármű telepítése után 115 cm magas. Ajánlott, hogy két vagy több személy együttműködjön a telepítés során egy nyitott területen.

LÉPÉS 1

Távolítsa el a kartondobozt és vegye ki a gépet.

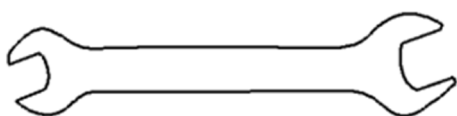
Távolítsa el a anyákat és csavarokat az első lábtömlőről, szerelje össze az első lábtömlőt a vázra, használja a leszerelt csavarokat az íves és lapos párnázáshoz, majd szerelje össze a hátsó lábtömlőt a vázra. Használjon villát a sapka anya, lapos párnázás és zár rögzítéséhez.

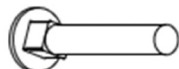

	M 8 X 4 PC S
	Φ 8 X 4 PC S
	Φ 8 X 4 PC S

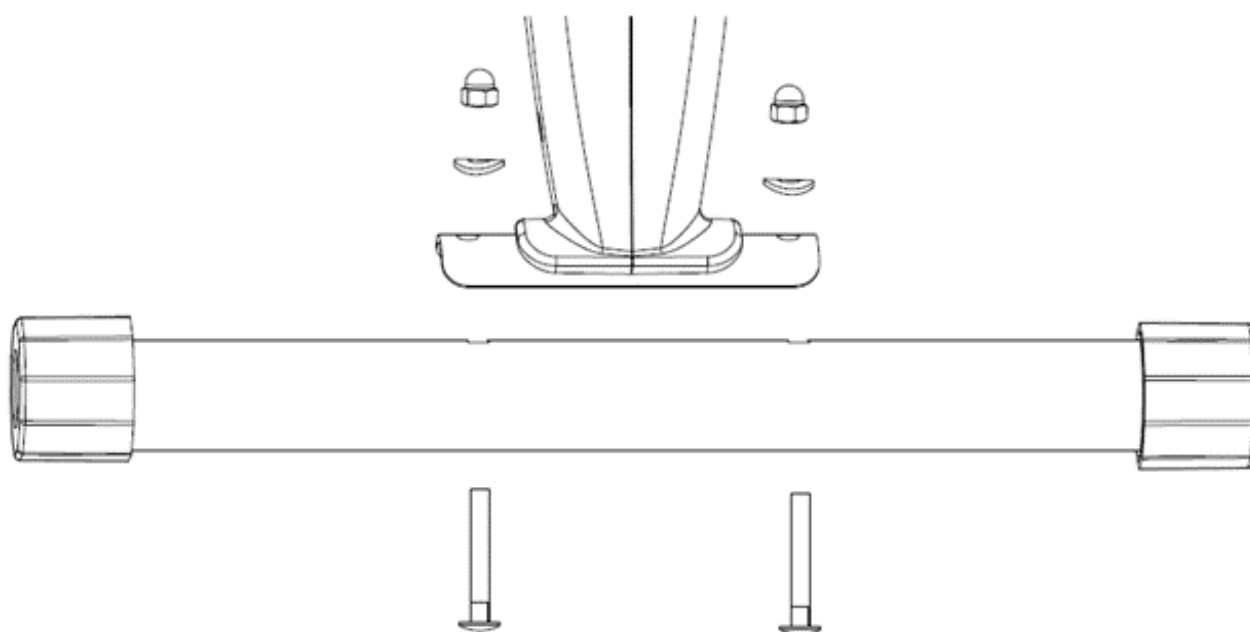

LÉPÉS 2

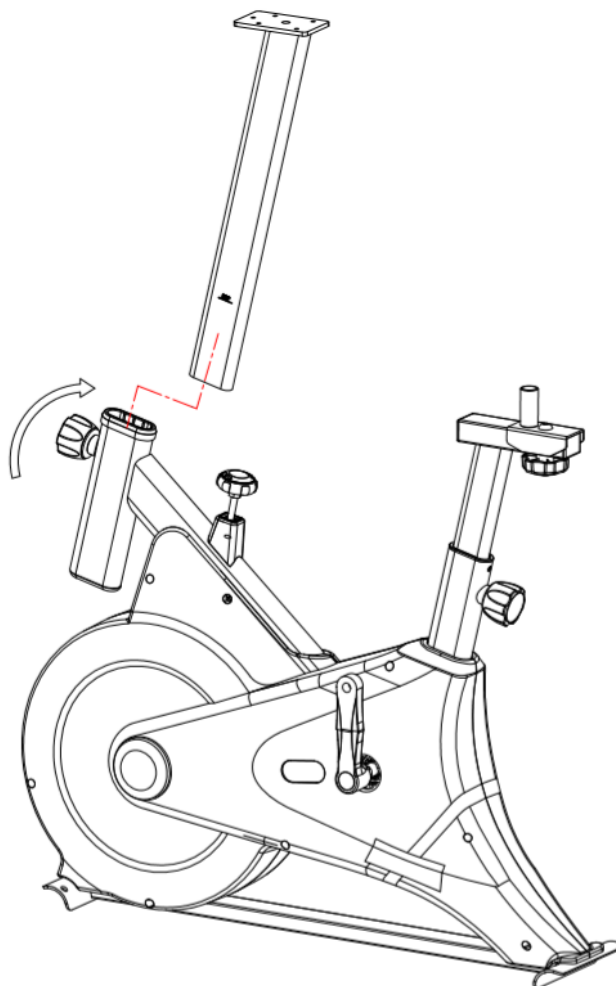

Ahogy a képen látható, vegye ki a sínt és forgassa el az ellenkező irányba a szilva virág alakú húzócsapot. Helyezze be a sínt a képen látható módon, majd húzza meg az óramutató járásával ellentétes irányba a szilva virág alakú húzócsapot.



LÉPÉS 3

Vegye ki az kartámlát, csavarokat, lapos alátéteket és rugó alátéteket a rögzített csőlyukakkal a kartámlán, majd rögzítse őket egy imbuszkulccsal.

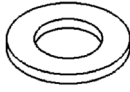

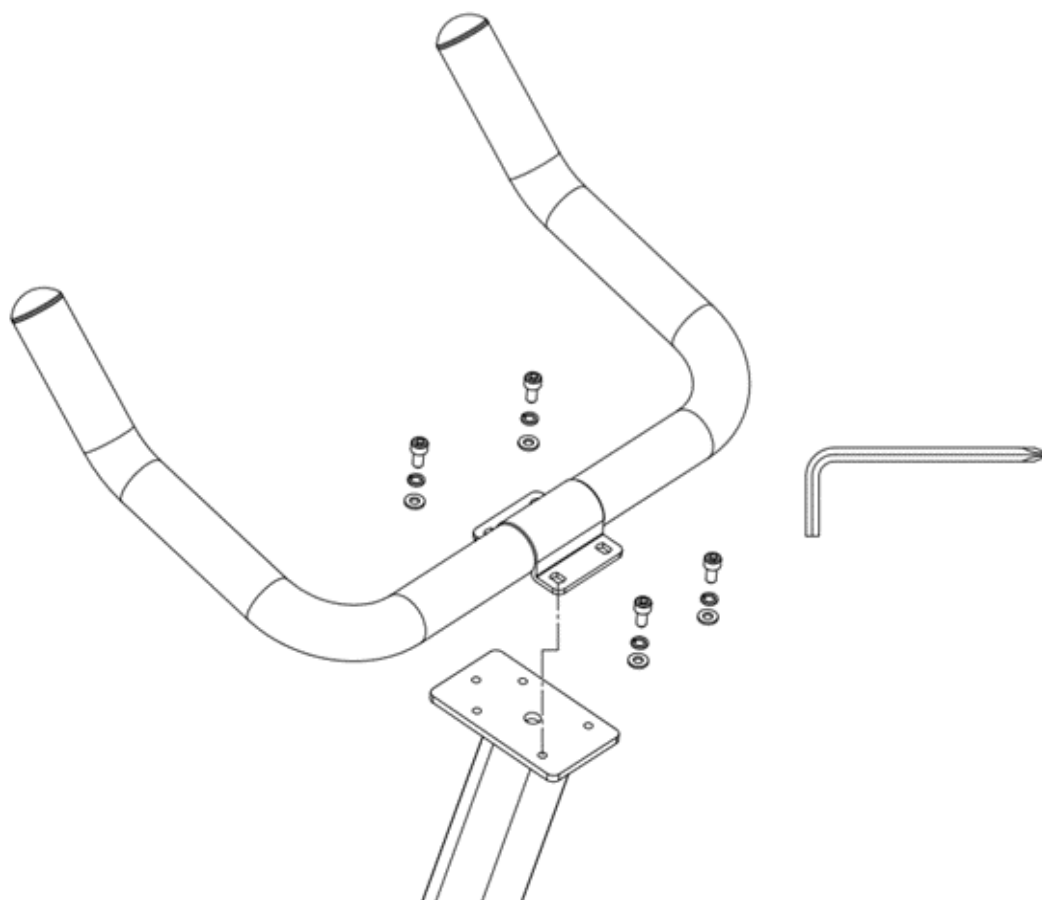

	M 6X 1 PC S
	Φ 6 X 4 PC S
	Φ 6 X 4 PC S



LÉPÉS 4

1. Először vegye ki a lapos keretet és a kartámla borítását, majd kombinálja össze őket, és rögzítse őket keresztbe süllyesztett lapos fejű öntapadó csavarokkal.
2. Csatolja össze a szerelt kartámla borítóját a kartámlára, ahogy a képen látható. Ebben a pontban a kartámla borítójának felső részén van egy lyuk, ami illeszkedik a kartámla csúzdájának menetes lyukához. Használja a hatszögletű dugófejű csavart, hogy becsavarja és szorosan rögzítse.
3. Ezután dugja be az érzékelő vezetékét az elektronikus óra hátoldalán található aljzatba.



	M 6X 1 PC S
	M4 X 2 PC S

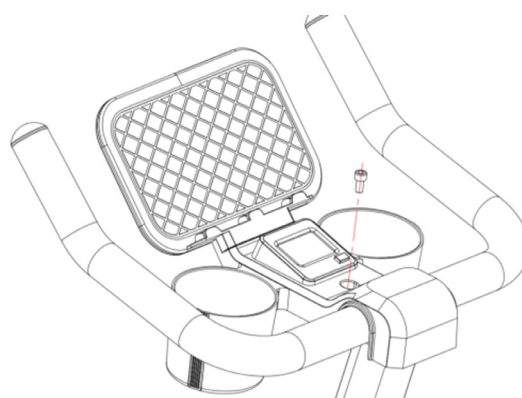
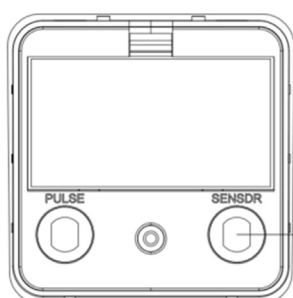
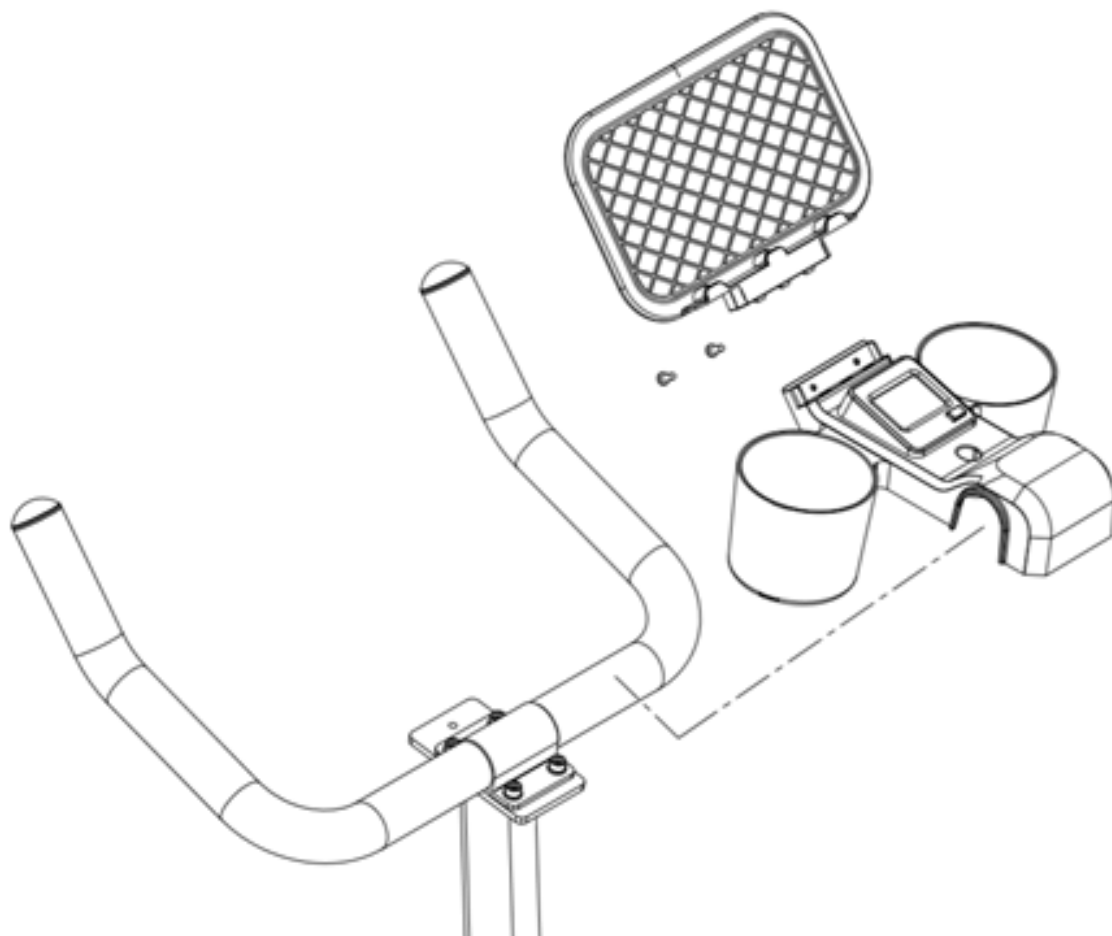

LÉPÉS 5

1. Rögzítse a ülés párnát a vázra úgy, hogy a beállító gomb beleszúródjon a ülés párná s ínjében lév ő lyukba. Gy ő z ő d j ő n meg arról, hogy az ű lés egyenes.
2. H ű zza meg mindkét oldalon a párnatartó any ákat, hogy megtartsa a párnának a helyzetét.

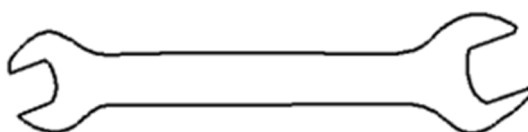

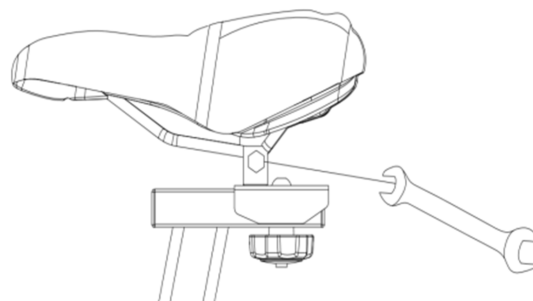
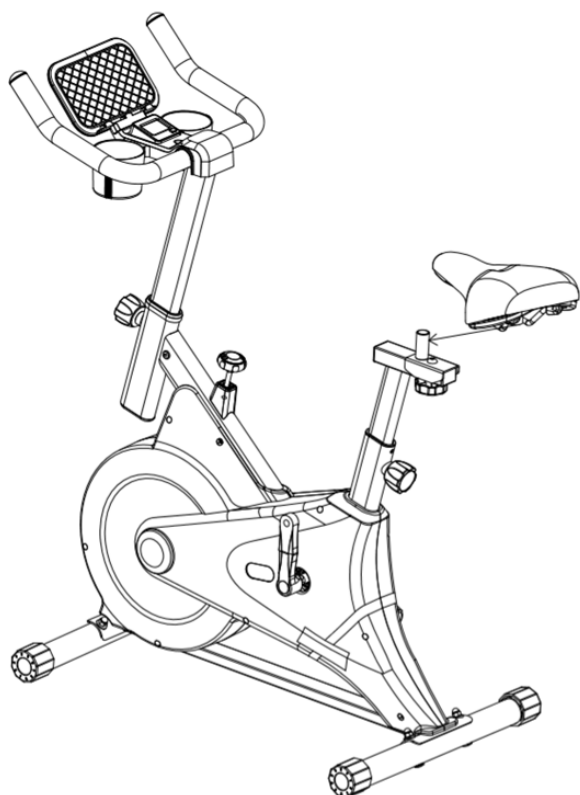

LÉPÉS 6

1. Vegye ki a bal (jobb) pedált, és csavarja le a pedálon előre telepített anyát.
2. Szerelje fel a bal pedált a vázra. A bal pedál ellentétes menetű. Győződjön meg arról, hogy a pedált a megfelelő oldalra szereli fel. Az irány a kerékpáron található pozíció alapján van meghatározva. A bal pedálra van egy 'L' jelzés, a jobb pedálra pedig egy 'R'.
3. Használjon nyitott végű kulcsot a képen látható irányban való meghúzáshoz.
4. A zárást követően helyezze vissza a leszerelt anyát, és húzza meg nagyobb nyitott végű kulccsal. Ez a művelet a menet lazulásának megakadályozására szolgál hosszú távú használat után.

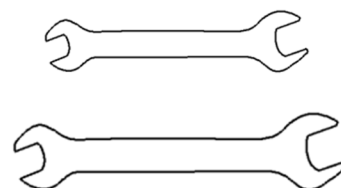
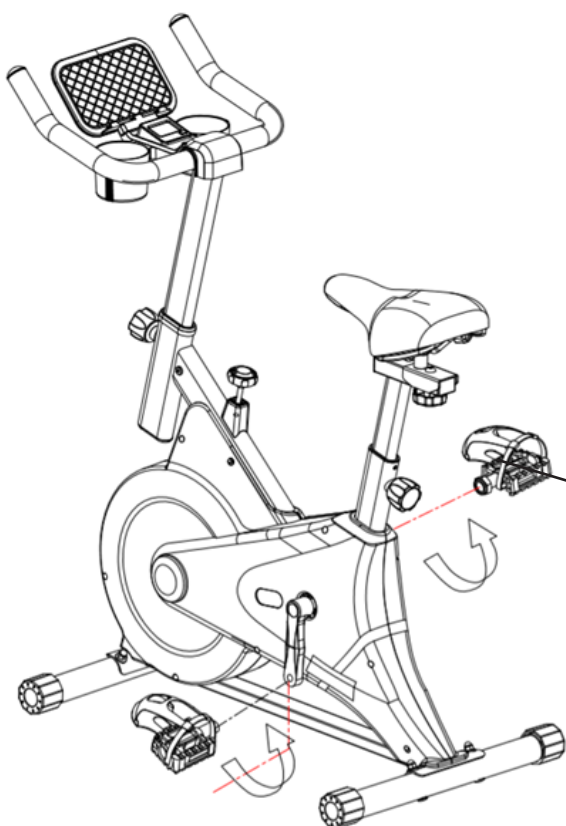

Figyelem: Használat előtt győződjön meg róla, hogy mindkét oldalon meghúzta a lábcsavarokat eszköz segítségével, és rögzítette a szíjat.

NAPI KARBANTARTÁS ÉS HIBAEELHÁRÍTÁS

1. Rendszeresen ellenőrizze, hogy van-e sérült vagy laza alkatrész a terméken.
2. Rendszeresen kenje és tartsa karban a forgó alkatrészek és a fő alkatrészek kapcsolódó részeit.
3. Minden használat előtt ellenőrizze, hogy a karfa, ülőpárna és más alkatrészek megfelelően rögzítettek-e, valamint hogy a lábtartó laza-e. Ha bármilyen lazaságot észlel, azonnal rögzítse. Hibás alkatrészeket cserélje ki időben.
4. Rendszeresen tisztítsa meg az edzőbiciklit, használjon puha anyagot, semleges tisztítószerrel, és ne használjon semmilyen oldószert vagy maró tisztítószerrel.
5. A jármű testével, csapágyakkal, szíjakkal és forgó sebezhető alkatrészekkel kapcsolatos problémákat nem szabad saját maga javítani, hanem azonnal jelenteni kell a kereskedőknek és az utógondozási intézményeknek.
6. A járműtestben található fékülés a sebezhető alkatrész. Ha mozgás közben rendellenes zajt vagy ellenállást észlel, távolítsa el a külső héjat, és ellenőrizze a belső fékülés kopását (a fékbetét közepének vastagsága kevesebb mint 2 mm-es kopást jelez). Ha kopott, azonnal cserélje le a fékülést.
7. Kerülje a közvetlen napfényt, különösen az elektronikus órákat, amelyek könnyen megsérülhetnek. Tartsa az edzőbiciklit tiszta és száraz környezetben, távol a gyerekektől.

Z-SPORT HASZNÁLATI ÚTMUTATÓ FORDÍTÁSA

Z-Sport áttekintés

1.1 Működési környezet

Ez az alkalmazás támogatja az Android verziót és az Apple verziót.

Android telefonok: támogatja az Android 5.0 és újabb rendszerverziókat.

iPhone: Támogatja az iOS 9.0 és újabb rendszerverziót.

1.2 Szoftver letöltése

Android mobiltelefon használóknak meg kell nyitniuk a Google Play alkalmazásboltot, és "z-sport" keresésével letölteniük kell.

Az Apple felhasználóknak meg kell nyitniuk az App Store-t, és "z-sport" keresésével kell letölteniük.

Ha a Huawei vagy az Android telefon nem tudja letölteni a QR-kódot, akkor letöltheti a tartalék kódot a letöltéshez.



(download code)



(Spare code)

1.3 Szoftver bemutatása

A Z-Sport alkalmazás jelenleg támogatja a spinning bicikliket (elektromosan vezérelt és kézi), evezőgépeket (okos fogantyúval és normál változatokkal), lépcsőzőket, elliptikus gépeket és mechanikus futópadokat. A szoftver funkciója főként a bluetooth hardvereszközökkel kombinálva játékszimulációs sportokhoz kapcsolódik. Célja, hogy segítsen a felhasználóknak megszabadulni a sport unalmától, boldog fitnesszélényt nyújtva.

2. E-mail bejelentkezés

2.1 Engedélyek elfogadása

Az alkalmazásba belépés után engedélyeznie kell a releváns szükséges engedélyeket:

Engedélyezze a kamera használatát: személyre szabott avatárok készítéséhez.

Engedélyezze a hozzáférést a készülék fényképeihez: személyre szabott avatár beállításokhoz, hogy hozzáférjen a kamerával készített fényképekhez.

2.2 Egyetért a felhasználási feltételekkel és az adatvédelmi irányelvekkel
Kattintson az “Elfogadás” gombra a bejelentkezési felületre való belépéshez.

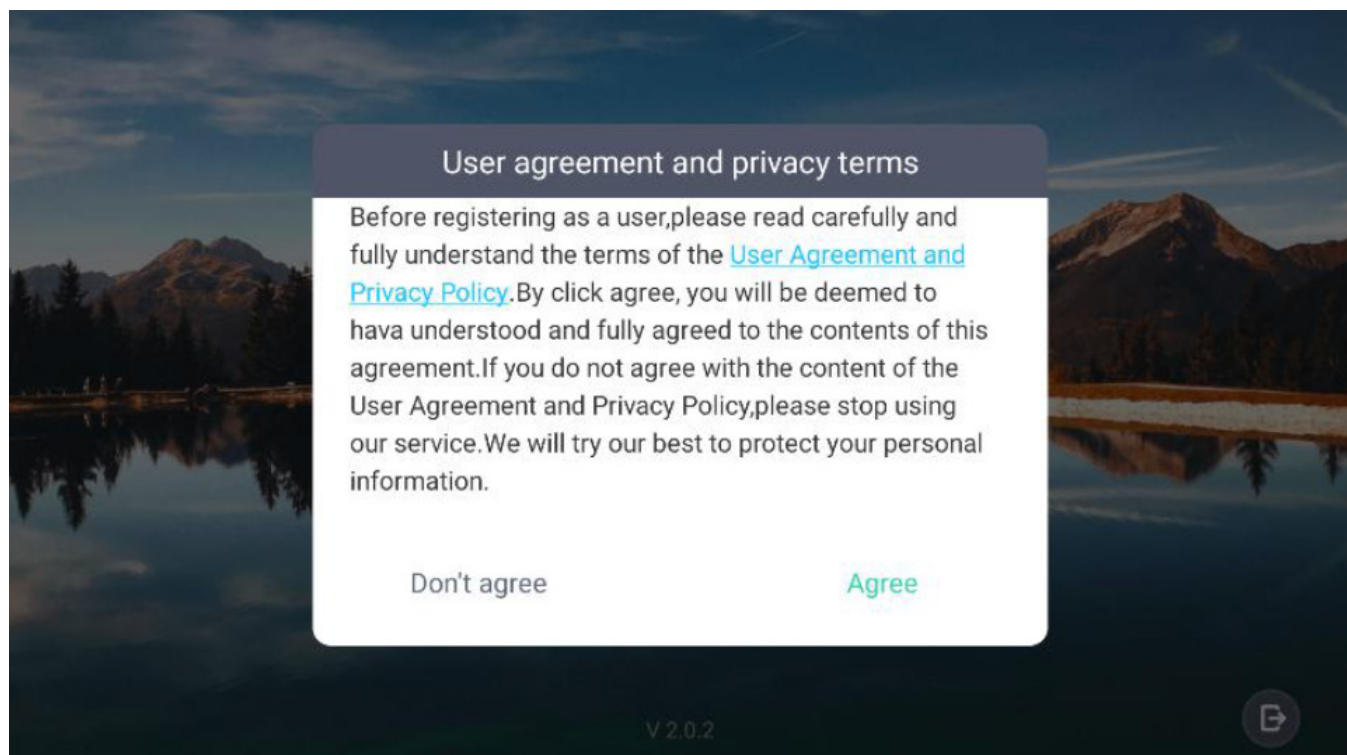

2.3 E-mail bejelentkezés

1 Adja meg a helyes postafiókot (például sok felhasználó com helyett con-t ír).

2 Kattintson ide a “Küldés kódja” gombra: a megerősítő kód elküldésre kerül a postafiókba (ha többször is elküldték, de a postafiók még mindig nem kapta meg a megerősítő kódot, cserélje ki a postafiókot, valószínűleg néhány postafiókja be van állítva, ami miatt a levél visszapattan, és a megerősítő kódot nem lehet elküldeni. Vagy azért, mert a postafiók helytelenül lett megadva).

Sorry that the email you sent was bounced, the following is the relevant information of the email:

rejected mail	Subject: Login Validation Time: 2021-06-09 10:04:41
Cannot send to	@yahoo.com.my
Reason for Bounce	The recipient's email address (@yahoo.com.my) does not exist, and the email cannot be delivered. host yahoo.com.my[] said: 552 1 Requested mail action aborted, mailbox not found (in reply to end of DATA command)
solution	Please contact your recipient, re-verify the email address, or send to another receiving email address. You can also report this bounce to the administrator .

In addition, you can also [click here](#) for more information about the bounce of help.

3 itt írja be a kapott ellenőrző kódot a levélben.

4 A felhasználói jogosultságok és a magánéleti műveletek elfogadásra kerültek, és a felhasználónak bele kell egyeznie a bejelentkezésbe és használatba.

5 A fenti 1., 2., 3. és 4. lépések elvégzése után kattintson a szoftverbe való belépéshez.

6 Ha nem szeretne regisztrálni vagy használni ezt a szoftvert, kattintson ide a kilépéshez.

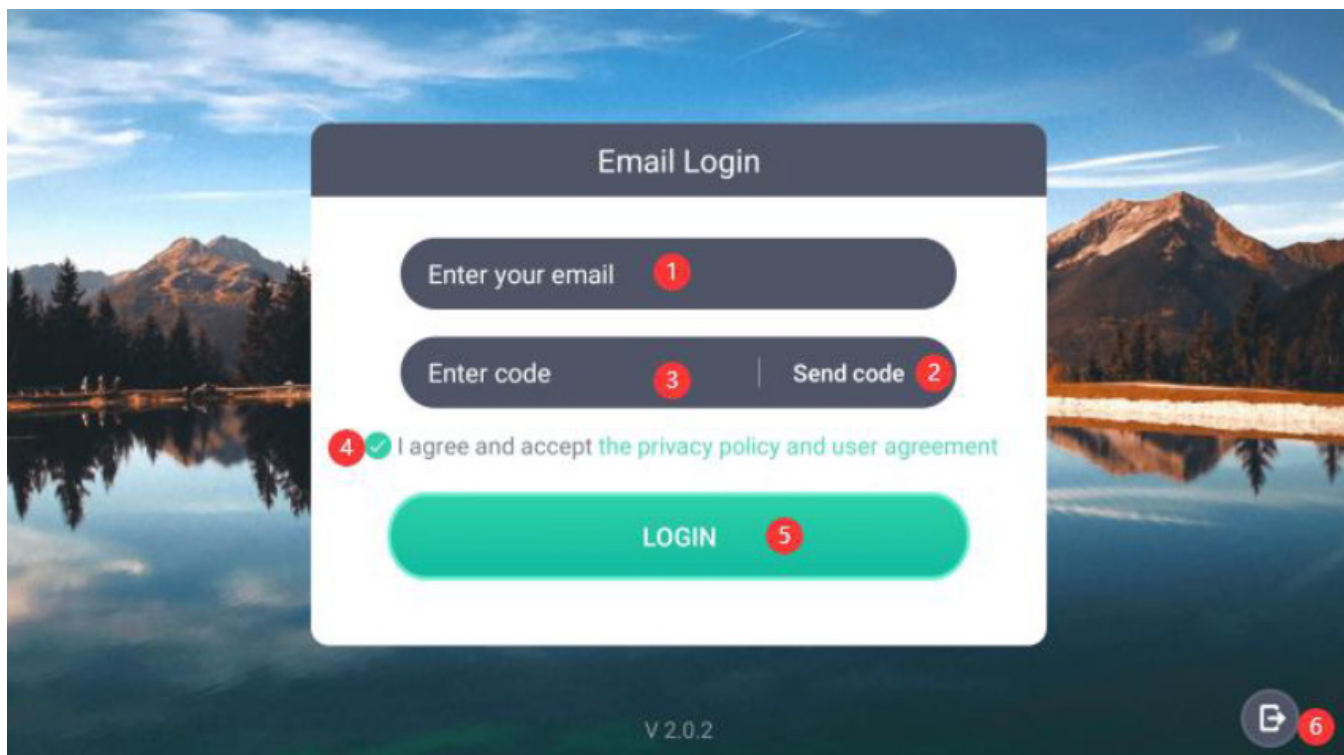

3. Felszereléskezelés

3.1 Felszerelés kiválasztása

Lépjen be erre az oldalra, és válassza ki a megfelelő felszerelést, például spinning kerékpár, evezőgép, elliptikus tréner, lépcsőzőgép, futópad.

Ahogy az alábbi ábrán látható, kattintson

1 Kattintson ide a készülékkezelés oldalára való belépéshez, ahol össze tudja kötni és törölheti a készüléket.
 2 Amikor a készülék össze van kötve, kattintson a "START" gombra a megfelelő sportoldalra való belépéshez (csak akkor, amikor először lép be a szoftverbe, szüksége van a Bluetooth készülék összekapcsolására, és a rendszer alapértelmezetten a kiválasztott készülék kezdőoldalára lép be).

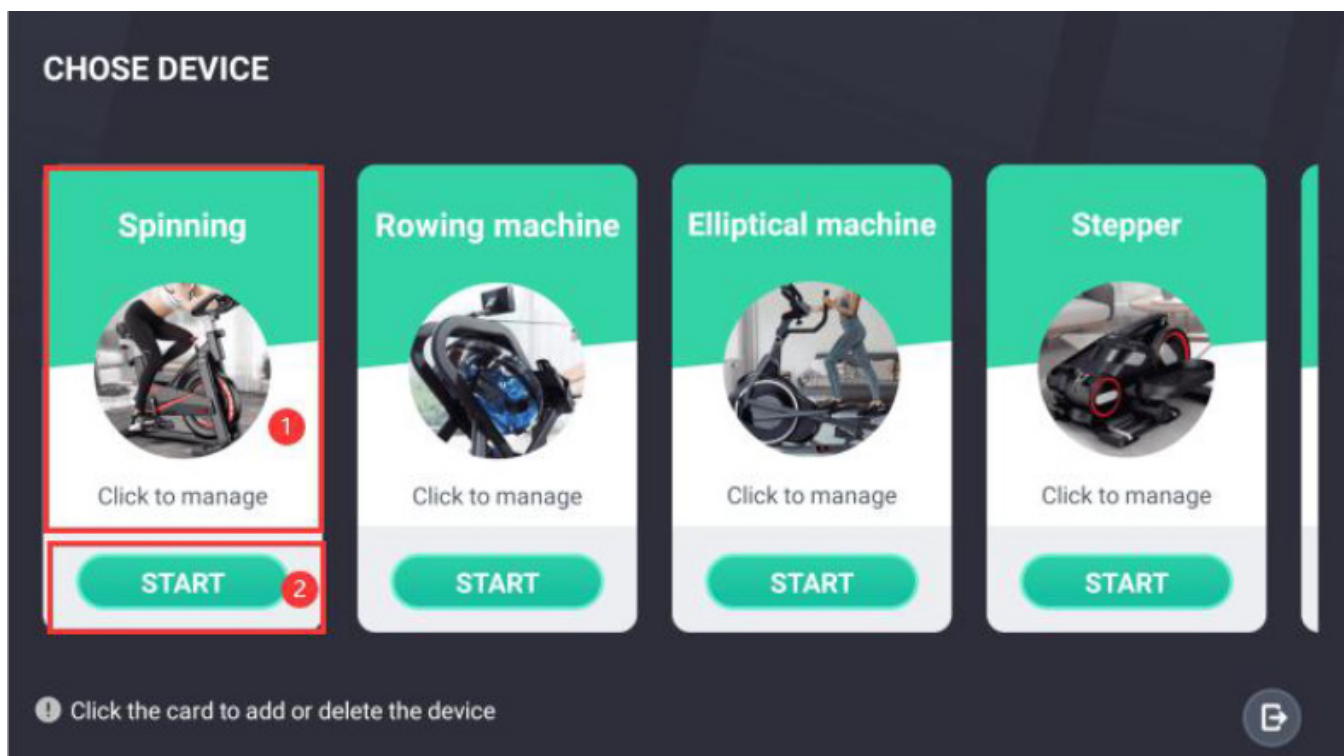

3.2 Eszköz összekapcsolása

Ahhoz, hogy belépj erre az oldalra, engedélyezned kell a szükséges engedélyeket:

Engedélyezd a földrajzi helyzet engedélyeket: A Bluetooth eszközöknek másodlagos engedélyeket kell nyitniuk a kereséshez.

Engedélyezd a helyinformáció megnyitását: A szoftver automatikusan lekéri a helyinformációt az oldalra való belépéskor, és a felhasználónak kézzel kell megnyitnia a másodlagos helyinformációt.

Az oldalon végrehajtható műveleteket egyenként felsoroljuk, ahogy az alábbi ábrán látható, kattints:

1 Visszatérés az előző felületre.

2 Kattints a bal oldali területre, hogy különböző eszközökre váltson és kezelje a megfelelő eszközöket.

3 Miután megbizonyosodtál arról, hogy a Bluetooth eszköz működik, kattints ide a Bluetooth kereséséhez.

4 Miután megtaláltad az eszközt, kattints ide az eszköz összekapcsolásához. Ekkor kattints a Vissza gombra, hogy visszatérj a Készülék kiválasztása oldalra, majd kattints a Start gombra az edzés indításához.

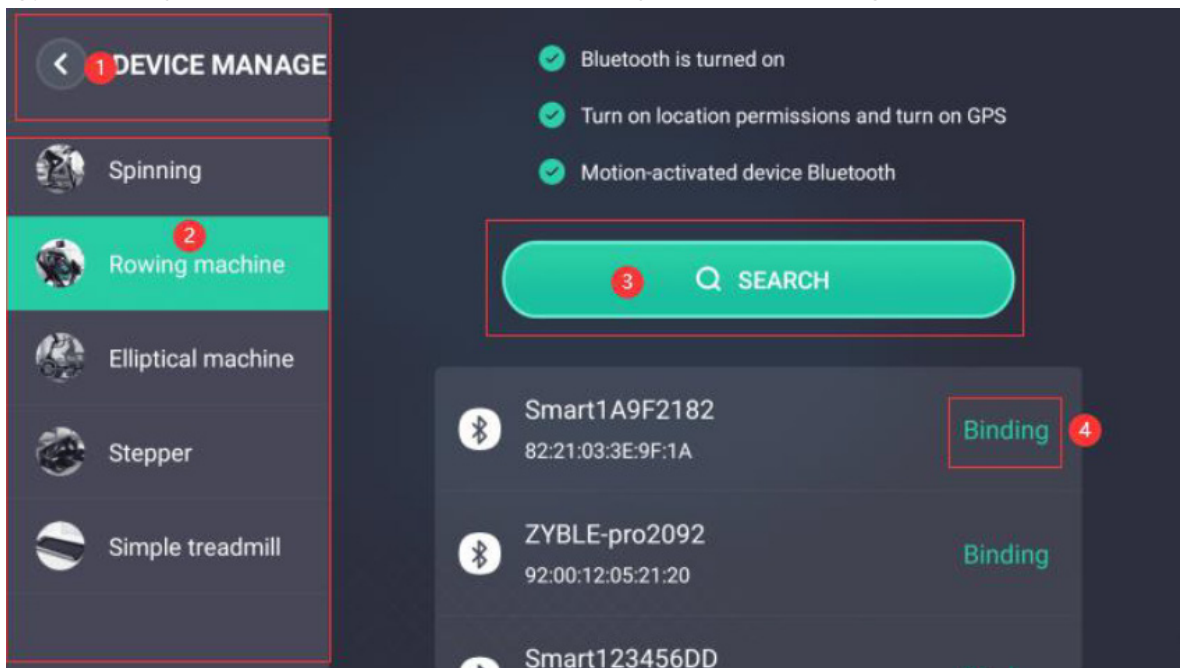

3.3 Eszköz törlése

A kötött eszköz után, amikor a felhasználó kicseréli a Bluetooth eszközt, vagy amikor a szoftver más hardvereszközöket kell kössön össze, először törölni kell az eszközt.

Az eszköz törlését a lenti ábrán látható "Törlés" gombra kattintva lehet elvégezni.

Ha újra kötni szeretné az eszközt, hajtsa végre az 3.2-es lépésben leírt kötési folyamatot.

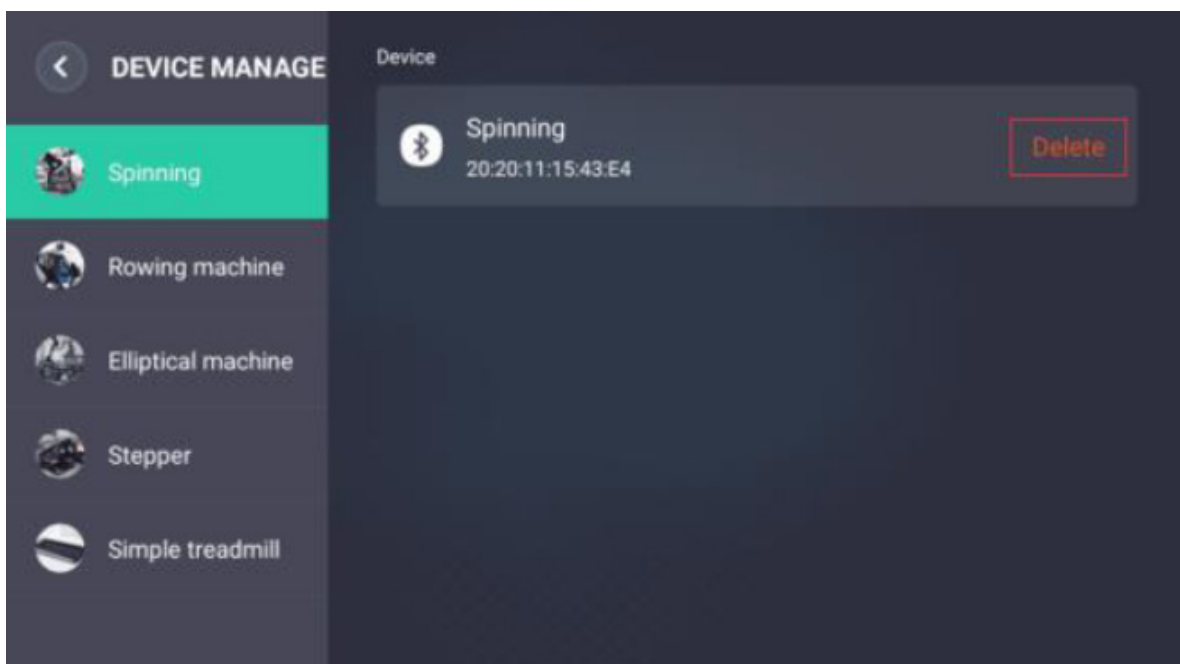

4. Sport főoldal (példaként vegyük a spinning biciklit)
- 1 Kattintson a basic riding bejutásához.
- 2 Kattintson a 3D multiplayer sport bejutásához.
- 3 Kattintson a 3D globális online csatához való belépéshez.
- 4 Kattintson a 3D tanító riding bejutásához.
- 5 Kattintson a karakter és becenév beállításához.
- 6 Kattintson az eszközkezeléshez, eszköz kötéséhez és törléséhez.
- 7 Kattintson a naplóbejegyzéshez, ahol lekérdezheti a napi, heti és havi edzésadatait különböző eszközök szerint.
- 8 Kattintson a sport rangsorhoz, és lekérdezheti a napi, heti és havi rangsorokat különböző eszközök szerint.
- 9 Kattintson a súgó utasításokhoz, hogy megoldja a használat során felmerülő problémákat.
- 10 Kattintson a rendszerbeállításokhoz, kijelentkezéshez stb.
- 11 Kattintson a szoftver bezárásához.

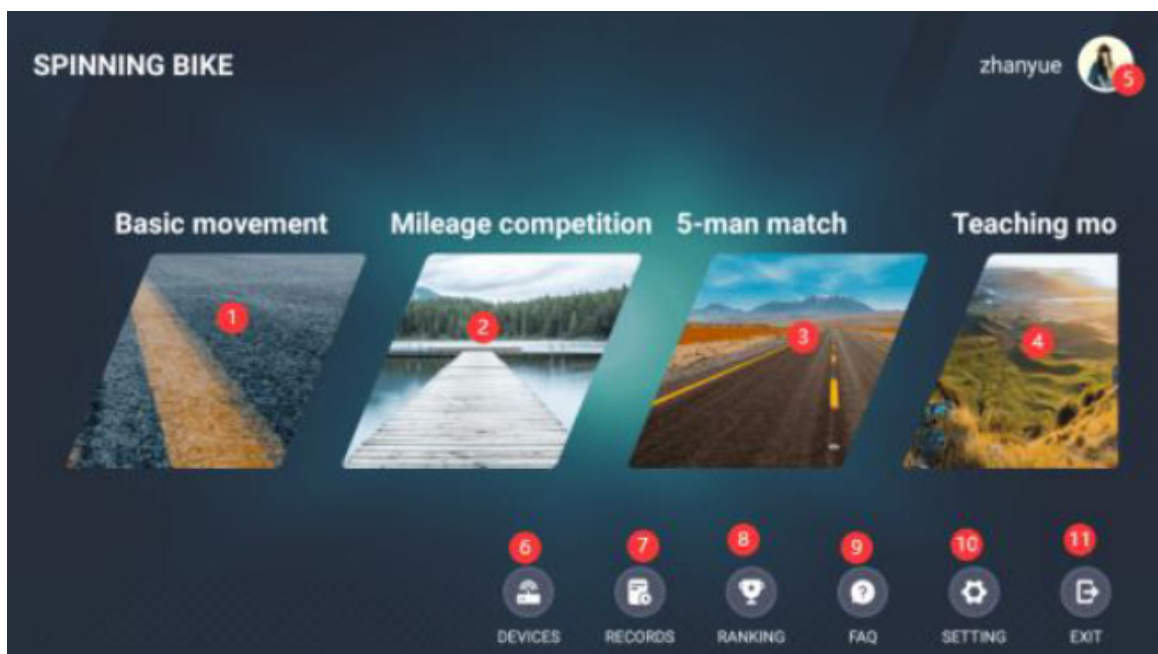

5. Alapvető sportok (a spinninget példaként véve)

Miután beléptél erre az oldalra, mozognod kell a Bluetooth eszköz aktiválásához, hogy gyorsan csatlakozhass a Bluetooth-hoz. Miután a Bluetooth csatlakozott, a "Bluetooth csatlakoztatva" felirat jelenik meg fölötte.

1. Koppints a sport kezdőlapra való visszatéréshez.
2. Kattints a "INDÍTÁS" gombra, ez átvált "SZÜNET" gombra; ha nem történik változás, akkor aktiválnod kell a Bluetooth-ot, és újra kattints az "INDÍTÁS" gombra.
3. Kattints a "SZÜNET" gombra, ez átvált "FOLYTATÁS" és "LEÁLLÍTÁS" gombra.
4. Kattints a "FOLYTATÁS" gombra az eredeti edzés folytatásához és visszatéréshez az edzés állapotába.
5. Kattints a "LEÁLLÍTÁS" gombra az edzés befejezéséhez.

A pulzusadatokkal kapcsolatban: Csak elektronikusan vezérelt pulzuszámológépek rendelkeznek pulzusadatokkal.

Az adatfeltöltéssel kapcsolatban: Amikor a megtett távolság meghaladja a 100 métert, és az átlagsebesség 60 km/h alatt van, az adatok feltöltődnek és mentésre kerülnek, és a feltöltött adatok részt vehetnek a rangsorolásban. Ez a korlátozás azért van, hogy elkerüljük a csalás miatt történő tisztességtelen rangsorolást néhány felhasználó részéről.

A fő adatok: edzésidő, elégetett kalóriák, megtett távolság, valós idejű tempó, valós idejű sebesség, összes edzőkör.

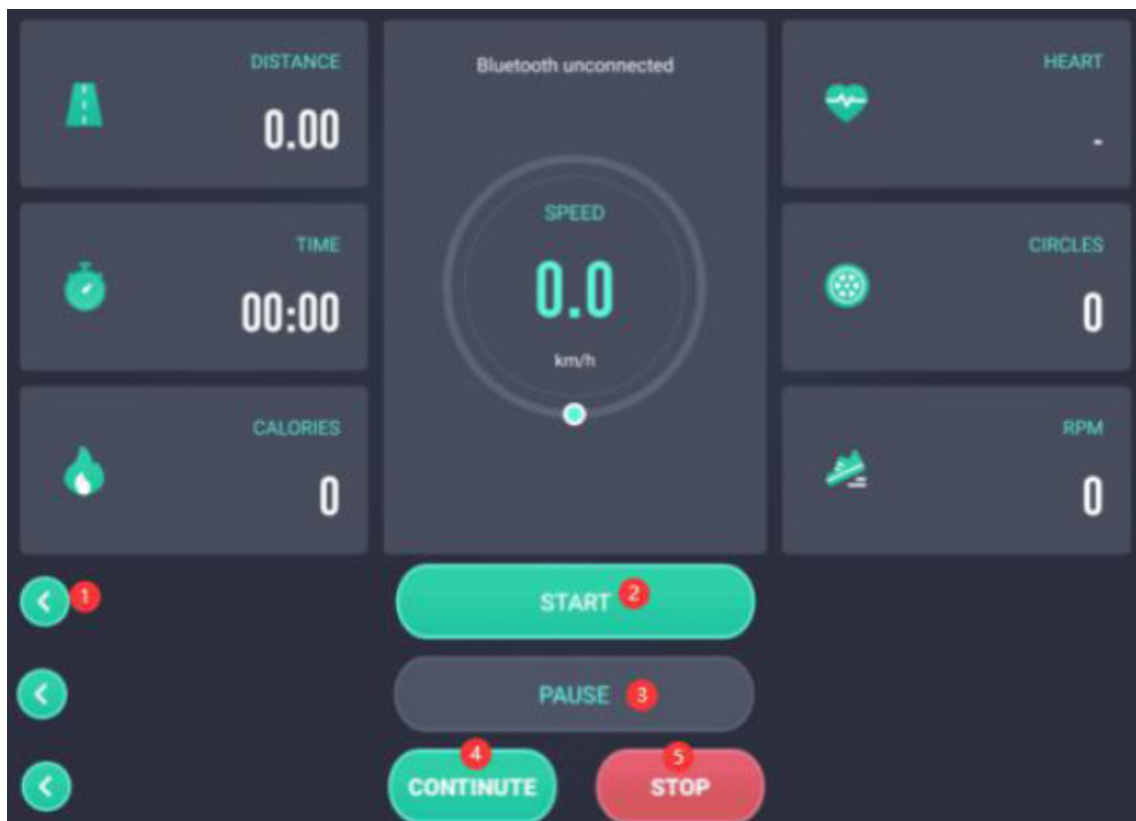

6.3D többjátékos sportok fordítása

6.1 Szoba kiválasztása

Kattintson a négy szoba (1, 2, 3 és 4) belépéséhez. Bármelyik szobában versenyezhet.

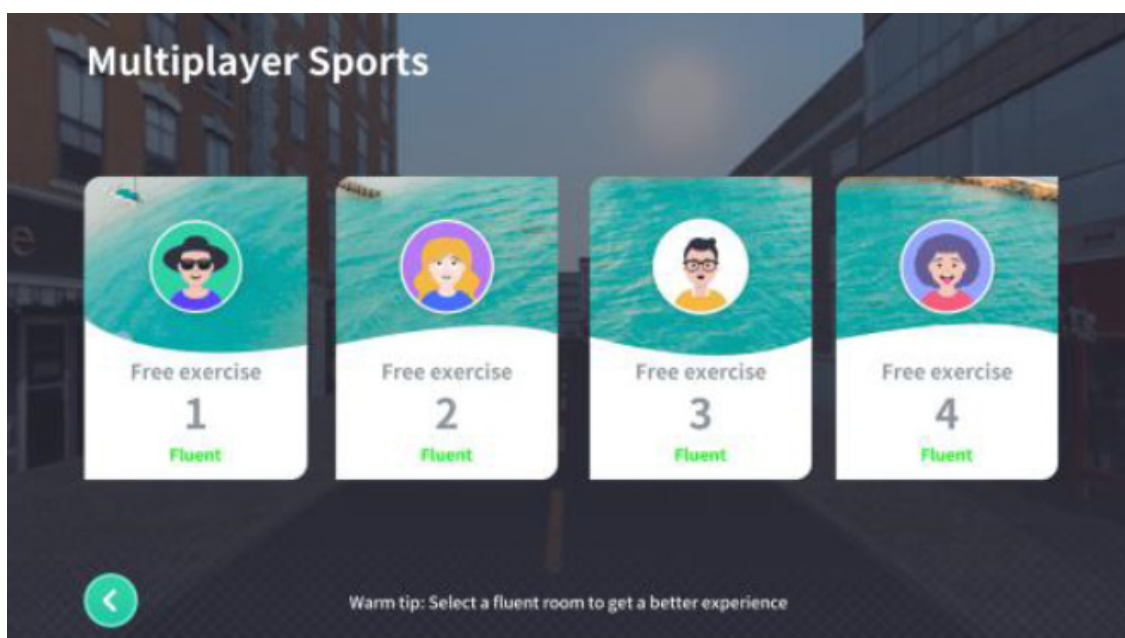

6.2 Többjátékos sportjelenet

1 Kattintson a vissza gombra a jelenlegi gyakorlat befejezéséhez.

2 Módválasztás, különböző időpontokban váltani lehet a napfény és időjárási körülmények között különböző módok szerint.

3 Csevegési ágyúkapcsoló.

4 Az ágyúüzenetek küldésének területe.

5 Lencse helyzetének váltása, automatikus váltás és konkrét lencse beállítása lehetséges.

6 Hang be- és kikapcsolása.

7 Kattintson a beépített zene előző dalára váltáshoz.

8 Kattintson a beépített zene következő dalára váltáshoz.

9 Tekintse meg a jelenlegi rangsorhelyzetet.

10 Kattintson erre a területre a jobb lovaglási pozíció megjelenítéséhez és elrejtéséhez.



7.3D Globális Online Csata

7.1 Válassz egy szobát

1 Kattints a vissza gombra a globális online csata kilépéséhez.

2 Ha hosszú ideig nincs találat, átválthatsz ide a szóló játék gyakorlásához.

3 Válassz alap atlétikai szobákat, a szoba sebessége 25KM / H.

4 Válassz középhaladó atlétikai szobát, ez a szoba sebességkorlátja 35KM / H.

5 Válassz haladó atlétikai szobát, ez a szoba sebességkorlátja 45KM / H.

6 Lépj be a csevegési információs területre.

7 Küldj csevegőüzeneteket.

8 Válaszd ki az alap, középhaladó és haladó szobákhoz tartozó számot, és kattints a belépéshez az ellenféllel való párosításhoz.

7.2 Lépj be az ellenfél párosításához

1 Kattints a vissza gombra a csata terembe való visszatéréshez.

2 Ha a felhasználó nem a létrehozó, ez a játék kezdete; ha résztvevő, ez a felkészülés és a felkészülés megszüntetése.

3 Írd be a csevegés régió információit.

4 Küldj csevegőüzeneteket.

5 A jelenlegi szoba létszáma.

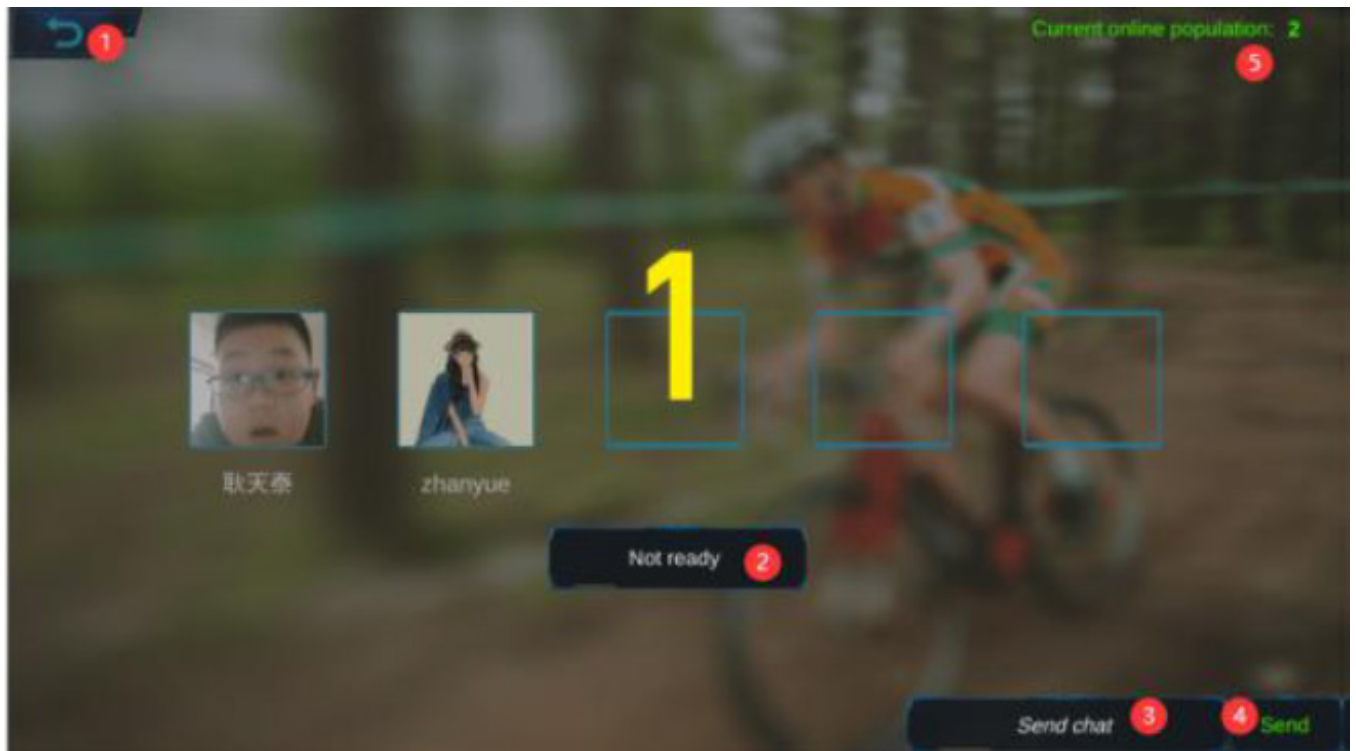

7.3 Hálózati forgatókönyv Sportok

1 A kilépéshez térjen vissza az aktuális gyakorlathoz.

11

2 Módválasztás, különböző időpontokban váltani lehet a napfény és időjárási körülmények között különböző módok szerint.

3 Csevegési ágyúk kapcsolása.

4 Ahol a csevegőüzeneteket küldik.

5 Az objektív helyzetének váltása, automatikus váltás és konkrét objektív beállítása lehetséges.

6 Hang be- és kikapcsolása.

7 Kattintson a beépített előző zene váltásához.

8 Kattintson a beépített következő zene váltásához.

9 Az aktuális ranglista információs állapotának megtekintése.

10 Kattintson erre a területre a jobb lovaglási pozíció megjelenítéséhez és elrejtéséhez.



8. 3D tanítás lovaglás

8.1 Válassza ki a képzési módot

1 Kattintson a gombra a korábbi felületre való visszatéréshez.

2 Kattintson a különböző virtuális tanítási kurzusok bejáratára, és kövesse a virtuális edzőt a különböző idők és követelmények szerinti tanuláshoz.



8.2 Lovaglás tanítása

1 Kattintson a gombra a korábbi felületre való visszatéréshez.

2 Módválasztás, különböző időpontokban különböző napsütéses és időjárási körülmények között váltani tudsz.

3 Váltasd a lencse helyzetét, beállíthatod az automatikus váltást és egy adott lencsét.

4 Hang be- és kikapcsolása.

5 Kattints a beépített előző zene váltásához.

6 Kattints a beépített következő zene váltásához.

7 Kövesd az utasításokat, állítsd be a ellenállást a megfelelő helyre, és tartsd a sebességet egy bizonyos időtartamig.



9.3D szabad stílusú síelés fordítása:

- 1 Kattintson a gombra a korábbi felületre való visszatéréshez.
- 2 Kattintson a bal oldali területre a különböző eszközök közötti váltáshoz és a megfelelő eszközök kezeléséhez.
- 3 Váltson a lencse helyzetére, beállíthatja az automatikus váltást és egy adott lencsét.
- 4 Hang be- és kikapcsolása.
- 5 Kattintson a beépített előző zene váltásához.
- 6 Kattintson a beépített következő zene váltásához.
- 7 Nézze meg a valós idejű sportok rangsorát.



10. Ranglista

- 1 Kattintson a gombra a korábbi felületre való visszatéréshez.
- 2 Módválasztás, különböző időpontokban különböző módok szerint váltani lehet a napfény és időjárási körülmények között.
- 3 Kattintson ide a jelenlegi eszköz napi sportranglistájának megtekintéséhez.
- 4 Kattintson ide a jelenlegi eszköz heti sportranglistájának megtekintéséhez.
- 5 Kattintson ide a jelenlegi eszköz havi sportranglistájának megtekintéséhez.
- 6 Tekintse meg a jelenlegi rangsort.

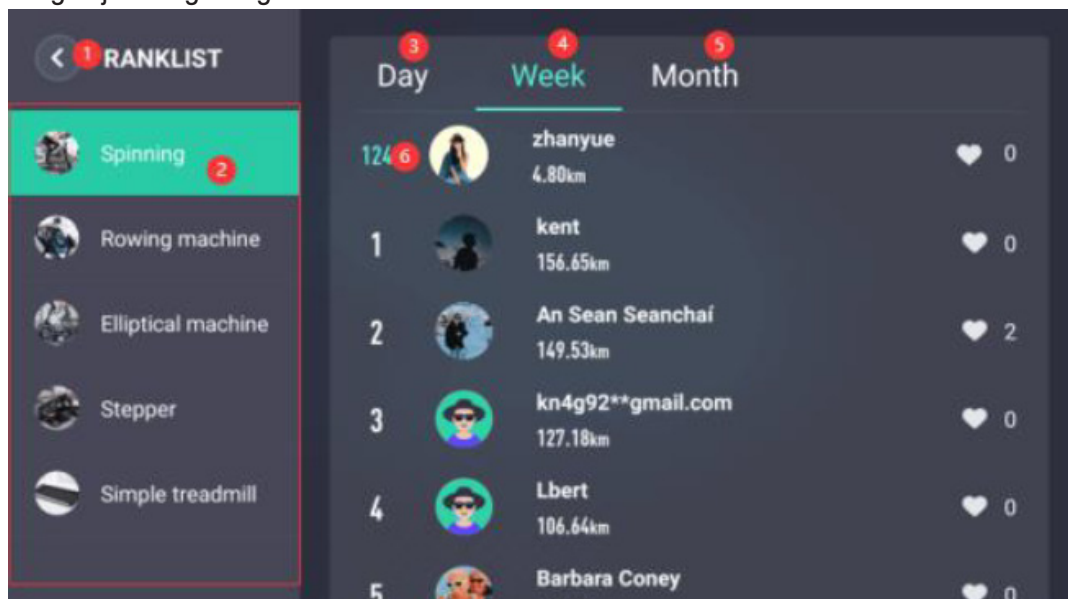

11. Gyakorlati feljegyzések

- 1 Kattintson a gombra a korábbi felületre való visszatéréshez.
- 2 Módválasztás, különböző módok szerint változathatja a napfény és időjárási körülményeket különböző időpontokban.
- 3 Húzza fel és le az aktuális és korábbi edzésadataim megtekintéséhez.

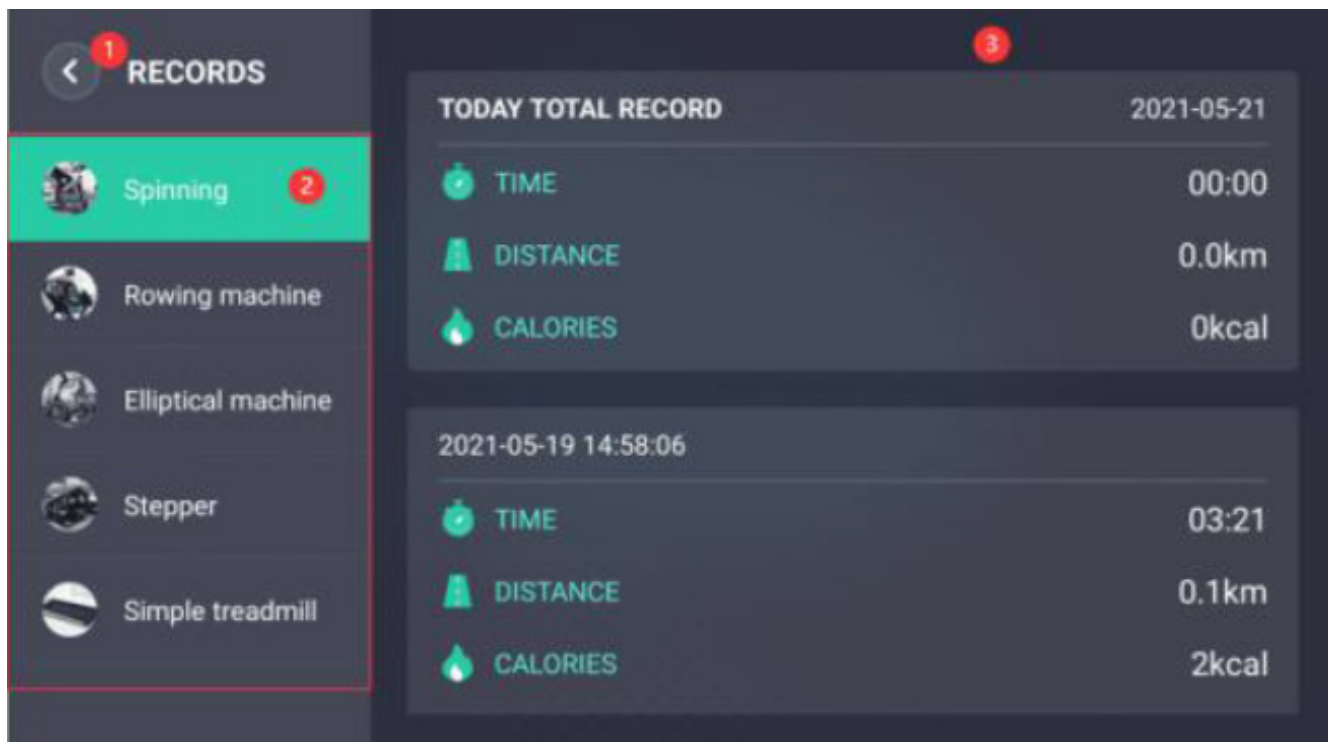

12. Személyes beállítások

1 Kattintson a gombra a korábbi felületre való visszatéréshez.

2 Érintse meg a fényképezéshez, vagy válasszon egy képet a személyre szabott avatar beállításához.

3 Kattintson ide a becenév módosításához. Az emotikonok nem használhatók a becenév beállításához, legalább 2 karakterrel kell rendelkeznie.

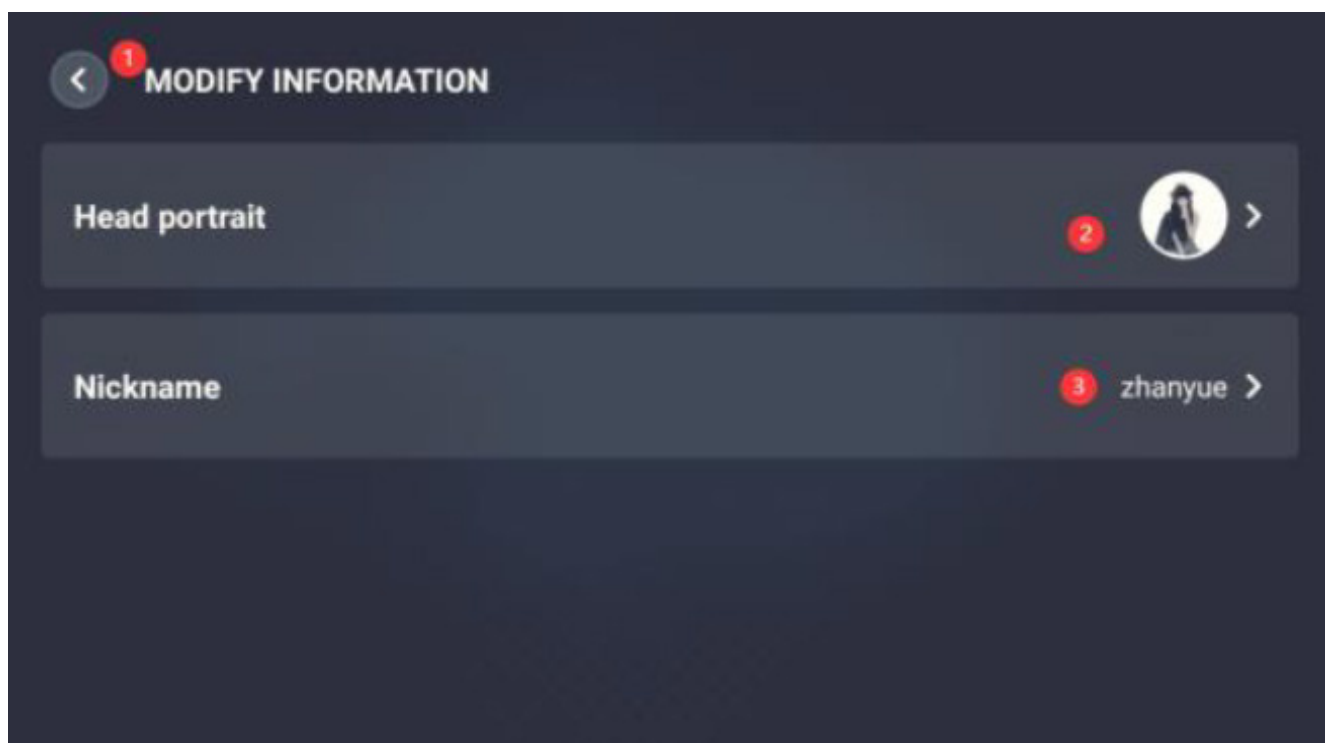

13. Rendszerbeállítások

1 Kattintson a gombra a korábbi felületre való visszatéréshez.

2 Kattintson ide a megjelenített edzési távolság átváltásához km/h vagy mhp között.

3 Kattintson ide a billentyűműveletek hanghatásainak engedélyezéséhez.

4 Kattintson ide az alkalmazás gyorsítótárának törléséhez.

5 Jelentkezzen ki a fiókból és térjen vissza a postafiók bejelentkezési felületére.

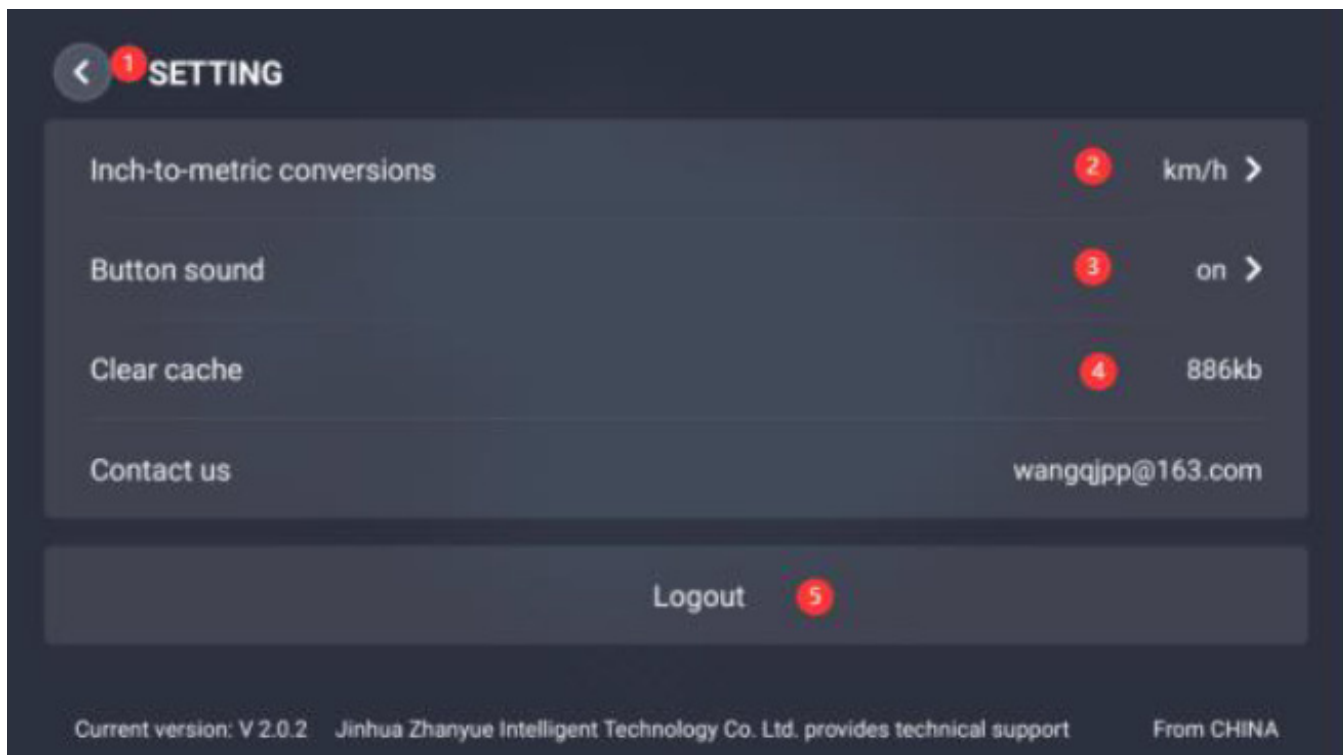

14. Egyéb problémák a szoftver használatával

1. Mire kell figyelni a szoftver telepítésekor? Hogyan oldható meg a probléma?

Android telefon probléma:

1. Előfordulhat, hogy a telepítőcsomag sérült lett a letöltés folyamán. Egyszerűen törölje az eredeti csomagot, majd töltsse le és telepítse újra.
2. Lehet, hogy a telefon memóriája vagy tárhelye nem elegendő, ezért nem állnak rendelkezésre az összes erőforrás. Ilyenkor törölje a felesleges erőforrásokat, hogy helyet szabadítson fel, vagy telepítés előtt tisztítsa meg az alkalmazást, amikor az üresjáratban van.
3. Ha a telefonnak több felhasználója van, akkor a telefon kezdőképernyőjén a Beállítások menüpontban válassza az Alkalmazáskezelés lehetőséget, majd az Z-Sportot válassza az Összes felhasználó számára opcióval, majd törölje és telepítse újra.

Apple felhasználó kérdése:

Váltson WIFI hálózatra/váltson Apple fiókra, majd keresse vagy szkennelje újra a letöltéshez. Ha ez a probléma továbbra is fennáll, akkor az Apple hivatalos szerverével lehet gond, kérjük próbálja újra fél óra múlva.

2. Mi történik az e-mail bejelentkezéssel?

1. Az e-mail cím helytelenül lett megadva, például a com helyett CON lett írva.
2. Elküldött és fogadott e-mail cím beállítása hibás, ami miatt visszapattan az e-mail, és nem lehet elküldeni a megerősítő kódot.
3. Lehet, hogy a levél spamnek lett tekintve, ezért az üzenetet el kell távolítani a kukából.
4. Lehet, hogy hálózati probléma van, kérjük ellenőrizze a hálózatot, vagy váltson 4G hálózatra.

3 Mikor kell kicserélni a bicikli Bluetooth eszköz akkumulátorát?

Amikor a mobiltelefon és a Bluetooth egy bizonyos ideig csatlakozva vannak, majd egy ideig szünetel a kapcsolat, és ez többször is előfordul, akkor valószínűleg az akkumulátor kevésbé hatékony, és cserélni kell azt. A specifikáció CR2032. Az újratölthető akkumulátort nem kell cserélni.

4 Miért nem rögzülnek az edzési adatok?

Az adatok csak akkor lesznek feltöltve, ha a felhasználó megtett távolsága meghaladja a 100 métert, és az átlagsebesség 60 km/óra alatt van.

5 Mennyi ideig tart a Bluetooth készenléti állapota?

Az akkumulátor energia megtakarítása érdekében a Bluetooth eszköz automatikusan álmó állapotba kerül, ha 150 másodpercig nem történik mozgás.

GARANCIA IDŐSZAK

A GARANCIA IDŐTARTAMA a 2019/771-es és az EU 2019/770-es irányelvek előírásainak megfelelően van meghatározva.

Függetlenül a kereskedelmi garanciától, a kereskedőnek kötelessége betartani a termékek garanciájának időtartamát, a fent említett irányelvek szerint.

A garancia kiegészítő, és semmilyen módon nem korlátozza a felhasználó jogait.

Az alábbi feltételek leírják a garanciánk követelményeit és alkalmazási módját. Ezek nem érintik a törvényes jogait, sem a kiskereskedővel kötött szerződését.

Garancia időtartama: 24 hónap a termék megvásárlásától számítva.

A következő feltételek mellett nyújtunk garanciális szolgáltatást ezen készülék esetében:

A garanciális szolgáltatás ingyenes a garancia időtartama alatt, kivéve, ha nem tartják be az alábbi feltételeket:

1. Különbségek vannak a garancia okiratban és a vásárlási dokumentumokban szereplő adatok között;
2. A termék helytelenül lett telepítve vagy összeszerelve;
3. Hiányoznak az eredeti vásárlási dokumentumok vagy a garancia okirat;
4. Javítások vagy más beavatkozások, amelyeket nem engedélyezett személyek végeztek, vagy ha a készüléket nem eredeti alkatrészekkel javították;
5. A készülék állapota - karcolások, repedések és mások, amelyeket nem vettek észre a készülék vásárlásakor, szállításakor vagy telepítésekor.
6. A használati, tárolási, szállítási feltételek be nem tartása és ezek által okozott hibák;
7. Hibák, amelyek a helytelen használatból, mechanikai hibákból, ütésekkel erednek;
8. Hibák, amelyek a természetes jelenségekből és más rendkívüli körülményekből erednek;
9. Ha a terméket kereskedelmi célokra és nyilvános helyeken használja;
10. Mozgó alkatrészek, amelyek sérültek a helytelen használat vagy telepítés következtében: pedálok, fogantyúk, kábelek, szíjak, futófelület, tömítések, csavarok, karok, csapágyak, díszítőelemek;
11. Nem megfelelően tárolt termékek.
12. A készülék főttestétől elkülöníthető alkatrészek, műanyag díszítőelemek, a gyártó által szabályozott korlátozott élettartamú gumi alkatrészek;
13. Fogyóeszközök, alkatrészek és elemek korlátozott lejárati idejűek - elemek, szíjak, futófelületek.
14. Kiegészítők - külső tápegységek / adapterek.

A vásárolt termékekkel kapcsolatos reklamációkat a gyártó előírásainak megfelelően kell benyújtani. A 2019/771-es irányelv és az EU 2019/770-es irányelv fordítása románról magyarra.

INFORMATION REGARDING RECYCLING

Ezt az elektronikus terméket nem szabad a háztartási hulladék közé dobni. A környezet védelme érdekében ezt a terméket újra kell hasznosítani, amikor már nem használják, a törvénynek megfelelően. Kérjük, forduljon egy engedélyezett újrahasznosító egységhez, amely gyűjti ezt a fajta hulladékot a környékén. Ezzel hozzájárulhat a természeti erőforrások megőrzéséhez és az európai környezetvédelmi szabványok javításához. Ha több információra van szüksége a hulladék helyes és biztonságos eltávolítási módszereiről, kérjük, lépjen kapcsolatba a helyi újrahasznosítási szervezet irodájával, vagy a terméket vásárolt egységgel.

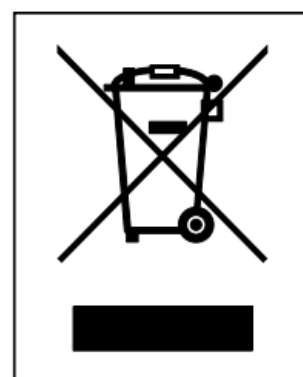

KAPCSOLAT

TEL: +40311050917

EMAIL: SERVICE@SPORTPARTNER.RO

TABELLA DEI CONTENUTI

1. Precauzioni per l'uso
2. Disegno delle parti
3. Istruzioni per le fasi di installazione
4. Manutenzione quotidiana e risoluzione dei problemi

PRECAUZIONI PER L'USO

Prima di utilizzare la cyclette, leggere attentamente le istruzioni e seguire i passaggi indicati. Assicurarsi di ricevere le informazioni corrette sull'utilizzo, inclusi i pezzi di ricambio che forniamo gratuitamente.

Attenzione! Quando la cyclette non è in uso, ruotare in senso orario la testa della palla del freno in modo che il volano non ruoti.

1. La cyclette è un attrezzo per il fitness domestico con una capacità di carico massima di 100 chilogrammi.
2. Prima dell'uso iniziale, ispezionare attentamente la macchina e seguire rigorosamente il principio di installazione ogni 1-2 mesi dopo l'uso. Cerca di mantenere l'uso normale della macchina e utilizza accessori originali.
3. Se non può essere utilizzata normalmente, contattare il rivenditore.
4. Evitare il contatto tra la macchina e agenti di pulizia corrosivi e altri oggetti.
5. Utilizzare dopo l'installazione e l'ispezione corrette. Non utilizzare questo prodotto per azioni pericolose.
6. Regolare tutte le parti regolabili al valore massimo prima dell'installazione.
7. Questo prodotto è un attrezzo per il fitness per adulti. Se utilizzato da bambini, utilizzare sotto la supervisione di un tutore.
8. Si prega di utilizzare questo prodotto sotto la guida di un medico e di un professionista del fitness, poiché funzionerà bene.
9. Si prega di sviluppare un piano di allenamento ragionevole prima dell'uso e seguire rigorosamente il piano richiesto per utilizzare questo prodotto.
10. La resistenza di questo prodotto è regolabile. Si prega di scegliere la resistenza appropriata.
11. Si prega di controllare attentamente tutte le manopole e le viti prima dell'uso per garantire la vostra sicurezza.
12. A causa della mancanza di un dispositivo di guida a senso unico, questa attrezzatura non può fermarsi immediatamente quando la ruota di inerzia ruota. In caso di frenata di emergenza, si prega di premere rapidamente e completamente il freno con la mano per agire. Attendere che la ruota di inerzia si fermi prima di scendere dalla cyclette per evitare incidenti. Per interrompere l'allenamento, rallentare prima la velocità del pedale, attaccare il piede al copripedale con inerzia e quindi utilizzare la mano per regolare il freno in senso orario fino a quando la ruota di inerzia smette di ruotare, prima di scendere dalla cyclette.
13. La cyclette è adatta solo a una persona alla volta. Durante l'uso, gli altri dovrebbero mantenere una

distanza di sicurezza di oltre 50 cm. Quando la ruota volante è in rotazione, è vietato toccare altri oggetti come il corpo con le mani per evitare pericoli.

14. Il sedile del bracciolo e il tubo di fissaggio del cuscino sono incisi con un fermo e non devono superare questa altezza durante la regolazione.

La cyclette deve essere posizionata in un luogo fisso e piatto e non inclinata per evitare il ribaltamento.

DISEGNO DELLA PARTE

Verifica in base all'elenco delle parti di montaggio di seguito riportato che tutte le parti di montaggio siano presenti e in buone condizioni. Non smaltire i materiali di imballaggio prima della fine del periodo di prova. Se manca qualcosa, controlla i materiali di imballaggio.

Part No.	name	QTY	Part No.	name	QTY
1	Stabilizzatore anteriore	1PCS	13	Supporto tablet	1PCS
2	Pedale sinistra	1PCS	14	Pedale destra	1PCS
3	Stabilizzatore posteriore	1PCS	15	Maniglia resistente	1PCS
4	Coperchio stabilizzatore	1PCS	16	Piastra piatta	1PCS
5	Cassa	1PCS	17	Manubrio	1PCS
6	Bullone di fissaggio del telaio	1PCS	18	Supporto manubrio	1PCS
7	Supporto del telaio	1PCS	19	Manopola regolazione manubrio	1PCS
8	Chiave esagonale	1PCS	20	Viti di supporto per tablet	1PCS
9	Chiave	1PCS	21	Viti stabilizzatrici	4PCS
10	Chiave	1PCS	22	Viti manubrio	1PCS
11	Sella	1PCS	23	Supporto pedale	1PCS
12	Supporto per computer/bottiglia d'acqua	1PCS			

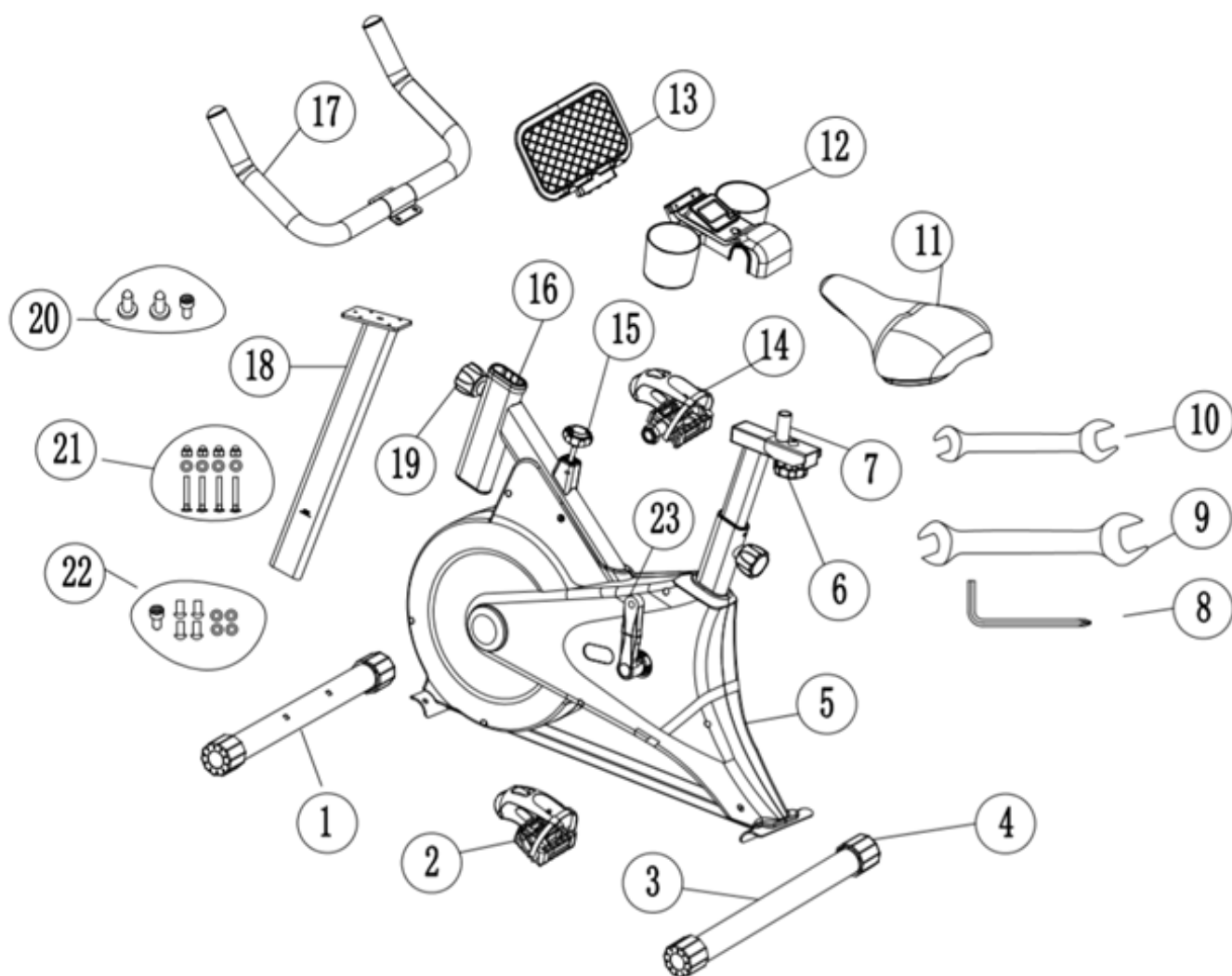

ISTRUZIONI PER LA FASE DI INSTALLAZIONE

Istruzioni di assemblaggio: Prima dell'assemblaggio, controllare se gli accessori sono completi facendo riferimento ai disegni delle parti. Questo prodotto ha un peso lordo di 20 kg, un peso netto di 17,5 kg, un'area di base di 48 cm * 81 cm e un'altezza di 115 cm dopo l'installazione dell'intero veicolo. Si consiglia di avere due o più persone che collaborano nell'installazione in un'area aperta.

PASSO 1

Rimuovi la scatola di cartone e togli la macchina.

Rimuovi i dadi e le viti dal tubo del piede anteriore, assembla il tubo del piede anteriore sulla struttura, utilizza i bulloni rimossi per l'arco e il tappetino piatto, e quindi assembla il tubo del piede posteriore sulla struttura. Utilizza una chiave per stringere il dado a cappuccio, il tappetino piatto e la serratura.

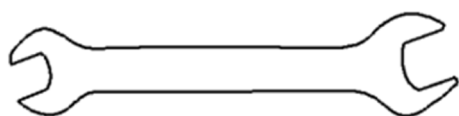

	M 8 X 4 PC S
	Φ 8 X 4 PC S
	Φ 8 X 4 PC S

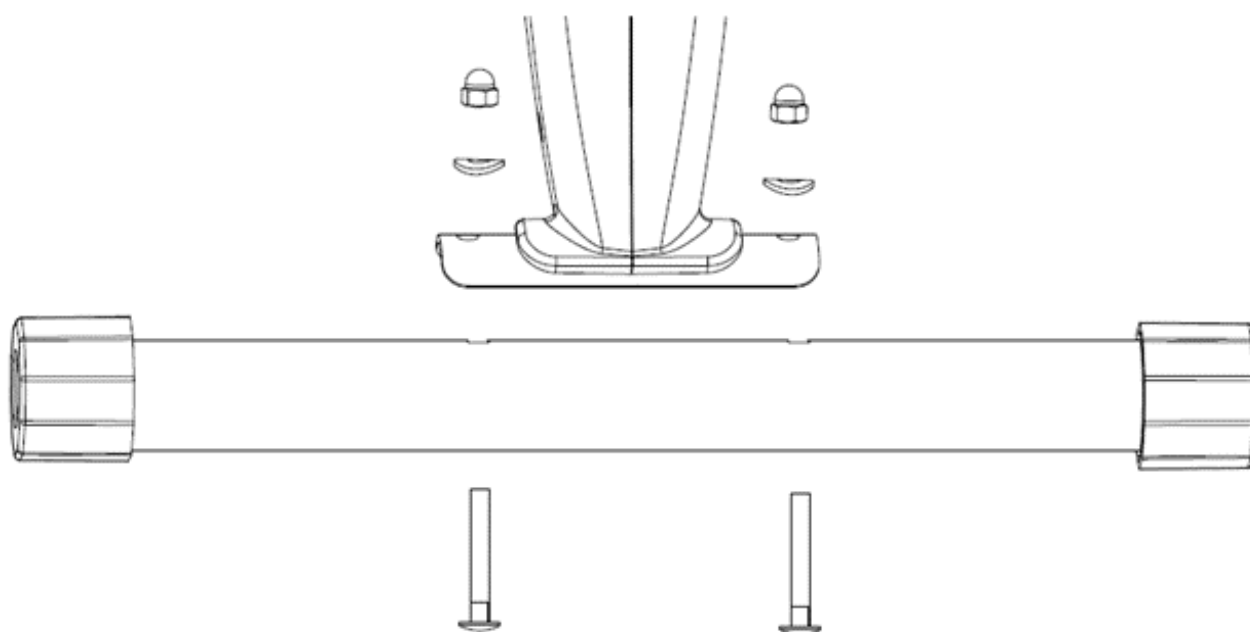
**PASSO 2**

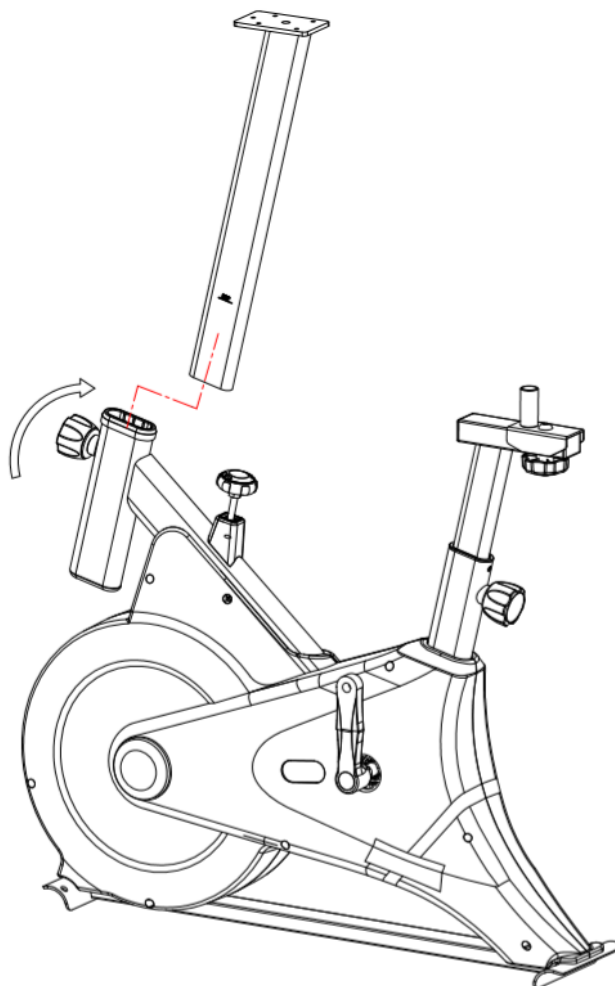

Come mostrato nella figura, prendi la guida a slitta e ruota il perno di estrazione a forma di fiore di prugna in senso antiorario. Inserisci la guida a slitta come mostrato nella figura e stringi il perno di estrazione a forma di fiore di prugna in senso orario.



PASSO 3

rimuovi il bracciolo, le viti, le rondelle piatte e le rondelle elastiche con i fori fissi per il tubo sul bracciolo, e poi bloccale con una chiave a brugola



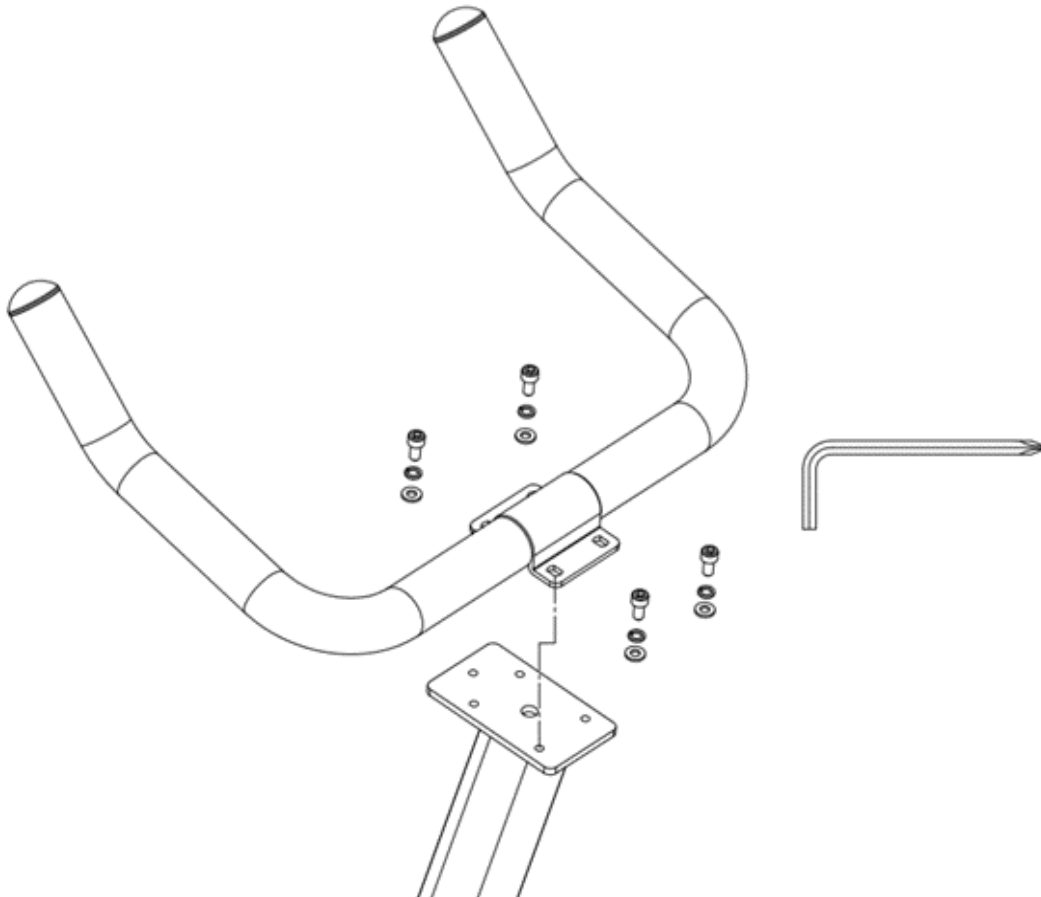

	M 6X 1 PC S
	Φ 6 X 4 PC S
	Φ 6 X 4 PC S

**PASSO 4**

1. Per prima cosa, estrarre il telaio piatto e la copertura del bracciolo, unirli insieme e fissarli con viti autofilettanti a testa cilindrica con intaglio a croce. Fissare la copertura del bracciolo assemblata sul bracciolo come mostrato in figura. A questo punto, sopra la copertura del bracciolo è presente un foro che si allinea con il foro filettato della guida di scorrimento del bracciolo. Utilizzare la vite a testa esagonale per inserirla e bloccarla saldamente.

3. Collegare quindi il filo di rilevamento alla presa sul retro dell'orologio elettronico.



	M 6X 1 PC S
	M4 X 2 PC S

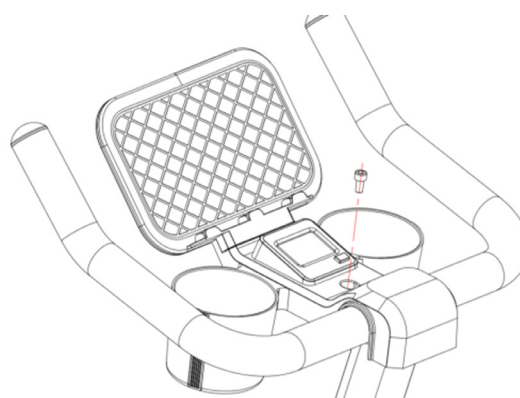
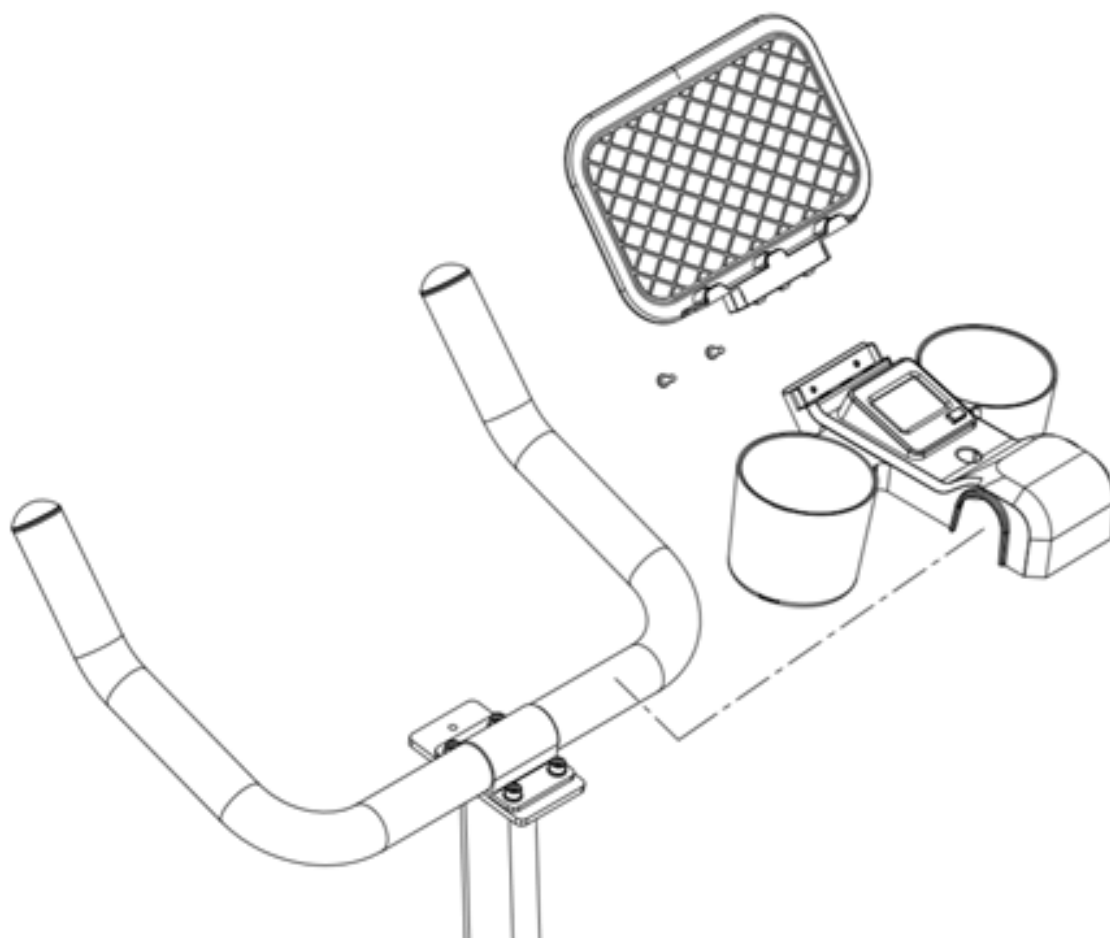

PASSO 5

1. Montare il cuscino del sedile sulla struttura, assicurandosi che la manopola di regolazione si inserisca nel foro del binario del cuscino del sedile. Assicurarsi che il sedile sia dritto.
1. 2. Stringere i dadi su entrambi i lati del supporto del cuscino per mantenere la posizione del cuscino.

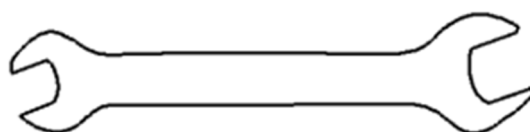

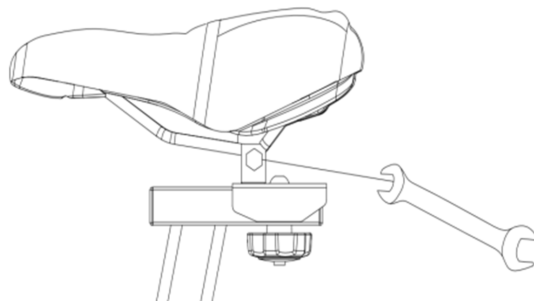
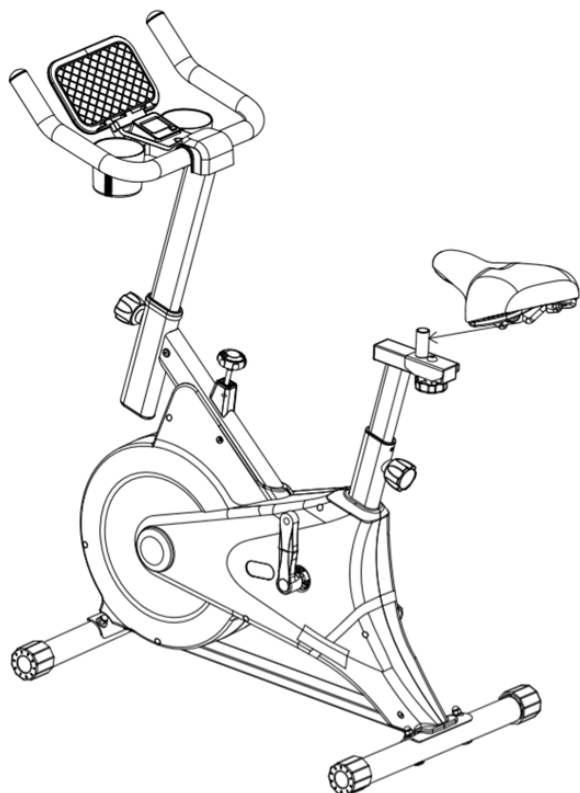

PASSO 6

1. Rimuovi il pedale sinistro (destra) e svita il dado preinstallato sul pedale.
2. Installa il pedale sinistro sulla struttura. Il pedale sinistro ha una filettatura inversa. Assicurati di installare il pedale sul lato corretto. La direzione si basa sulla posizione su una bicicletta. Il pedale sinistro ha una 'L' e il pedale destro ha una 'R'.
3. Usa una chiave a bocca aperta per stringere nella direzione indicata nella figura.
4. Dopo aver bloccato, reinstalla il dado rimosso e stringilo con una chiave a bocca aperta più grande. Questa operazione serve a evitare il rilassamento del filetto dopo un uso prolungato.

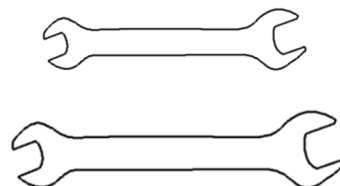
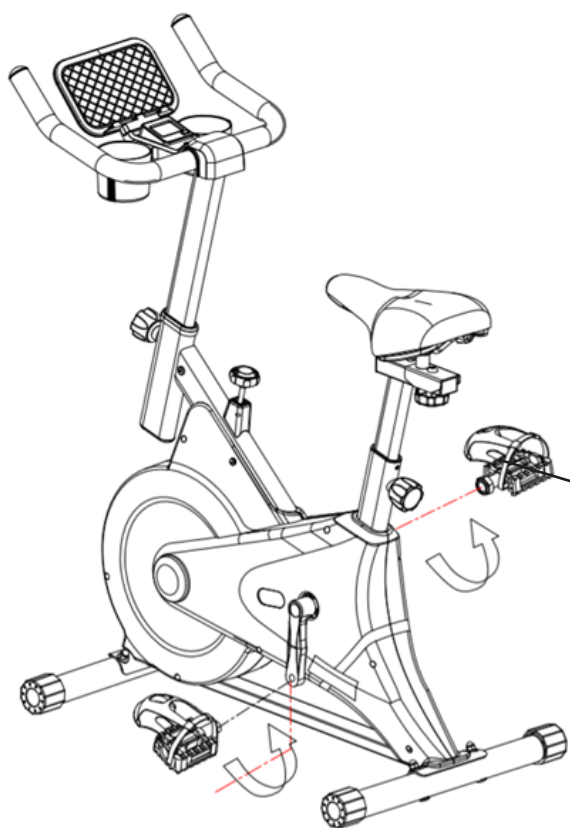

Attenzione: Prima dell'utilizzo, assicurarsi che le viti dei piedi su entrambi i lati siano serrate con gli attrezzi e fissare la cintura.

MANUTENZIONE QUOTIDIANA E RISOLUZIONE DEI PROBLEMI

1. Controllare regolarmente se ci sono componenti danneggiati o allentati su questo prodotto.
2. Lubrificare e mantenere regolarmente le parti di collegamento di ciascun componente rotante e del componente principale.
3. Prima di ogni utilizzo, controllare se il bracciolo, il cuscino del sedile e gli altri componenti sono saldamente fissati e se il poggiapiedi è allentato. In caso di allentamento, bloccarlo tempestivamente. Sostituire i componenti problematici tempestivamente.
4. Pulire regolarmente la cyclette utilizzando un tessuto morbido, un detergente neutro e non utilizzare solventi o detersivi corrosivi.
5. Eventuali problemi relativi al corpo del veicolo, cuscinetti, cinghie e parti rotanti vulnerabili non devono essere riparati da soli, ma devono essere segnalati tempestivamente ai rivenditori e agli istituti di assistenza post-vendita.
6. Il sedile del freno all'interno del corpo del veicolo è un componente vulnerabile. Se durante il movimento si riscontrano rumori anomali o resistenze anomale, rimuovere il guscio esterno per verificare l'usura del sedile del freno interno (l'usura è indicata quando lo spessore della parte centrale della pastiglia del freno è inferiore a 2 mm). In caso di usura, sostituire immediatamente il sedile del freno.
7. Evitare l'esposizione diretta alla luce solare, soprattutto per gli orologi elettronici che possono danneggiarsi facilmente. Conservare la cyclette in un ambiente pulito e asciutto, lontano dai bambini.

MANUALE DI ISTRUZIONI Z-SPORT

Panoramica di Z-Sport

1.1 Ambiente operativo

Questa APP supporta la versione Android e la versione Apple.

Telefoni Android: supportano le versioni di sistema Android 5.0 e successive.

iPhone: supportano la versione di sistema iOS 9.0 e successive.

1.2 Download del software

Gli utenti di telefoni cellulari Android devono aprire il Google Play Store e cercare "z-sport" per scaricare;

Gli utenti Apple devono aprire l'App Store e cercare "z-sport" per scaricare.

Se i telefoni Huawei o Android non possono scaricare tramite il codice QR, è possibile scannerizzare il codice di riserva per il download.



(download code)



(Spare code)

1.3 Introduzione al software

I dispositivi hardware attualmente supportati dall'app Z-Sport includono biciclette da spinning (controllate elettricamente e manualmente), vogatori (maniglia intelligente e versioni normali), stepper, macchine ellittiche e tapis roulant meccanici. La funzione del software è principalmente combinata con dispositivi hardware Bluetooth per la simulazione di giochi sportivi. Ha lo scopo di aiutare gli utenti a risolvere la noia dello sport e a divertirsi durante l'allenamento.

2. Accesso tramite email

2.1 Permesso consentito

Dopo aver inserito l'app, è necessario consentire i permessi necessari pertinenti:

Consenti l'accesso alla fotocamera: per scattare avatar personalizzati.

Consenti l'accesso alle foto sul dispositivo: per personalizzare le impostazioni dell'avatar e accedere alle foto scattate dalla fotocamera.

2.2 Accettare l'accordo dell'utente e la politica sulla privacy

Clicca su "Accetto" per accedere all'interfaccia di accesso

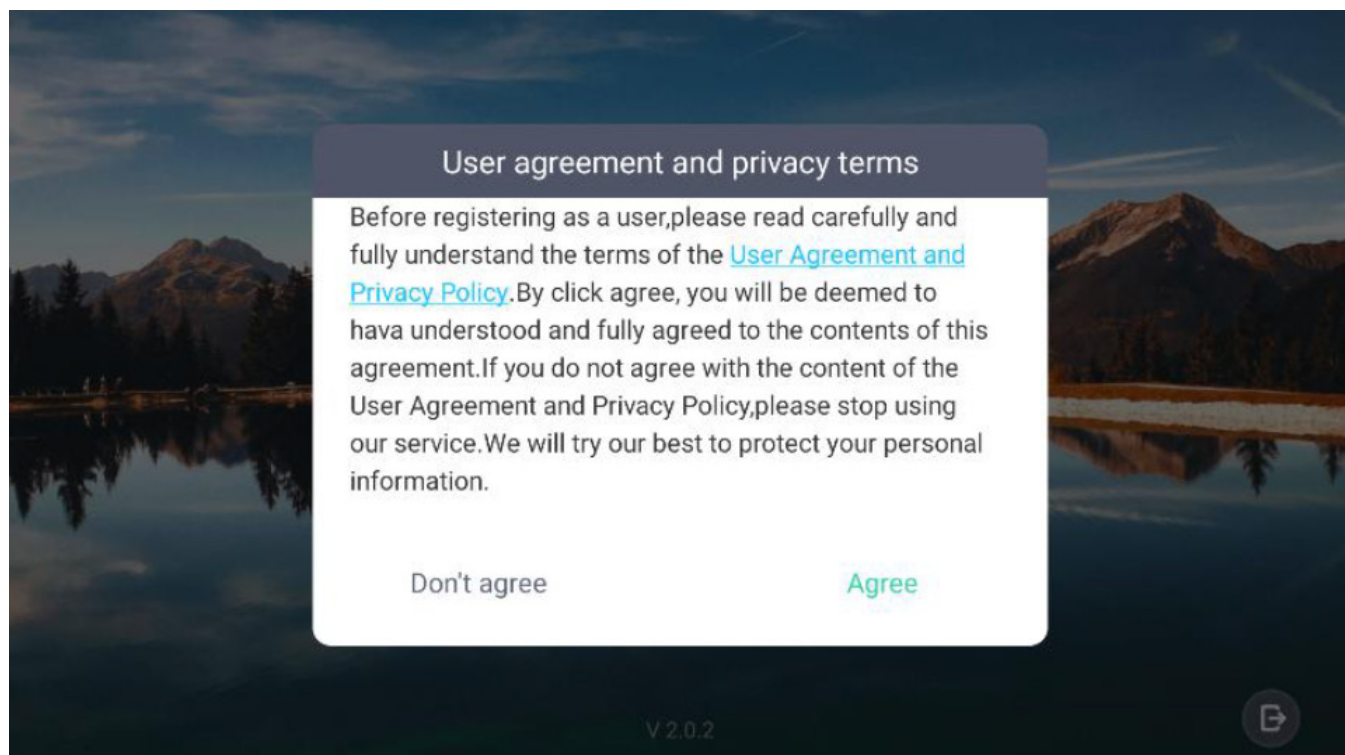

2.3 E-Mail-Anmeldung

1 Geben Sie das richtige Postfach ein (zum Beispiel: Viele Benutzer schreiben com anstelle von con).

2 Klicken Sie hier, um "den Code senden" zu senden: Der Bestätigungscode wird an das Postfach gesendet (wenn er mehr als einmal gesendet wurde und das Postfach den Bestätigungscode immer noch nicht erhalten hat, ersetzen Sie das Postfach. Es ist wahrscheinlich, dass einige Ihrer Postfächer eingerichtet sind, was dazu führt, dass die E-Mail abprallt und der Bestätigungscode nicht gesendet werden kann. Oder es liegt daran, dass das Postfach falsch eingegeben wurde).

Sorry that the email you sent was bounced, the following is the relevant information of the email:

rejected mail	Subject: Login Validation Time: 2021-06-09 10:04:41
Cannot send to	@yahoo.com.my
Reason for Bounce	The recipient's email address (@yahoo.com.my) does not exist, and the email cannot be delivered. host yahoo.com.my[] said: 552 1 Requested mail action aborted, mailbox not found (in reply to end of DATA command)
solution	Please contact your recipient, re-verify the email address, or send to another receiving email address. You can also report this bounce to the administrator .

In addition, you can also [click here](#) for more information about the bounce of help.

3 qui inserisci il codice di verifica ricevuto via email.

4 L'autorità dell'utente e l'operazione sulla privacy sono state accettate e l'utente deve accettare di accedere e utilizzare.

5 Dopo aver completato i passaggi precedenti 1, 2, 3 e 4, puoi fare clic per accedere al software.

6 Se non desideri registrarti o utilizzare questo software, puoi fare clic qui per uscire.

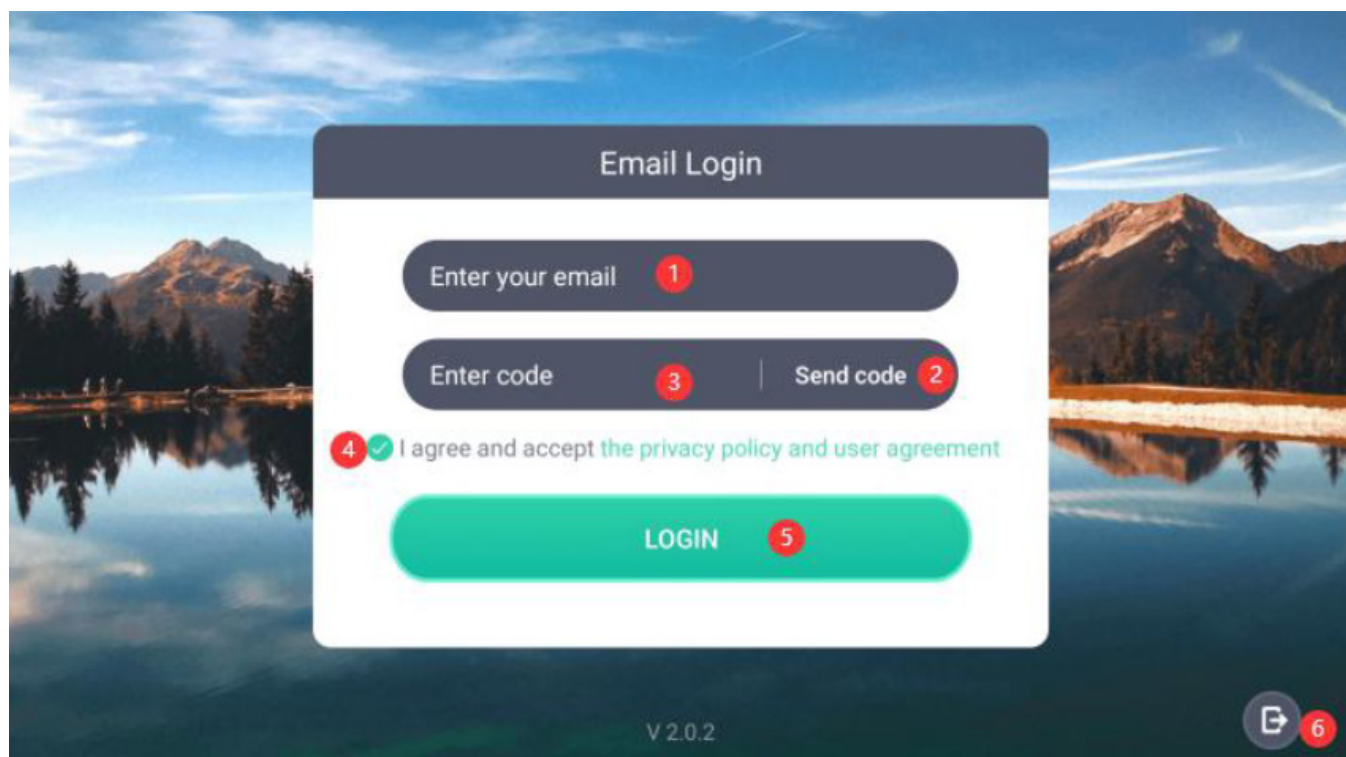

3. Gestione dell'attrezzatura

3.1 Seleziona l'attrezzatura

Entra in questa pagina e seleziona l'attrezzatura corrispondente, come ad esempio la bicicletta da spinning, il vogatore, la macchina ellittica, lo stepper, il tapis roulant.

Come mostrato nella figura sottostante, clicca

- 1 Clicca qui per accedere alla pagina di gestione del dispositivo, puoi associare e cancellare il dispositivo.
- 2 Quando il dispositivo è stato associato, clicca sul pulsante "START" per accedere alla pagina sportiva corrispondente (solo quando accedi al software per la prima volta, è necessario associare il dispositivo Bluetooth e il sistema accederà automaticamente alla home page del dispositivo selezionato).

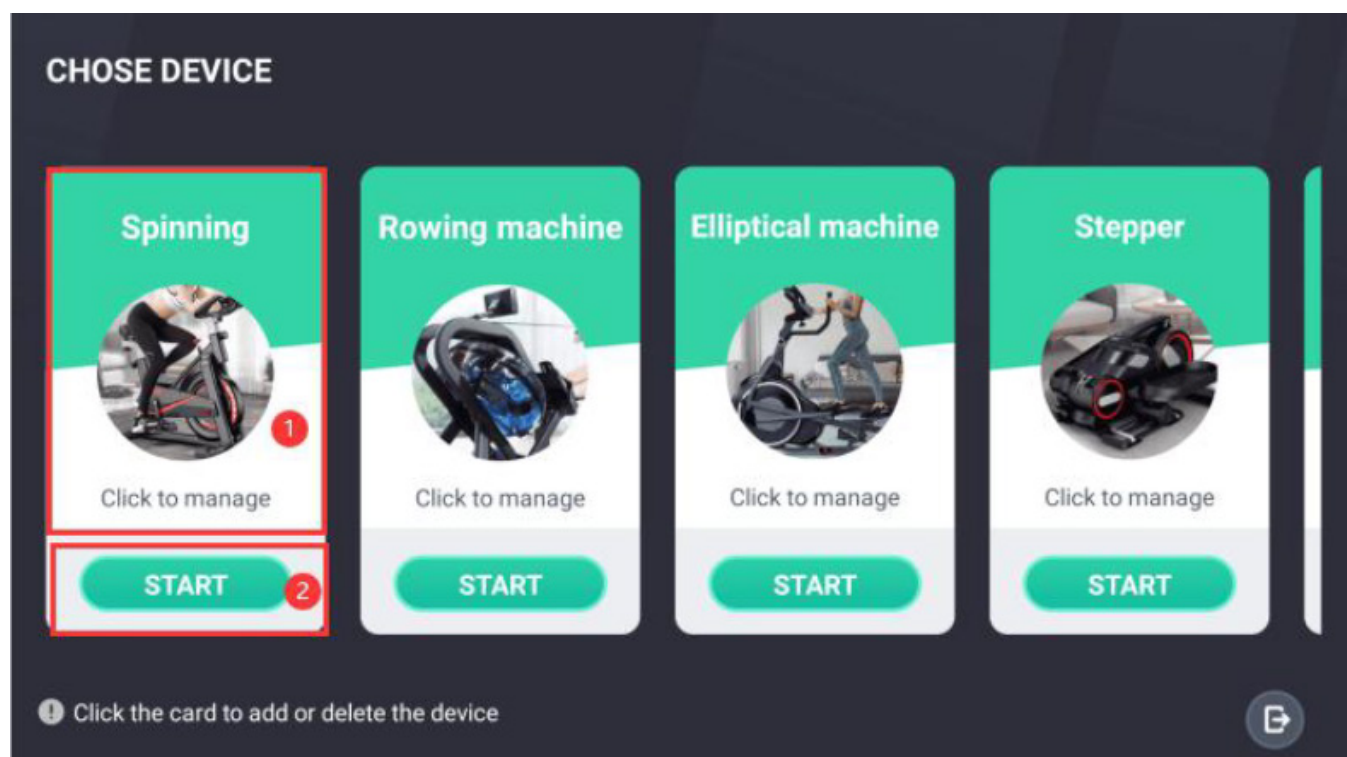

3.2 Collega dispositivo

Per accedere a questa pagina, è necessario consentire i permessi necessari:

Consenti i permessi di posizione geografica: i dispositivi Bluetooth devono aprire i permessi secondari per essere cercati.

Consenti l'apertura delle informazioni sulla posizione: il software otterrà automaticamente le informazioni sulla posizione quando si accede alla pagina e l'utente deve aprire manualmente le informazioni sulla posizione secondaria.

Per quanto riguarda le operazioni su questa pagina, le elenchiamo una per una, come mostrato nella figura sottostante, clicca

- 1 Torna all'interfaccia precedente.
- 2 Clicca sull'area a sinistra per passare a dispositivi diversi e gestire i dispositivi corrispondenti.
- 3 Dopo esserti assicurato che il dispositivo Bluetooth funzioni, clicca qui per cercare il Bluetooth.
- 4 Dopo aver cercato il dispositivo, clicca qui per collegare il dispositivo. A questo punto, clicca su Indietro per tornare alla pagina Seleziona dispositivo e clicca su Avvia per iniziare l'esercizio.

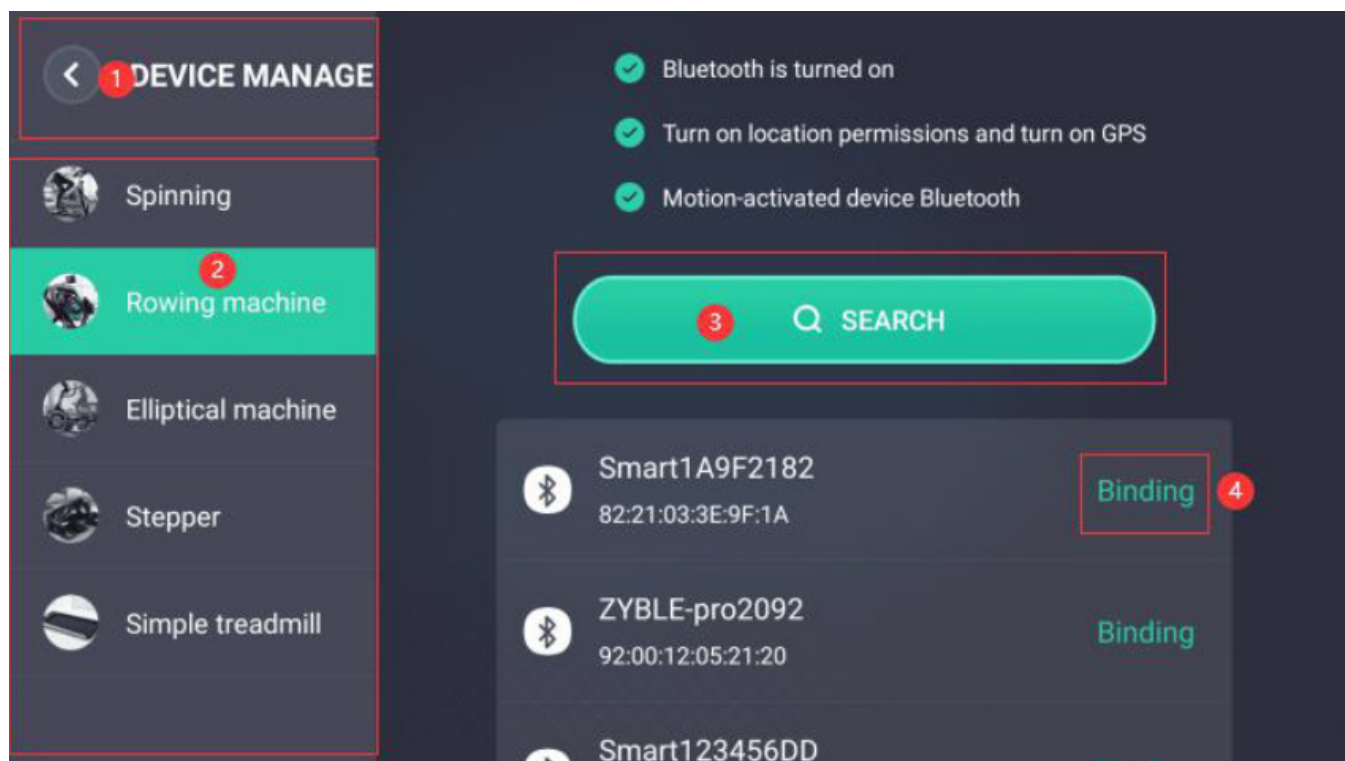

3.3 Elimina dispositivo

Dopo il dispositivo associato, dopo che l'utente sostituisce il dispositivo Bluetooth o quando il software ha bisogno di associare altri dispositivi hardware, è necessario eliminare il dispositivo prima e il dispositivo può essere eliminato facendo clic sul pulsante "Elimina" nella figura sottostante.

Se è necessario associare nuovamente il dispositivo, eseguire il processo di associazione del dispositivo nel punto 3.2.

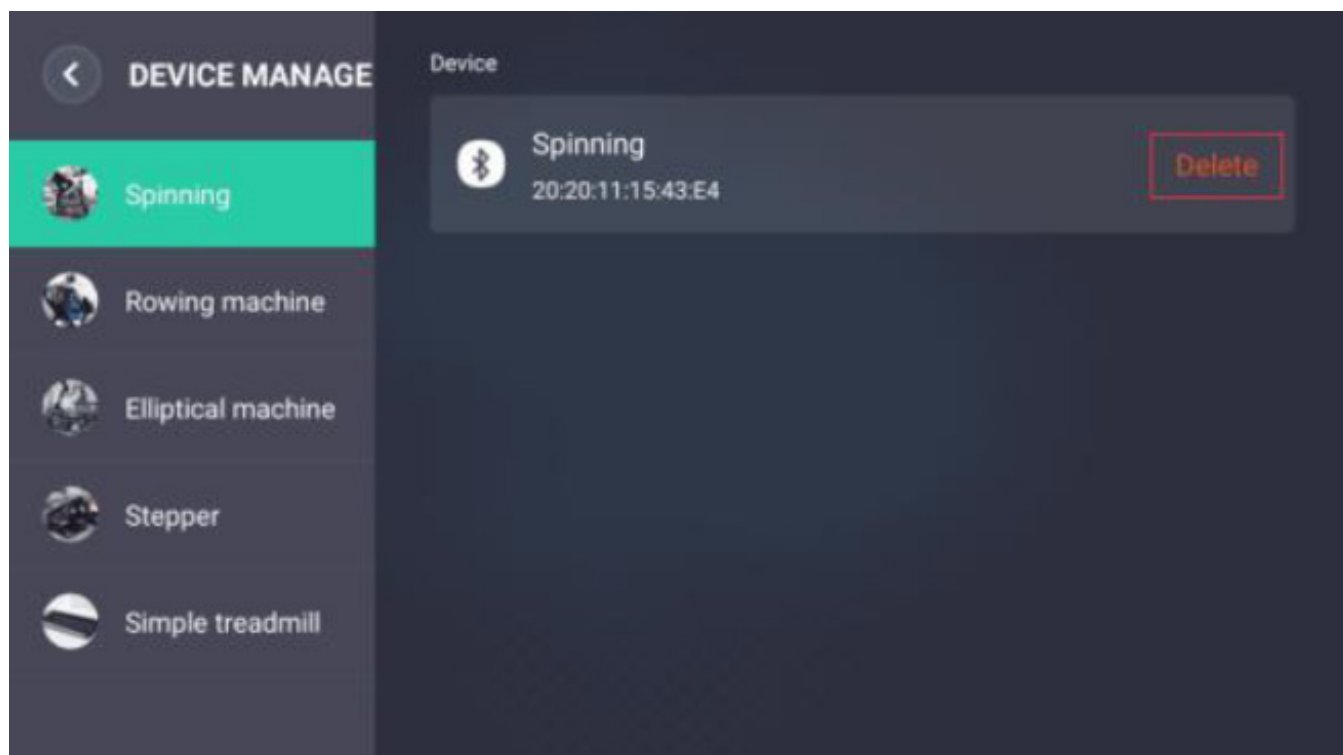

4. Homepage sportiva (prendi come esempio la bicicletta da spinning)

- 1 Clicca per accedere alla guida di base.
- 2 Clicca per accedere agli sport multiplayer in 3D.
- 3 Clicca per accedere alla battaglia online globale in 3D.
- 4 Clicca per accedere alla guida di insegnamento in 3D.
- 5 Clicca per accedere alle impostazioni dell'avatar e del nickname.
- 6 Clicca per accedere alla gestione dei dispositivi, puoi associare e cancellare il dispositivo.
- 7 Clicca per accedere alla cronologia degli allenamenti, puoi consultare il riepilogo dei dati di allenamento del giorno, i dati di allenamento di questa settimana e i dati di allenamento di questo mese in base ai diversi dispositivi.
- 8 Clicca per accedere alla classifica sportiva e consultare le classifiche giornaliere, settimanali e mensili in base ai diversi dispositivi.
- 9 Clicca per accedere alle istruzioni di aiuto per risolvere i problemi durante l'utilizzo.
- 10 Clicca per accedere alle impostazioni di sistema, esci, ecc.
- 11 Clicca per uscire dal software.

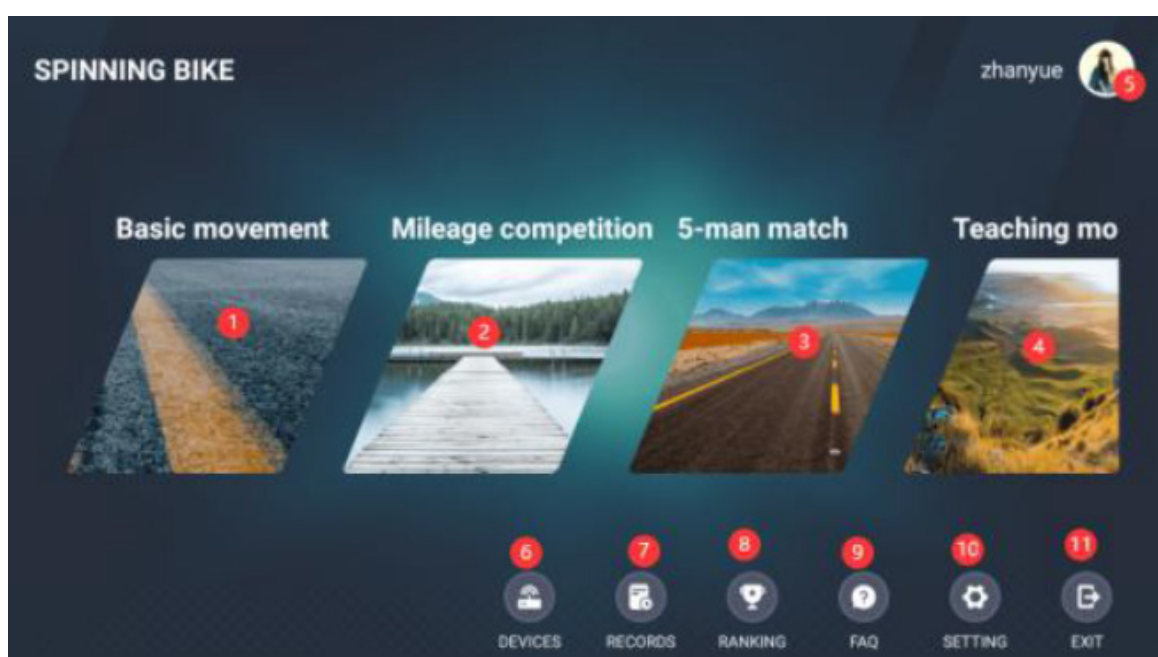

5. Sport di base (prendendo lo spinning come esempio)

Dopo aver inserito questa pagina, è necessario fare esercizio per attivare il dispositivo Bluetooth, in modo da poter connettersi rapidamente al Bluetooth. Dopo che il Bluetooth è connesso, apparirà “Bluetooth connesso” sopra.

1 Tocca per tornare alla homepage degli sport.

2 Clicca su “INIZIA”, cambierà in “PAUSA”; se non cambia, è necessario attivare il Bluetooth, cliccare nuovamente su “INIZIA”.

3 Clicca su “PAUSA”, cambierà in “CONTINUA” e “FERMA”.

4 Clicca su “CONTINUA” per continuare l’esercizio originale e tornare allo stato di esercizio.

5 Clicca su “FERMA” per terminare l’esercizio.

Per quanto riguarda i dati sulla frequenza cardiaca: solo i monitor della frequenza cardiaca controllati elettronicamente hanno dati sulla frequenza cardiaca.

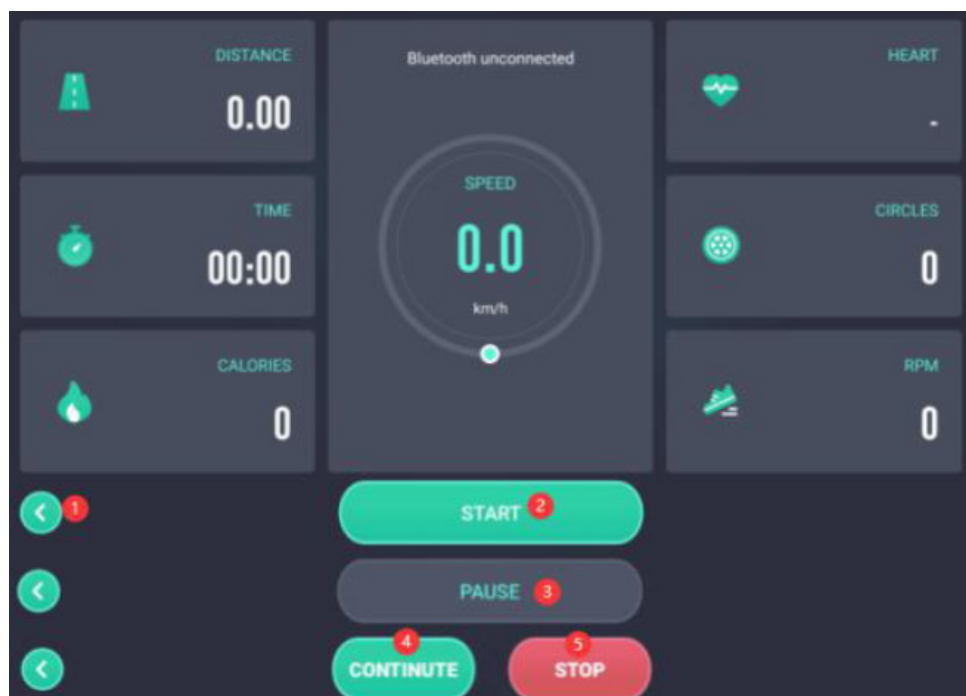

Per quanto riguarda i dati sulla frequenza cardiaca: solo i monitor della frequenza cardiaca controllati elettronicamente hanno dati sulla frequenza cardiaca.

Per quanto riguarda il caricamento dei dati: quando la distanza supera i 100 metri e la velocità media è inferiore a 60 km/h, i dati verranno caricati e salvati, e i dati caricati possono partecipare alla classifica. Questa restrizione serve a evitare classifiche ingiuste causate da frodi da parte di alcuni utenti.

I dati principali sono: tempo di esercizio, calorie bruciate durante l’esercizio, distanza percorsa durante l’esercizio, cadenza in tempo reale durante l’esercizio, velocità in tempo reale durante l’esercizio, giri totali dell’esercizio

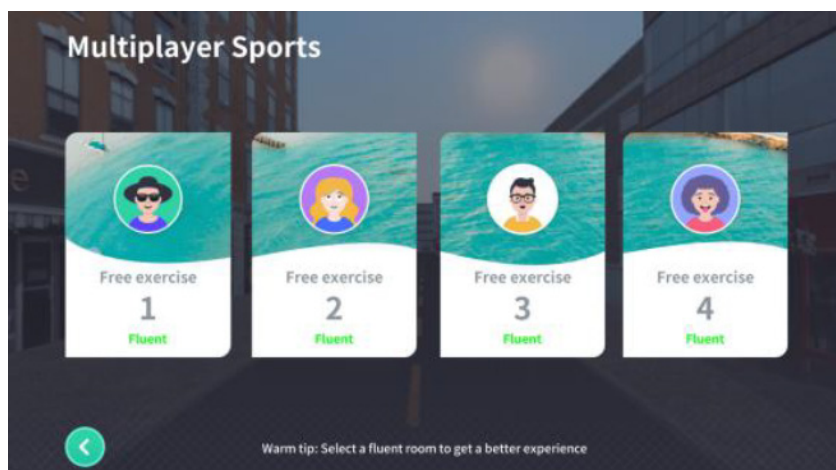

6.2 Scena multiplayer sportiva

- 1 Clicca sul pulsante indietro per uscire dall'esercizio corrente.
- 2 Selezione modalità, puoi cambiare le condizioni di sole e meteo in diversi momenti del giorno a seconda delle modalità.
- 3 Attiva/disattiva il barrage di chat.
- 4 L'area in cui vengono inviati i messaggi di chat a raffica.
- 5 Cambia la posizione della lente, puoi impostare lo switch automatico e una lente specifica.
- 6 Attiva/disattiva il suono.
- 7 Clicca per passare alla musica incorporata precedente.
- 8 Clicca per passare alla musica incorporata successiva.
- 9 Visualizza la situazione attuale della classifica.
- 10 Clicca in questa area per visualizzare e nascondere la posizione di guida a destra.



7.3D Battaglia globale online

7.1 Scegli una stanza

- 1 Clicca indietro per uscire dalla battaglia globale online.
- 2 Se non c'è una partita da molto tempo, puoi passare qui per allenarti in singolo.
- 3 Seleziona stanze di atletica primaria, la velocità delle stanze è di 25KM / H.
- 4 Seleziona stanze di atletica intermedia, il limite di velocità di questa stanza è di 35KM / H.
- 5 Seleziona stanze di atletica avanzata, il limite di velocità di questa stanza è di 45KM / H.
- 6 Entra nell'area delle informazioni di chat.
- 7 Invia messaggi di chat a raffica.
- 8 Seleziona il numero di stanza corrispondente alle stanze elementari, intermedie e avanzate e clicca per entrare per trovare un avversario.

7.2 Entra nell'abbinamento con l'avversario

- 1 Clicca indietro per tornare alla sala di battaglia.
- 2 Quando l'utente non è il creatore, questo è l'inizio del gioco; quando è un partecipante, questo è la preparazione e la cancellazione della preparazione.
- 3 Inserisci le informazioni sulla regione della chat.
- 4 Invia messaggi di chat a raffica.
- 5 Il numero di persone nella stanza attuale.

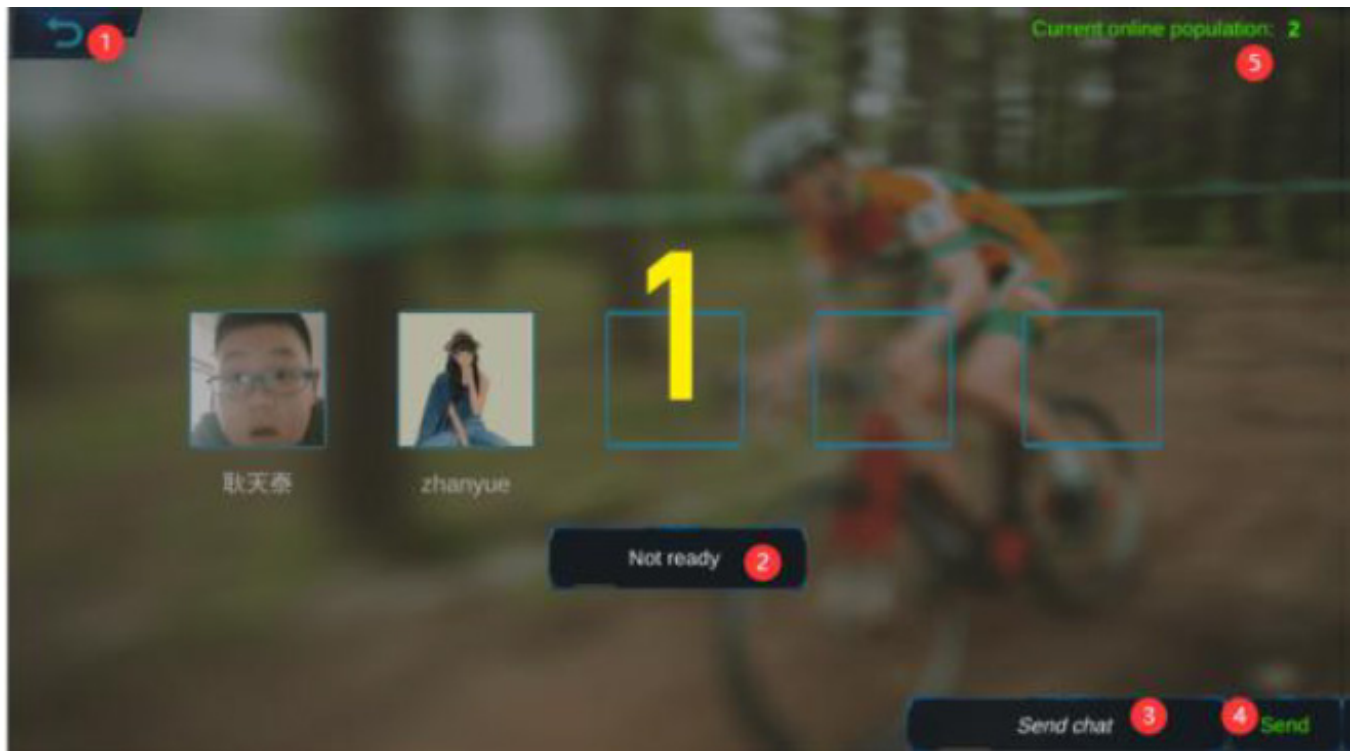

7.3 Scenario di networking Sportivo

1 Premi Return per uscire dall'esercizio corrente.

11

2 Selezione della modalità, puoi cambiare le condizioni di sole e meteo in diversi intervalli di tempo in base alle diverse modalità.

3 Attiva/disattiva il barrage di chat.

4 L'area in cui vengono inviati i messaggi di chat barrage.

5 Cambia la posizione della lente, puoi impostare lo switch automatico e una lente specifica.

6 Attiva/disattiva il suono.

7 Clicca per passare alla musica incorporata precedente.

8 Clicca per passare alla musica incorporata successiva.

9 Visualizza lo stato delle informazioni della classifica attuale.

10 Clicca in questa area per visualizzare e nascondere la posizione di guida a destra.



8. 3D insegnamento di equitazione

8.1 Seleziona la modalità di allenamento

1 Clicca sul pulsante per tornare all'interfaccia precedente.

2 Clicca sulle entrate dei diversi corsi di insegnamento virtuale e segui l'allenatore virtuale per imparare in base ai diversi tempi e requisiti.

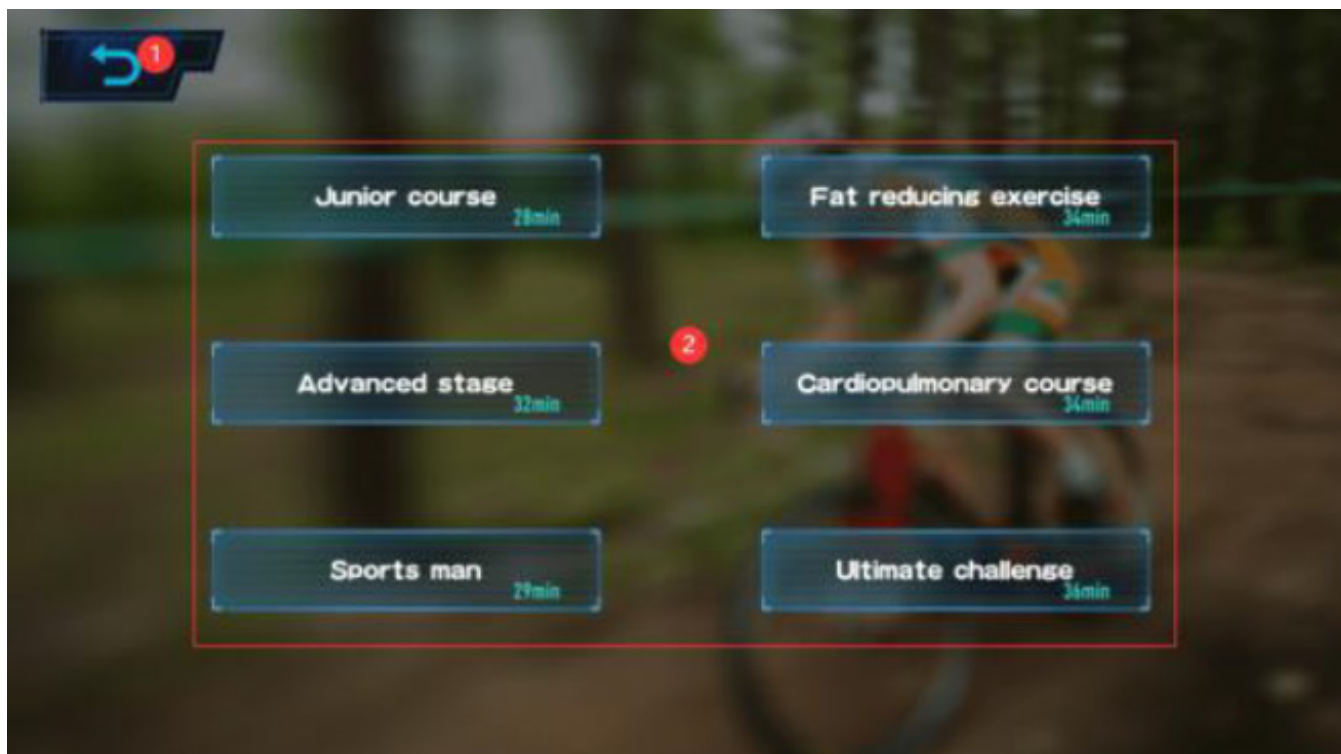

8.2 Insegnamento dell'equitazione

1 Clicca sul pulsante per tornare all'interfaccia precedente.

2 Selezione della modalità, puoi cambiare le condizioni di sole e meteo in diversi momenti del giorno secondo diverse modalità.

3 Cambia la posizione della lente, puoi impostare lo switch automatico e una lente specifica.

4 Imposta il suono acceso o spento.

5 Clicca per passare alla musica incorporata precedente.

6 Clicca per passare alla musica incorporata successiva.

7 Segui le indicazioni, regola la resistenza alla posizione corrispondente e mantieni la velocità a una certa velocità per un certo periodo di tempo.



traduci 9.3D free riding

- 1 Clicca il pulsante per tornare all'interfaccia precedente.
- 2 Clicca sull'area a sinistra per passare a diversi dispositivi e gestire i rispettivi dispositivi.
- 3 Cambia la posizione della lente, puoi impostare lo switch automatico e una lente specifico.
- 4 Imposta il suono acceso e spento.
- 5 Clicca per passare alla musica incorporata precedente.
- 6 Clicca per passare alla prossima musica incorporata.
- 7 Visualizza la classifica degli sport in tempo reale.



10. Classifica

- 1 Clicca sul pulsante per tornare all'interfaccia precedente.
- 2 Selezione modalità, puoi cambiare le condizioni di sole e meteo in diversi nodi temporali secondo diverse modalità.
- 3 Clicca per visualizzare la classifica sportiva giornaliera del dispositivo attuale.
- 4 Clicca per visualizzare la classifica sportiva settimanale del dispositivo attuale.
- 5 Clicca per visualizzare la classifica sportiva mensile del dispositivo attuale.
- 6 Visualizza la classifica attuale.

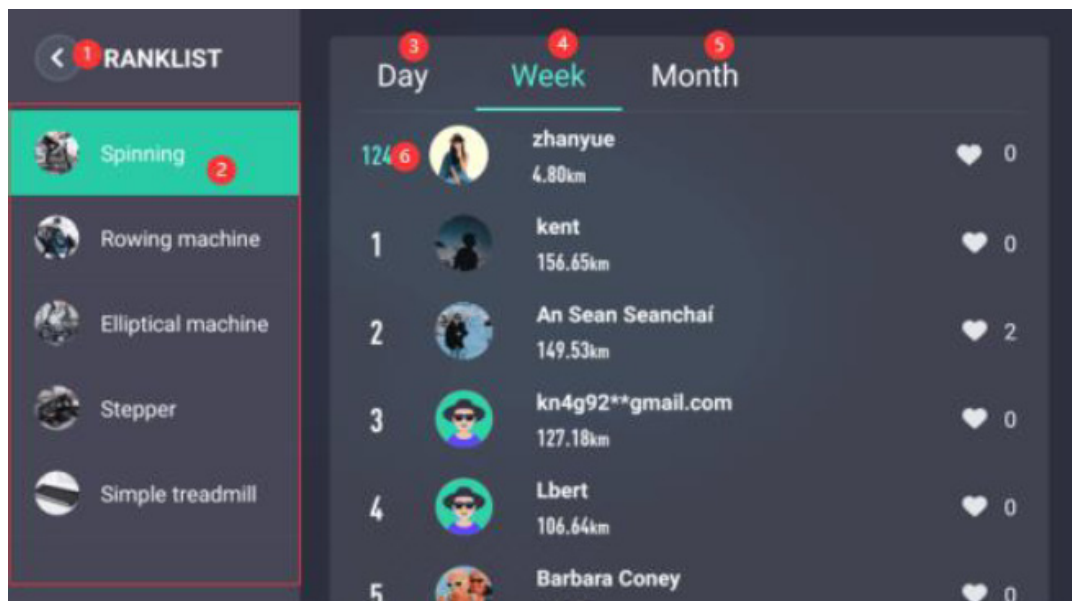

11. Registri di esercizio

- 1 Clicca sul pulsante per tornare all'interfaccia precedente.
- 2 Selezione della modalità, puoi passare dalle condizioni di sole e meteo in diversi nodi di tempo secondo diverse modalità.
- 3 Scorri su e giù per vedere i miei dati di esercizio attuali e passati.

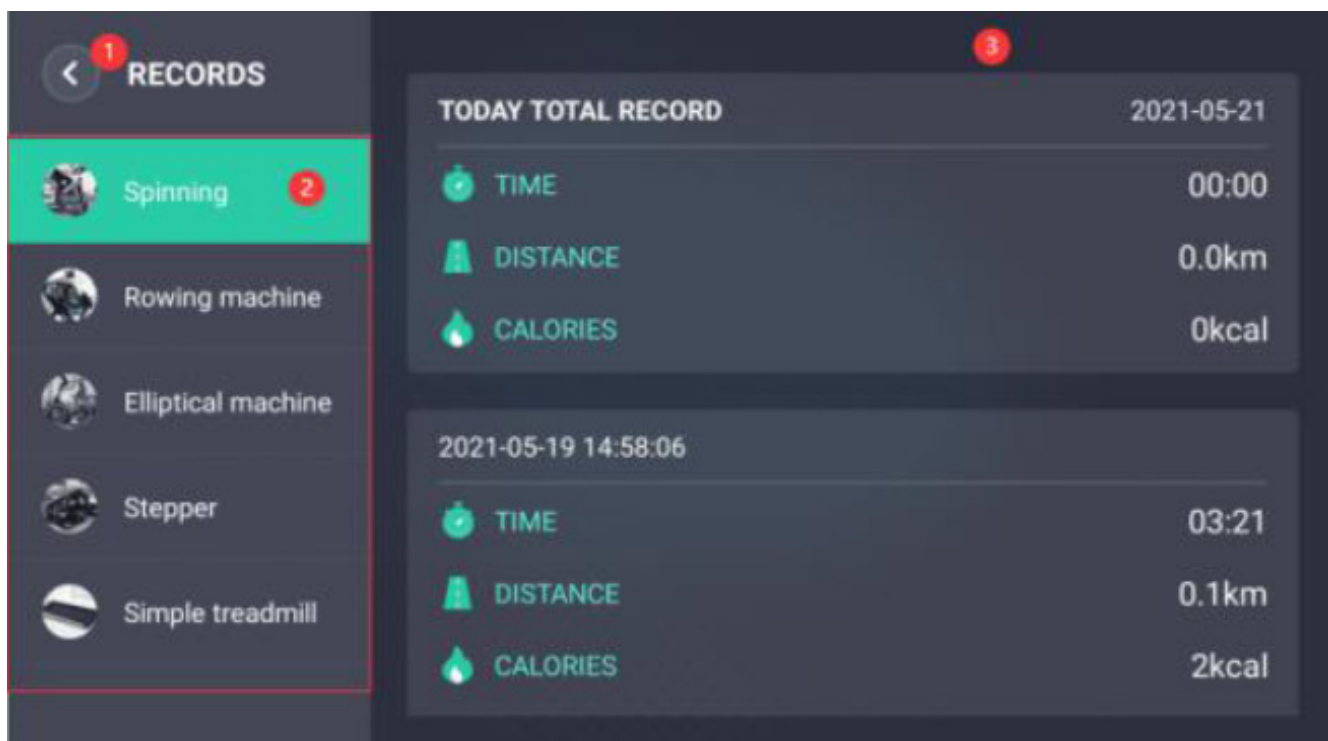

12. Impostazioni personali

1 Clicca sul pulsante per tornare all'interfaccia precedente.

2 Tocca per scattare una foto o scegli una foto per impostare il mio avatar personalizzato.

3 Clicca qui per modificare il nickname. Gli emoticon non possono essere utilizzati per impostare il nickname, con almeno 2 caratteri.



13. Impostazioni di sistema

1 Fare clic sul pulsante per tornare all'interfaccia precedente.

2 Fare clic qui per passare da km/h a mhp per la visualizzazione della distanza dell'esercizio.

3 Fare clic qui per impostare se abilitare gli effetti sonori per le operazioni chiave.

4 Fare clic qui per cancellare la cache dell'applicazione.

5 Disconnettersi dall'account e tornare all'interfaccia di accesso alla casella di posta.

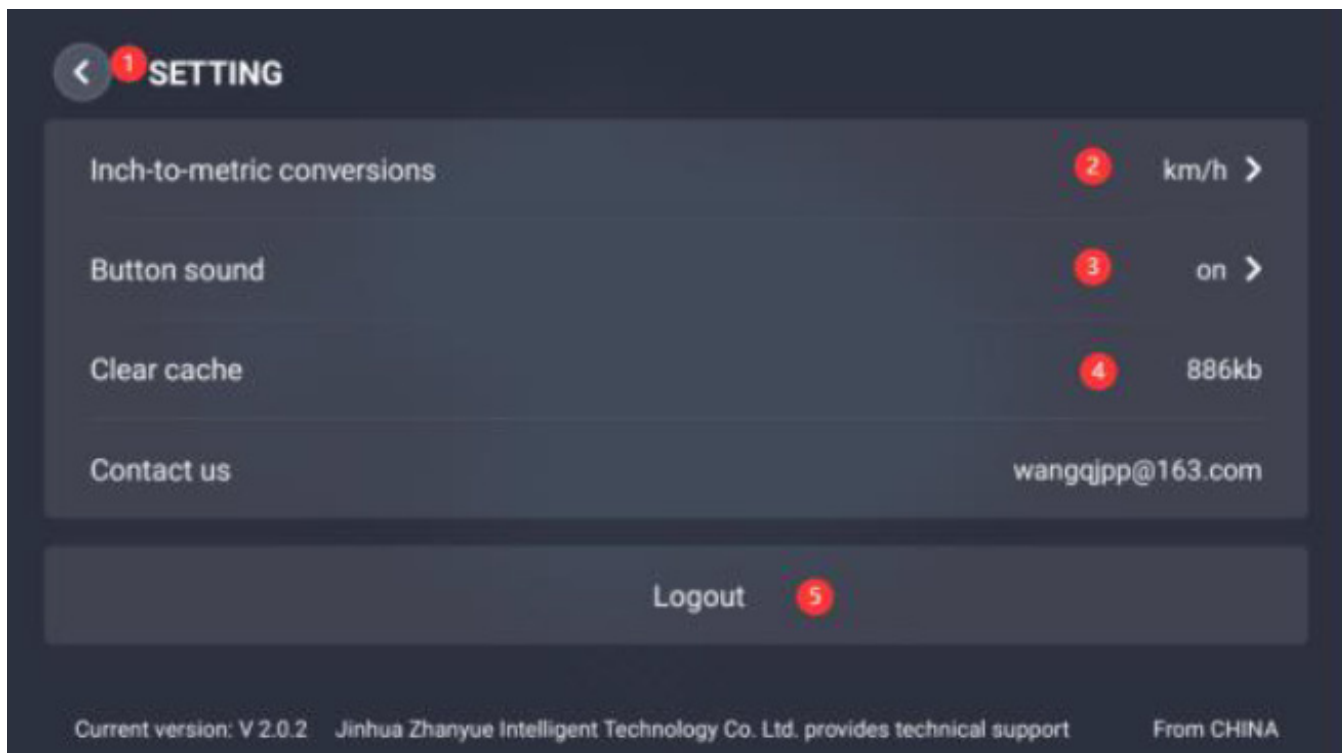

14. Altri problemi con l'uso del software

1. A cosa devo prestare attenzione durante l'installazione del software? Come risolvere il problema?

Problema con il telefono Android:

1. Potrebbe essere che il pacchetto di installazione sia stato danneggiato durante il processo di download, basta disinstallare il pacchetto originale e scaricare e installare nuovamente.
2. Potrebbe essere che la memoria del telefono o lo spazio di archiviazione siano insufficienti, causando l'impossibilità di preparare tutte le risorse. In questo caso, eliminare le risorse inutili per liberare spazio o pulire l'applicazione prima di installarla quando raggiunge uno stato di inattività.
3. Quando il telefono ha più utenti, è necessario andare sulla schermata principale del telefono --> Impostazioni --> Gestione applicazioni --> Z-Sport --> Disinstalla per tutti gli utenti, e quindi reinstallare.

Domanda degli utenti Apple:

cambiare rete WIFI / cambiare account Apple, cercare o scansionare nuovamente per scaricare, se il problema persiste, è un problema con il server ufficiale di Apple, riprovare tra mezz'ora.

2. Cosa succede se non riesco ad effettuare l'accesso all'email?

1. Errori di inserimento dell'indirizzo email, ad esempio scrivere COM invece di COM.
2. L'indirizzo email inviato e ricevuto è stato configurato in modo errato, causando il rimbalzo dell'email e l'impossibilità di inviare il codice di verifica.
3. Potrebbe essere considerata una email di spam, il messaggio deve essere rimosso dal cestino.
4. Potrebbe essere un problema di rete, controllare la connessione di rete o passare alla rete 4G.

3 Quando sostituire la batteria del dispositivo Bluetooth per bicicletta?

Quando il telefono cellulare e il Bluetooth sono collegati per un certo periodo di tempo, l'esercizio viene interrotto per un periodo di tempo e la situazione si ripete molte volte, potrebbe essere che la batteria sia insufficiente e che sia necessario sostituirla. La specifica è CR2032. La batteria ricaricabile non ha bisogno di essere sostituita.

4 Perché i dati dell'esercizio non vengono registrati?

La registrazione verrà effettuata solo se la distanza percorsa dall'utente supera i 100 metri ogni volta e la velocità media è inferiore a 60 km/h.

5 Quanto dura il periodo di inattività del Bluetooth?

Per risparmiare energia della batteria, il dispositivo Bluetooth entrerà automaticamente nello stato di dormienza dopo 150 secondi di inattività durante l'esercizio.

PERIODO DI GARANZIA

Il PERIODO DI GARANZIA è soggetto alle disposizioni della Direttiva 2019/771 e della Direttiva UE 2019/770. Qualunque sia la garanzia commerciale, il rivenditore è tenuto a rispettare il periodo di garanzia dei prodotti, secondo le direttive sopra citate.

La garanzia è un supplemento e non limita in alcun modo i diritti dell'utente.

I termini di seguito descritti descrivono i requisiti e l'applicazione della nostra garanzia. I termini di seguito descritti descrivono i requisiti e l'applicazione della nostra garanzia e non influiscono sui diritti legali dell'utente, sugli obblighi del rivenditore e sul contratto stipulato con quest'ultimo.

Periodo di garanzia: 24 mesi dall'acquisto del prodotto.

Offriamo il servizio di garanzia per questo apparecchio alle seguenti condizioni:

Il servizio di garanzia gratuito durante il periodo di garanzia non è valido in caso di mancata osservanza delle seguenti condizioni:

1. Vi sono differenze tra i dati contenuti nel documento di garanzia e i documenti di acquisto;
2. Prodotto non correttamente installato o assemblato;
3. Mancanza dei documenti originali di acquisto o del documento di garanzia;
4. Riparazioni o altri interventi eseguiti da persone non autorizzate da noi a svolgere questo lavoro, o se l'apparecchio viene riparato con pezzi di ricambio non originali;
5. Aspetto dell'apparecchio - graffi, crepe e altro che non sono stati osservati al momento dell'acquisto, della consegna o dell'installazione dell'apparecchio.
6. Non conformità alle condizioni di utilizzo, stoccaggio, trasporto e difetti da esse causati;
7. Per difetti causati da uso improprio, difetti meccanici, ammaccature;
8. Per i difetti causati da fenomeni naturali e altre circostanze di forza maggiore;
9. Se si utilizza il prodotto per scopi commerciali e in luoghi pubblici;
10. Componenti mobili danneggiati a causa di uso o installazione improprio: pedali, maniglie, cavi, cinghie, superficie di scorrimento, guarnizioni, viti, leve, cuscinetti, elementi decorativi;
11. Prodotti immagazzinati in modo improprio.
12. Parti componenti che possono essere separate dal corpo principale dell'apparecchio, decorazioni in plastica, parti in gomma con una durata limitata regolata dal produttore;
13. Materiali di consumo, parti ed elementi con durata limitata - batterie, cinghie, superfici di scorrimento.
14. Accessori - alimentatori/adattatori esterni;

I reclami relativi alla merce acquistata vengono effettuati in conformità a Direttiva 2019/771 e Direttiva UE 2019/770.

INFORMAZIONI SULLA RICICLAZIONE

Questo prodotto elettronico non deve essere gettato nella spazzatura municipale. Per proteggere l'ambiente circostante, questo prodotto deve essere riciclato una volta che non viene più utilizzato, secondo la legge. Vi preghiamo di rivolgervi a un'unità di riciclaggio autorizzata che raccolga questo tipo di rifiuti nella vostra zona. Facendo ciò, contribuirete alla conservazione delle risorse naturali e al miglioramento degli standard europei di protezione dell'ambiente. Se avete bisogno di ulteriori informazioni sulle corrette e sicure modalità di smaltimento dei rifiuti, vi preghiamo di contattare l'ufficio locale di un'organizzazione di riciclaggio o l'unità presso cui avete acquistato questo prodotto.

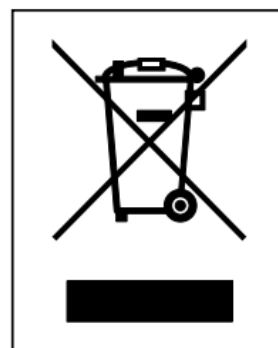

CONTATTO

TEL: +4031 1050917

EMAIL: SERVICE@SPORTPARTNER.RO

SPIS TREŚCI

1. Środki ostrożności dotyczące użytkowania
2. Rysunek części
3. Instrukcje krok po kroku dotyczące instalacji
4. Codzienne konserwacje i rozwiązywanie problemów

ŚRODKI OSTROŻNOŚCI DOTYCZĄCE UŻYTKOWANIA

Przed rozpoczęciem korzystania z rowerka treningowego, proszę dokładnie przeczytać instrukcję i postępować zgodnie z podanymi w niej krokami. Upewnij się, że otrzymujesz poprawne informacje dotyczące użytkowania. W tym również darmowe części zamienne, które dostarczamy.

Ostrzeżenie! Kiedy rowerek treningowy nie jest używany, proszę obrócić główkę hamulca w kierunku zgodnym z ruchem wskazówek zegara, aby koło zamachowe nie obracało się.

1. Rowerek treningowy jest sprzętem fitnessu domowego o maksymalnej nośności 100 kilogramów.
2. Przed pierwszym użyciem dokładnie sprawdź maszynę i ściśle przestrzegaj zasady instalacji co 1-2 miesiące po użyciu. Proszę starać się utrzymać normalne użytkowanie maszyny i korzystać z oryginalnych akcesoriów.
3. Jeśli nie można go używać w sposób normalny, proszę skontaktować się z dealerem.
4. Proszę unikać kontaktu maszyny z żrącymi środkami czyszczącymi i innymi przedmiotami.
5. Proszę używać go po odpowiednim zainstalowaniu i sprawdzeniu. Proszę nie używać tego produktu do niebezpiecznych czynności.
6. Proszę dostosować wszystkie regulowane części do maksymalnej wartości przed instalacją.
7. Ten produkt jest przeznaczony dla dorosłych jako sprzęt fitness. Jeśli używany przez dzieci, proszę korzystać pod nadzorem opiekuna.
8. Prosimy używać tego produktu pod opieką lekarza i profesjonalisty od fitnessu, ponieważ będzie działał dobrze.
9. Przed użyciem proszę opracować rozsądny plan treningowy i ściśle przestrzegać wymaganego planu korzystania z tego produktu.
10. Odporność tego produktu jest regulowana. Prosimy wybrać odpowiednie opory.
11. Przed użyciem proszę dokładnie sprawdzić wszystkie pokrętła i śruby, aby zapewnić swoje bezpieczeństwo.
12. Ze względu na brak jednokierunkowego urządzenia napędowego, ten sprzęt nie może natychmiast zatrzymać się, gdy koło inercyjne się obraca. W przypadku nagłego hamowania, proszę szybko i całkowicie nacisnąć hamulec ręcznie, aby podjąć działanie. Poczekać, aż koło inercyjne się zatrzyma, zanim zsiądziesz z roweru treningowego, aby uniknąć wypadków. Aby zakończyć trening, najpierw zwolnij prędkość pedału, przyłóż stopę do osłony pedału z inercją, a następnie użyj ręki, aby regulować hamulec zgodnie z ruchem wskazówek zegara, aż koło inercyjne przestanie się obracać, zanim zsiądziesz z roweru treningowego.

13. Rower treningowy jest odpowiedni tylko dla jednej osoby na raz. Podczas korzystania z niego inni powinni zachować bezpieczną odległość większą niż 50 cm. Podczas obracania się koła zamachowego zabronione jest dotykane innych obiektów, takich jak ciało, rękami, aby uniknąć niebezpieczeństwa.

14. Mocowanie podłokietników i rury mocującej siedzisko są wygrawerowane z zatrzymaniem i nie należy przekraczać tej wysokości podczas regulacji.

Rower treningowy powinien być umieszczony na stałym i płaskim miejscu, nie powinien być przechylony, aby zapobiec przewróceniu się.

SPRAWDŹ RYSUNEK CZĘŚCI

Sprawdź zgodność z listą części montażowych poniżej, aby upewnić się, że wszystkie części montażowe są obecne i w dobrym stanie. Nie usuwaj materiałów opakowaniowych przed zakończeniem okresu próbnego. Jeśli czegoś brakuje, sprawdź materiały opakowaniowe.

Part No.	name	QTY	Part No.	name	QTY
1	tabilizator przedni	1PCS	13	Wsparcie tabletu	1PCS
2	Lewa pedał	1PCS	14	Prawa pedał	1PCS
3	Stabilizator tylny	1PCS	15	Uchwyt oporu	1PCS
4	Pokrywa stabilizatora	1PCS	16	Płyta manetki	1PCS
5	Obudowa	1PCS	17	Kierownica	1PCS
6	Śruba mocująca siodło	1PCS	18	Uchwyt kierownicy	1PCS
7	Podpórka	1PCS	19	Regulowany uchwyt kierownicy	1PCS
8	Klucz imbusowy	1PCS	20	Śruby do wsparcia tabletu	1PCS
9	Klucz	1PCS	21	Śruby stabilizujące	4PCS
10	Klucz	1PCS	22	Śruby kierownicy	1PCS
11	Siodło	1PCS	23	Podpora pedału	1PCS
12	Uchwyt na komputer/butelkę z wodą	1PCS			

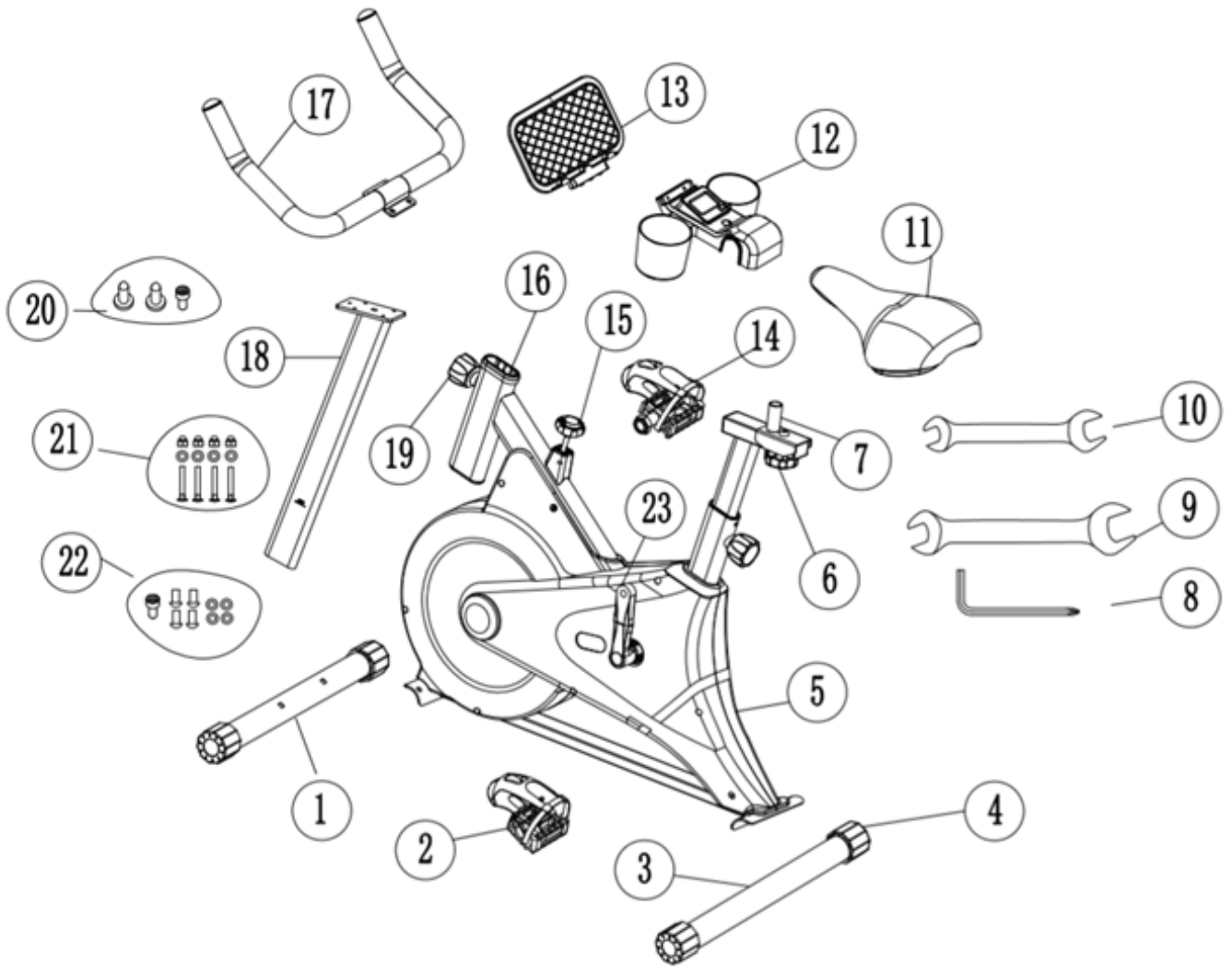

INSTRUKCJE KROK PO KROKU DOTYCZĄCE INSTALACJI



Instrukcje montażu: Przed montażem sprawdź, czy akcesoria są kompletne, odwołując się do rysunków części. Ten produkt ma wagę brutto 20 kg, wagę netto 17,5 kg, powierzchnię podstawy 48 cm * 81 cm i wysokość 115 cm po zainstalowaniu całego pojazdu. Zaleca się, aby dwie lub więcej osób współpracowało przy instalacji na otwartej przestrzeni.

KROK 1

Usuń kartonowe pudełko i wyjmij maszynę.

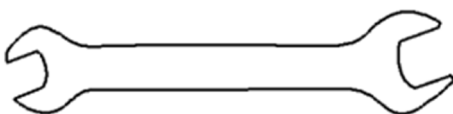
Wyjmij nakrętki i śruby z przedniej rurki podstawy, zamontuj przednią rurkę podstawy na ramie, użyj zdjętych śrub do zakrzywienia i płaskiej podkładki, a następnie zamontuj tylną rurkę podstawy na ramie. Użyj klucza do dokręcenia nakrętki, płaskiej podkładki i blokady.

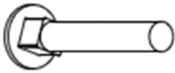

	M 8 X 4 PC S
	Φ 8 X 4 PC S
	Φ 8 X 4 PC S

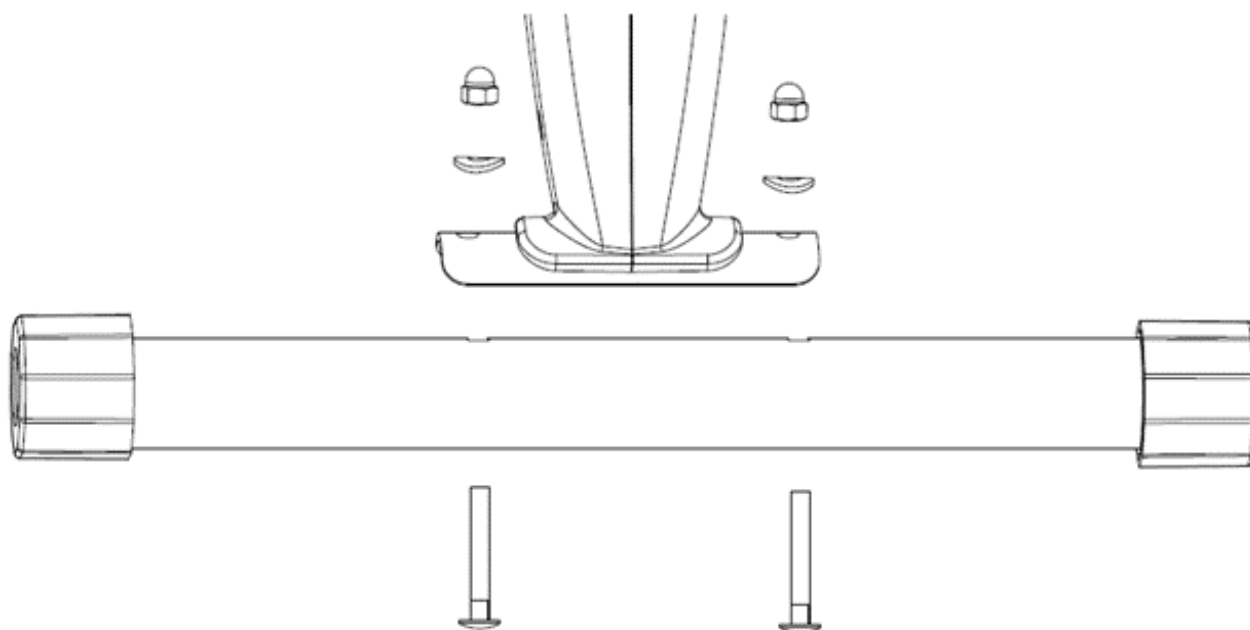
**KROK 2**

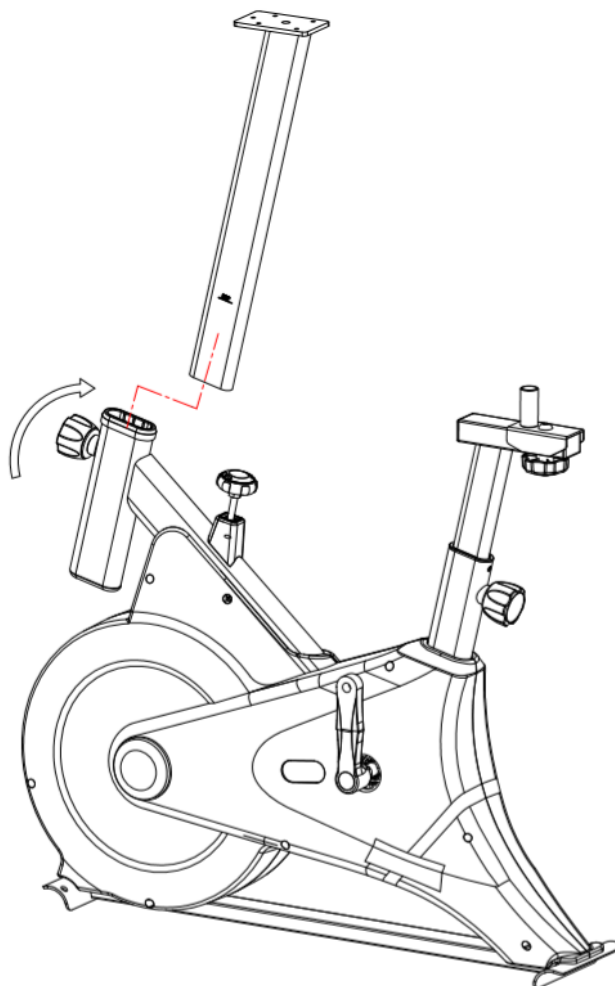

Jak pokazano na rysunku, weź szynę suwakową i obróć przeciwnie do ruchu wskazówek zegara pinezkę z kwiatem śliwy. Włóż szynę suwakową, jak pokazano na rysunku, i dokręć pinezkę z kwiatem śliwy zgodnie z ruchem wskazówek zegara.



KROK 3

wyjmij podłokietnik, śruby, płaskie podkładki i sprężynowe podkładki z ustalonymi otworami rurki na podłokietniku, a następnie zablokuj je kluczem imbusowym.

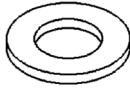

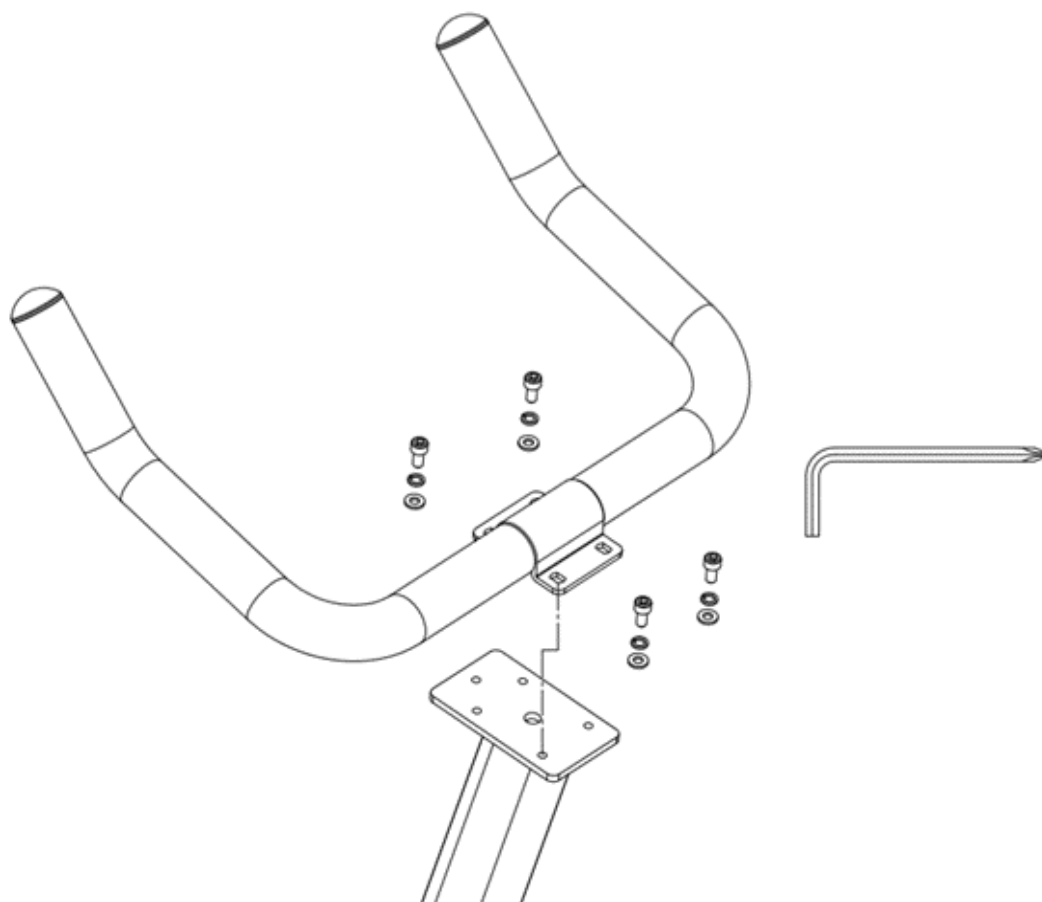

	M 6X 1 PC S
	Φ 6 X 4 PC S
	Φ 6 X 4 PC S



KROK 4

1. Najpierw wyjmij płaską ramę i pokrywę podłokietnika, połącz je razem i przymocuj za pomocą śrub z gwintem krzyżowym.
2. Zapij zmontowaną pokrywę podłokietnika na podłokietniku, zgodnie z rysunkiem. W tym momencie, nad pokrywę podłokietnika znajduje się otwór, który pasuje do gwintowanego otworu prowadnicy podłokietnika. Użyj śruby z sześciokątną głowicą, aby ją wkręcić i dokładnie zamocować.
3. Następnie włącz przewód czujnika do gniazda z tyłu elektronicznego zegarka.



	M 6X 1 PC S
	M4 X 2 PC S

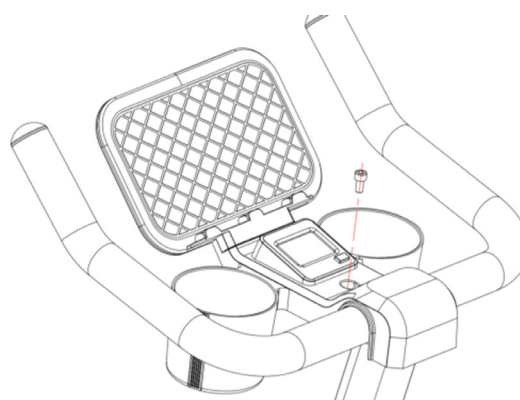
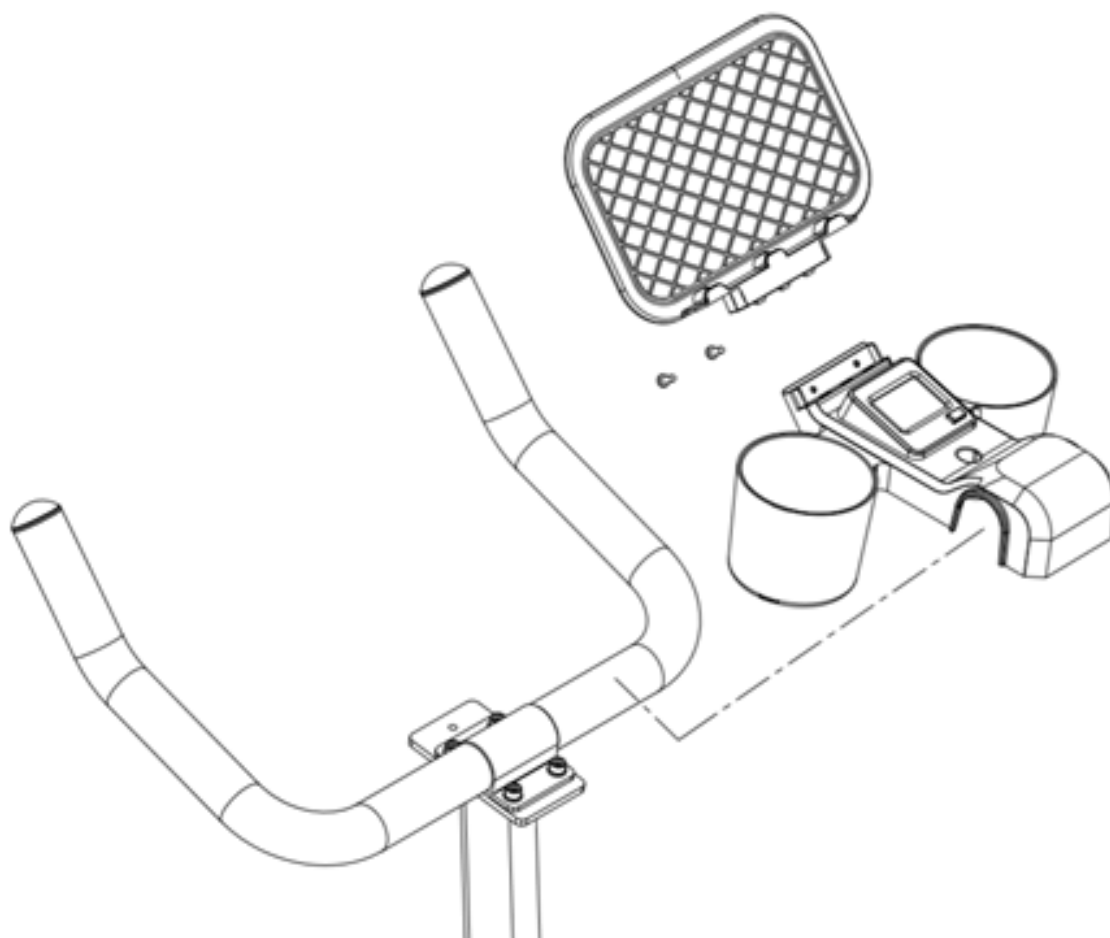

KROK 5

1. Zamocuj siedzisko na ramie, upewniając się, że pokrętko regulacji wpada w otwór na szynie siedziska. Upewnij się, że siedzenie jest proste.
1. 2. Dokręć nakrętki po obu stronach uchwyty siedziska, aby utrzymać pozycję siedziska.

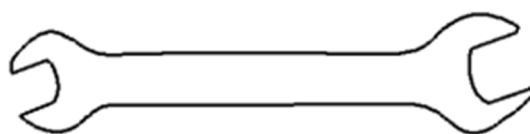

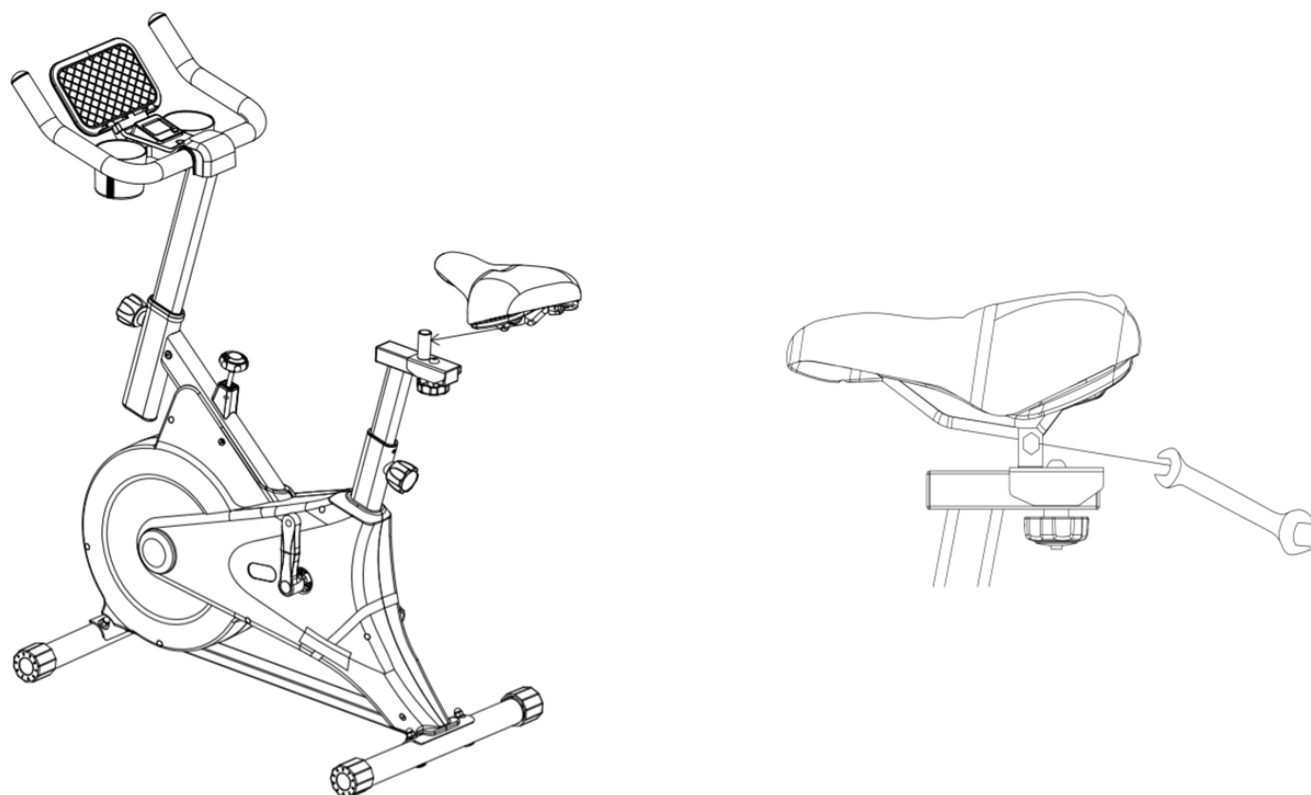

KROK 6

1. Wyjmij pedał lewy (prawy) i odkręć nakrętkę, która jest wcześniej zamontowana na pedale.
2. Zamontuj lewy pedał na ramie. Lewy pedał ma gwint przeciwny do zwykłego. Upewnij się, że zamontujesz pedał po odpowiedniej stronie. Kierunek jest określony na podstawie pozycji na rowerze. Lewy pedał ma oznaczenie 'L', a prawy pedał ma oznaczenie 'R'.
3. Użyj klucza płaskiego do dokręcenia w kierunku pokazanym na rysunku.
4. Po zablokowaniu, ponownie zamocuj odkręconą nakrętkę i dokręć ją większym kluczem płaskim. Ta operacja ma na celu zapobieżenie luzowaniu gwintu po długotrwałym użytkowaniu.

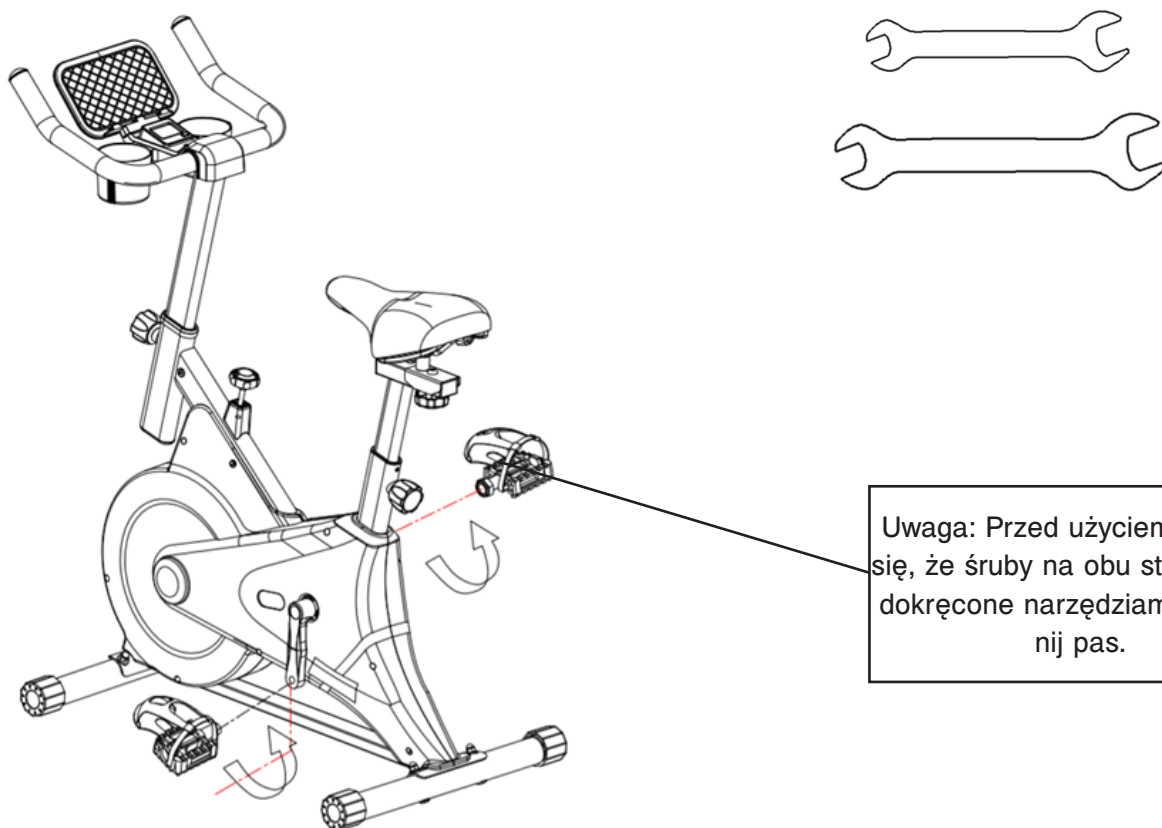

Uwaga: Przed użyciem upewnij się, że śruby na obu stronach są dokręcone narzędziami i przypnij pas.

CODZIENNA KONSERWACJA I ROZWIĄZYWANIE PROBLEMÓW

1. Regularnie sprawdzaj, czy jakiegokolwiek elementy tego produktu są uszkodzone lub luźne.
2. Regularnie smaruj i konserwuj części łączące każdy obracający się element i główny element.
3. Przed każdym użyciem sprawdź, czy podłokietnik, poduszka siedzenia i inne elementy są odpowiednio przymocowane, a podnózek nie jest luźny. Jeśli występuje jakiegokolwiek luzność, należy ją natychmiast zablokować. W razie problemów należy wymienić uszkodzone elementy.
4. Regularnie czyść rower treningowy, używając miękkiej tkaniny, neutralnego detergentu i nie używaj żadnych rozpuszczalników ani żrących detergentów.
5. Żadne problemy związane z karoserią pojazdu, łóżyskami, paskami i podatnymi na uszkodzenia częściami obrotowymi nie powinny być naprawiane samodzielnie, ale należy o nich niezwłocznie zgłaszać dealerom i instytucjom posprzedażowym.
6. Siedzisko hamulca wewnątrz karoserii pojazdu jest podatnym elementem. Jeśli podczas ruchu zauważysz jakiegokolwiek nietypowe hałasy lub opór, należy zdjąć zewnętrzną obudowę i sprawdzić zużycie wewnętrznego siedziska hamulca (zużycie jest wskazane, gdy grubość środkowej części klocka hamulcowego wynosi mniej niż 2 mm). Jeśli jest zużyte, należy natychmiast je wymienić.
7. Unikaj bezpośredniego działania promieni słonecznych, zwłaszcza na elektroniczne zegarki, które mogą łatwo ulec uszkodzeniu. Przechowuj rower treningowy w czystym i suchym środowisku, z dala od dzieci.

PRZEGLĄD Z-SPORT

1.1 Środowisko pracy

Ta aplikacja obsługuje wersję Androida i wersję Apple.

Telefony z systemem Android: obsługują wersje systemu Android 5.0 i nowsze.

iPhone: obsługuje wersję systemu iOS 9.0 i nowsze.

1.2 Pobieranie oprogramowania

Użytkownicy telefonów z systemem Android muszą otworzyć sklep Google Play i wyszukać “z-sport” w celu pobrania.

Użytkownicy Apple muszą otworzyć sklep aplikacji i wyszukać “z-sport” w celu pobrania.

Jeśli telefony Huawei lub z systemem Android nie mogą pobrać za pomocą tego kodu QR, można zeskanować kod zapasowy w celu pobrania.



(download code)



(Spare code)

1.3 Wprowadzenie do oprogramowania

Urządzenia sprzętowe obecnie obsługiwane przez aplikację Z-Sport obejmują rowery spinningowe (sterowane elektrycznie i manualnie), maszyny do wiosłarstwa (z inteligentnym uchwytem i wersje normalne), steppery, maszyny eliptyczne i mechaniczne bieżnie. Funkcja oprogramowania głównie łączy się z urządzeniami sprzętowymi Bluetooth do symulacji gier sportowych. Ma na celu pomóc użytkownikom rozwiązać problem nudnych treningów, zapewniając radość z aktywności fizycznej.

2. Logowanie za pomocą e-maila

2.1 Zezwolenie na uprawnienia

Po wejściu do aplikacji musisz zezwolić na odpowiednie niezbędne uprawnienia:

Zezwól na uprawnienia kamery: w celu wykonania personalizowanych awatarów.

Zezwól na dostęp do zdjęć na urządzeniu: w celu dostosowania ustawień awatara, aby uzyskać dostęp do zdjęć wykonanych aparatem.

2.2 Zgoda na umowę użytkownika i politykę prywatności

Kliknij “Zgadzam się”, aby przejść do interfejsu logowania.

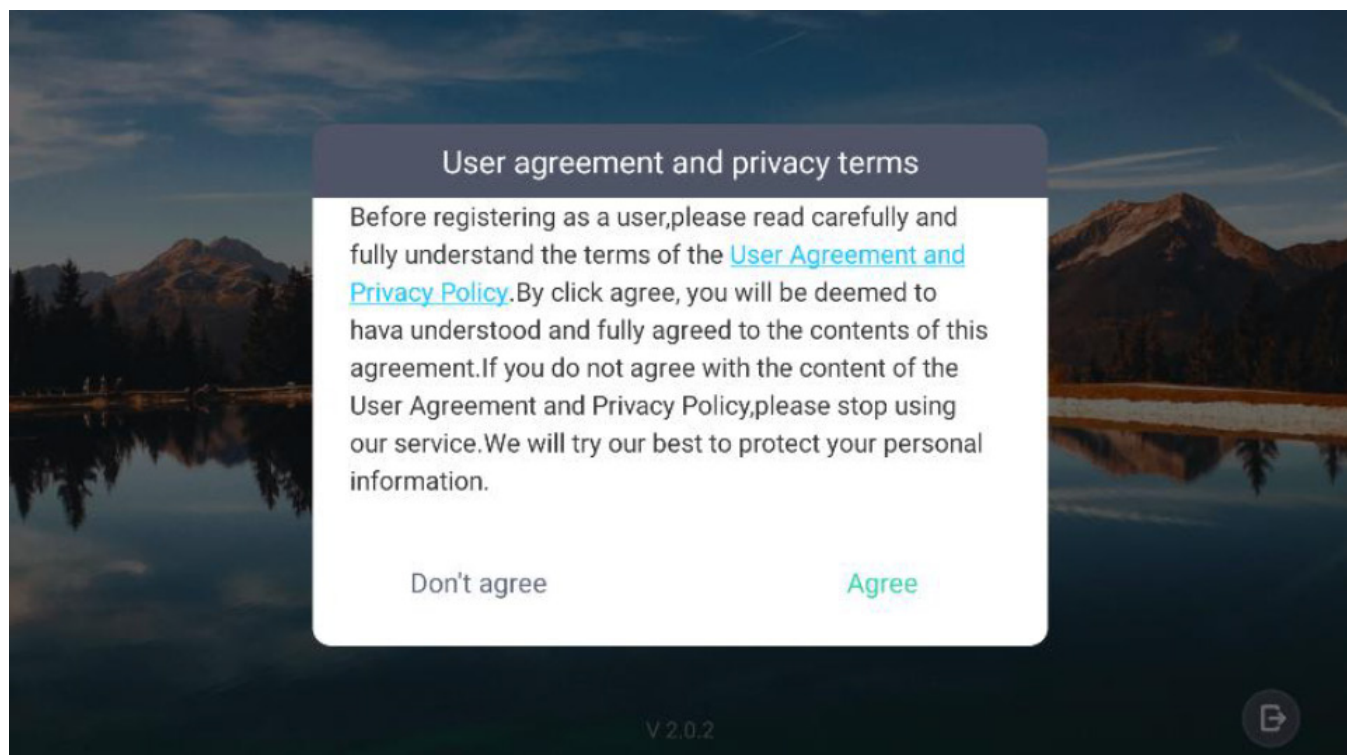

2.3 Logowanie przez e-mail

- 1 Wprowadź poprawną skrzynkę pocztową (na przykład: wielu użytkowników pisze com zamiast con).
- 2 Kliknij tutaj, aby “Wysłać kod”: kod weryfikacyjny zostanie wysłany na skrzynkę pocztową (jeśli wysłano więcej niż raz, a skrzynka pocztowa wciąż nie otrzymała kodu weryfikacyjnego, zamień skrzynkę pocztową, prawdopodobnie niektóre z Twoich skrzynek pocztowych są ustawione tak, że wiadomości odbijają się, a kod weryfikacyjny nie może zostać wysłany. Albo to dlatego, że skrzynka pocztowa została wprowadzona nieprawidłowo).

Sorry that the email you sent was bounced, the following is the relevant information of the email:

rejected mail	Subject: Login Validation Time: 2021-06-09 10:04:41
Cannot send to	[redacted]@yahoo.com.my
Reason for Bounce	The recipient's email address ([redacted]@yahoo.com.my) does not exist, and the email cannot be delivered. host yahoo.com.my[[redacted] 4] said: 552 1 Requested mail action aborted, mailbox not found (in reply to end of DATA command)
solution	Please contact your recipient, re-verify the email address, or send to another receiving email address. You can also report this bounce to the administrator .

In addition, you can also [click here](#) for more information about the bounce of help.

- 3 tutaj wpisz otrzymany kod weryfikacyjny z poczty.
- 4 Użytkownik zgodził się na uprawnienia i operacje prywatności, i musi zgodzić się na zalogowanie i korzystanie.
- 5 Po zakończeniu powyższych kroków 1, 2, 3 i 4, możesz kliknąć, aby wejść do oprogramowania.
- 6 Jeśli nie chcesz się rejestrować ani korzystać z tego oprogramowania, możesz kliknąć tutaj, aby wyjść.

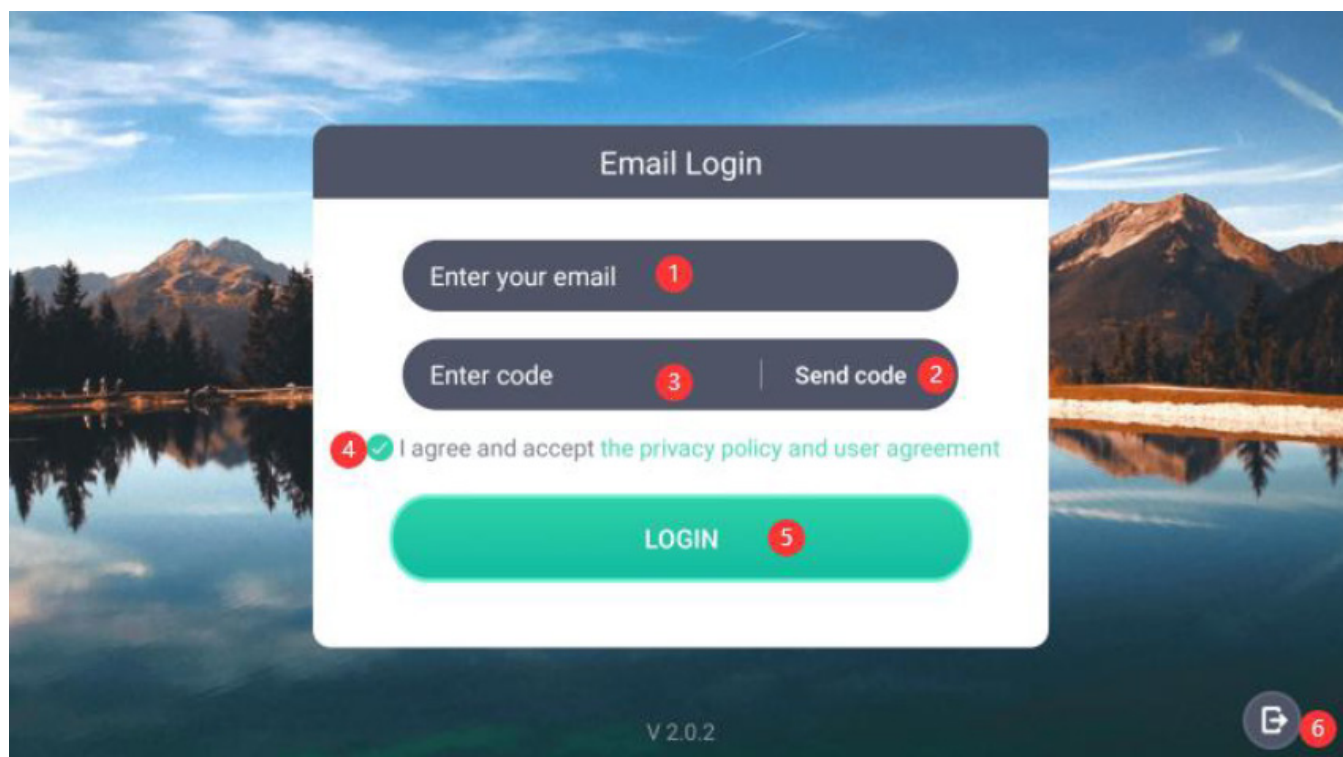

3. Zarządzanie sprzętem

3.1 Wybór sprzętu

Wejdź na tę stronę i wybierz odpowiedni sprzęt, takie jak rower spinningowy, wioślarz, maszyna eliptyczna, stepper, bieżnia.

Jak pokazano na poniższym obrazku, kliknij:

1 Kliknij tutaj, aby przejść do strony zarządzania urządzeniem, gdzie możesz powiązać i usunąć urządzenie.

2 Gdy urządzenie jest już powiązane, kliknij przycisk "START", aby przejść do odpowiedniej strony sportowej (tylko przy pierwszym uruchomieniu oprogramowania musisz powiązać urządzenie Bluetooth, a system automatycznie przeniesie Cię do strony głównej wybranego urządzenia).

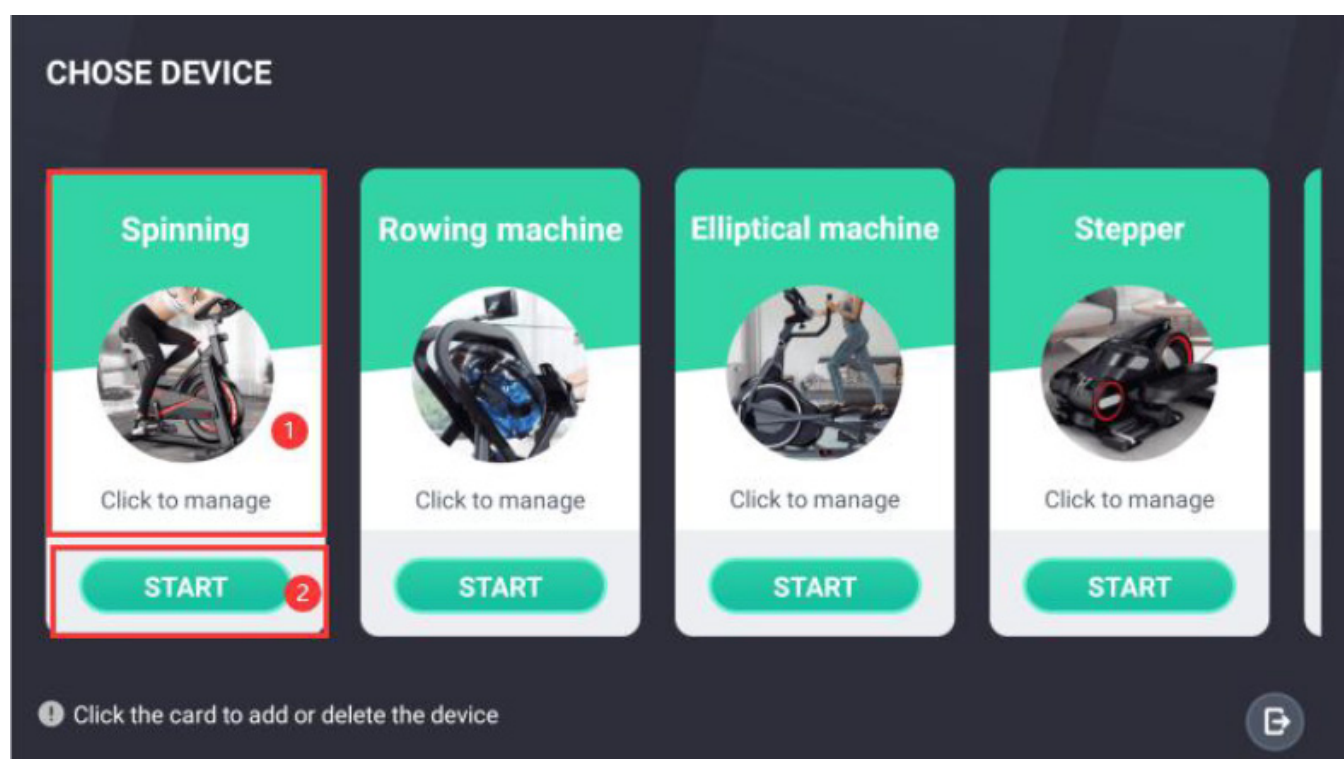

3.2 Połącz urządzenie

Aby wejść na tę stronę, musisz zezwolić na niezbędne uprawnienia:

Zezwól na uprawnienia do lokalizacji geograficznej: Urządzenia Bluetooth muszą otworzyć dodatkowe uprawnienia, aby być wyszukiwane.

Zezwól na otwarcie informacji o lokalizacji: Oprogramowanie automatycznie pobierze informacje o lokalizacji podczas wejścia na stronę, a użytkownik musi ręcznie otworzyć informacje o lokalizacji.

W odniesieniu do operacji na tej stronie, wymieniamy je jeden po drugim, jak pokazano na poniższym rysunku, kliknij

1 Powrót do poprzedniego interfejsu.

2 Kliknij obszar po lewej stronie, aby przełączyć się na różne urządzenia i zarządzać odpowiadającymi urządzeniami.

3 Po upewnieniu się, że urządzenie Bluetooth działa, kliknij tutaj, aby wyszukać urządzenie Bluetooth.

4 Po znalezieniu wyszukiwanego urządzenia, kliknij tutaj, aby połączyć urządzenie. W tym momencie kliknij Wstecz, aby wrócić do strony Wybierz urządzenie, a następnie kliknij Start, aby rozpocząć ćwiczenie.

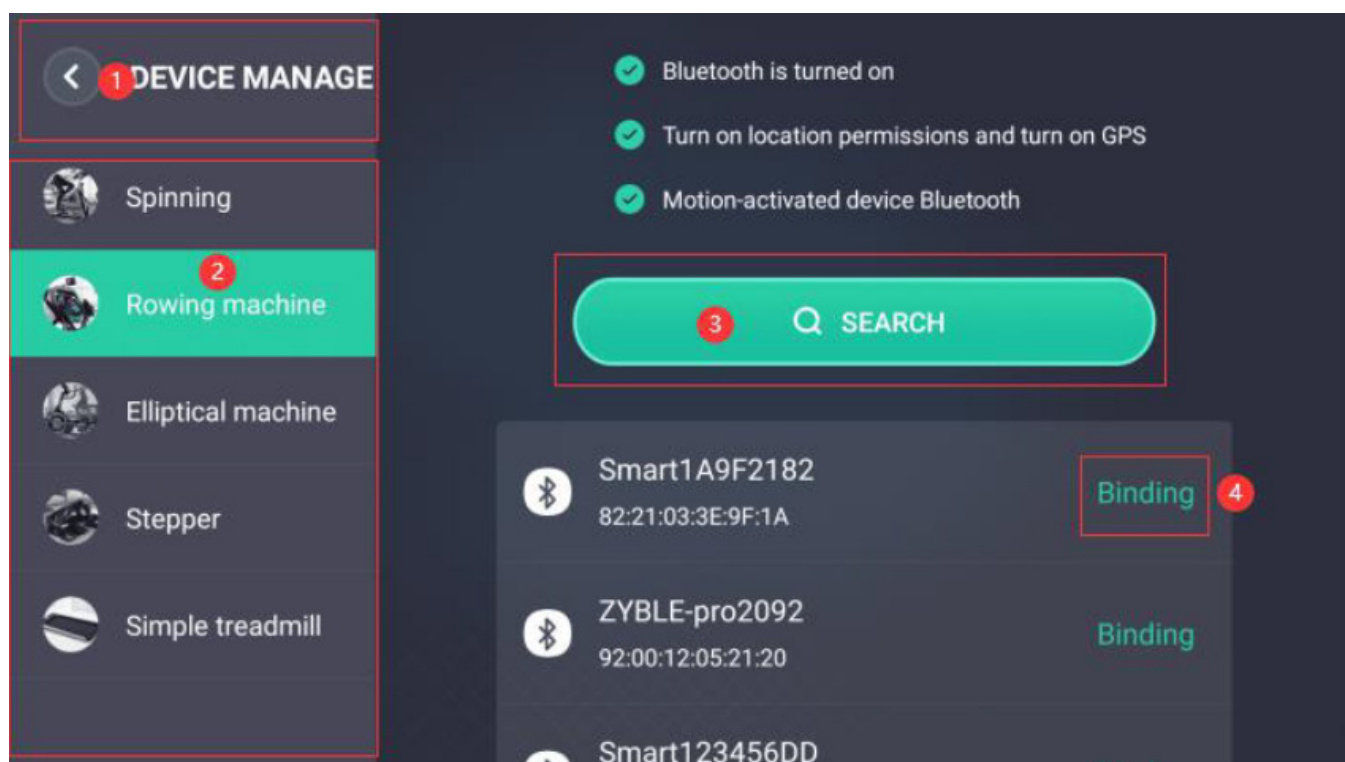

3.3 Usuń urządzenie

Po powiązaniu urządzenia, gdy użytkownik wymienia urządzenie Bluetooth lub gdy oprogramowanie wymaga powiązania innych urządzeń sprzętowych, należy najpierw usunąć urządzenie, a można to zrobić, klikając przycisk "Usuń" na poniższym obrazku.

Jeśli ponownie potrzebujesz powiązać urządzenie, wykonaj proces powiązania urządzenia zgodnie z punktem 3.2.

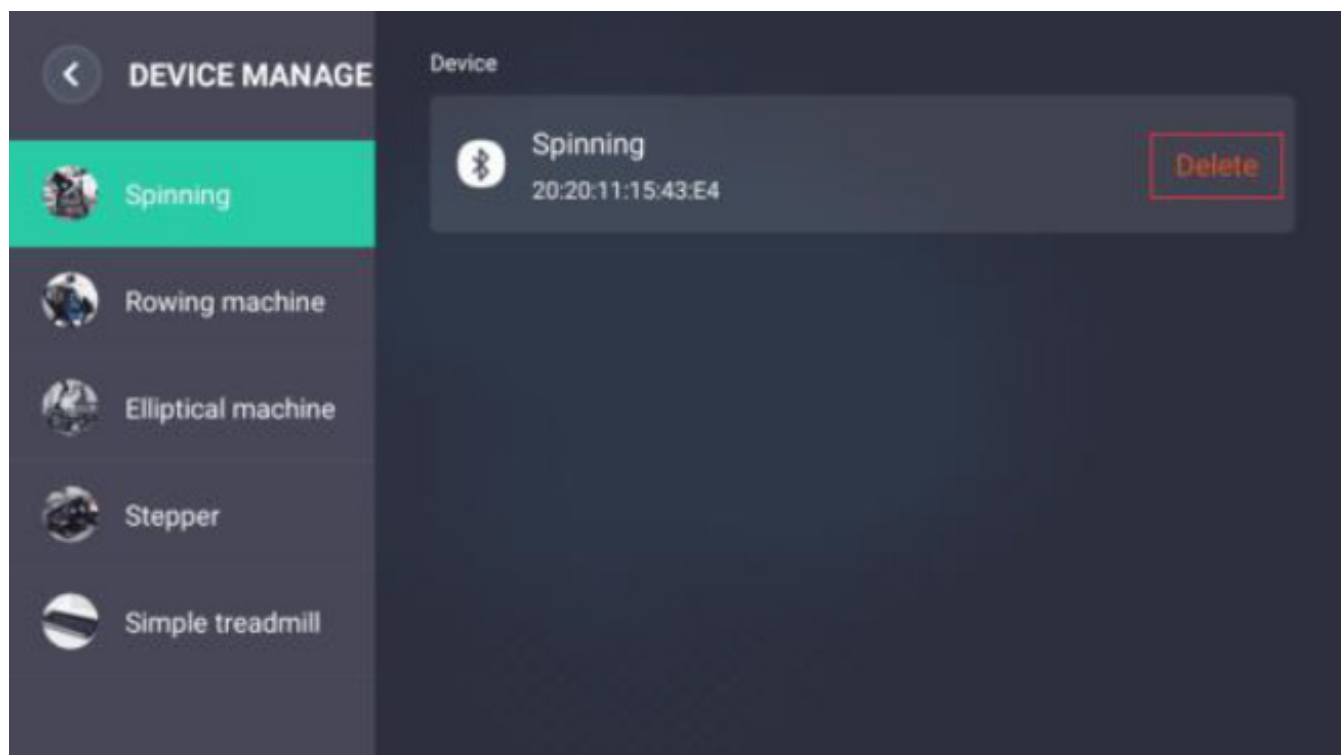

4. Strona główna sportowa (jako przykład roweru spinningowego)

1 Kliknij, aby przejść do podstawowej jazdy.

2 Kliknij, aby przejść do 3D wieloosobowych sportów.

3 Kliknij, aby przejść do 3D globalnej bitwy online.

4 Kliknij, aby przejść do 3D nauki jazdy.

5 Kliknij, aby przejść do ustawień awatara i pseudonimu.

6 Kliknij, aby przejść do zarządzania urządzeniem, możesz powiązać i usunąć urządzenie.

7 Kliknij, aby przejść do historii rekordów, możesz sprawdzić podsumowanie danych treningowych dnia, dane treningowe tego tygodnia i dane treningowe tego miesiąca według różnych urządzeń.

8 Kliknij, aby przejść do rankingu sportowego i sprawdzić codzienne, tygodniowe i miesięczne rankingi według różnych urządzeń.

9 Kliknij, aby przejść do instrukcji pomocy w rozwiązywaniu problemów z procesem użytkownika.

10 Kliknij, aby przejść do ustawień systemowych, wyloguj się itp.

11 Kliknij, aby wyjść z oprogramowania.

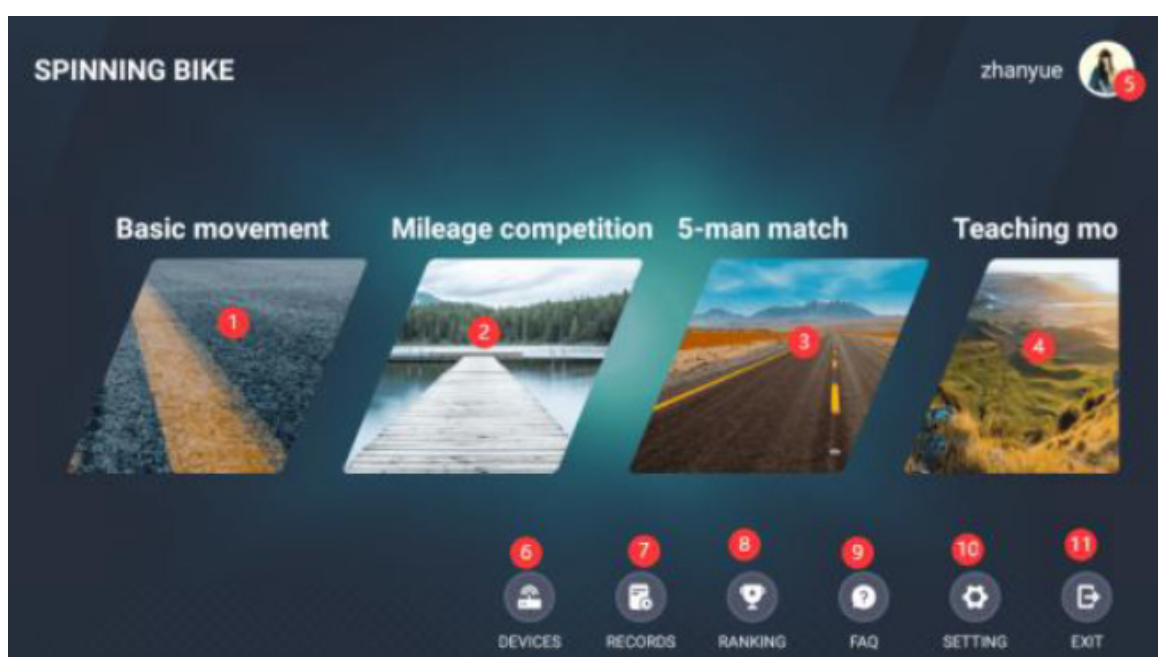

5. Podstawowe sporty (na przykładzie spinningu)

Po wejściu na tę stronę musisz ćwiczyć, aby aktywować urządzenie Bluetooth, aby szybko połączyć się z Bluetoothem. Po połączeniu Bluetootha, powyżej pojawi się napis "Połączono z Bluetoothem".

1. Dotknij, aby powrócić do strony głównej sportu.
2. Kliknij "START", zmieni się na "PAUZA"; jeśli nie ma zmiany, musisz aktywować Bluetooth, kliknij ponownie "START".
3. Kliknij "PAUZA", zmieni się na "KONTYNUUJ" i "STOP".
4. Kliknij "KONTYNUUJ", aby kontynuować ćwiczenia i wrócić do stanu ćwiczeń.
5. Kliknij "STOP", aby zakończyć ćwiczenia.

Jeśli chodzi o dane dotyczące tętna: Tylko elektroniczne monitory tętna posiadają dane dotyczące tętna. Jeśli chodzi o przesyłanie danych: Gdy przebieg przekroczy 100 metrów, a średnia prędkość wynosi poniżej 60 km/h, dane zostaną przesłane i zapisane, a przesłane dane mogą brać udział w rankingu. Ograniczenie to ma na celu uniknięcie niesprawiedliwego rankingu spowodowanego oszustwem przez niektórych użytkowników.

Główne dane to: czas ćwiczeń, spalone kalorie, przebieg ćwiczeń, bieżące tempo, bieżąca prędkość, całkowita liczba okrążeń.

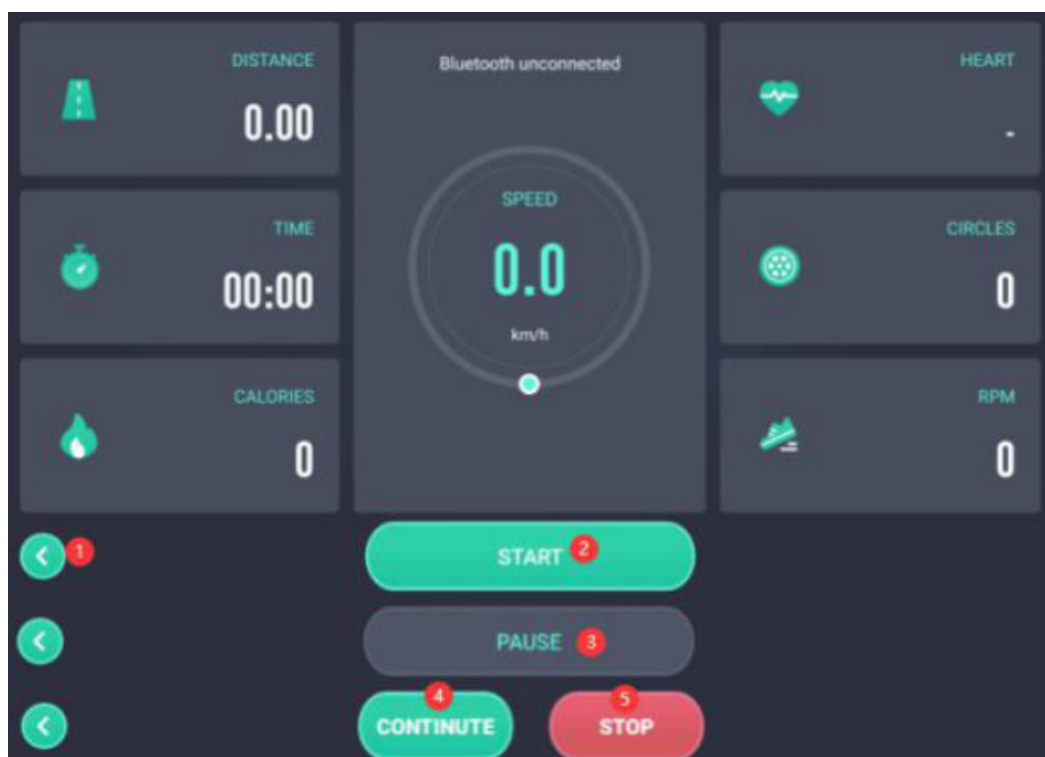

6.3D wieloosobowe sporty

6.1 Wybierz pokój

Kliknij, aby wejść do czterech pokoi 1, 2, 3 i 4. Możesz rywalizować w dowolnym wybranym pokoju.

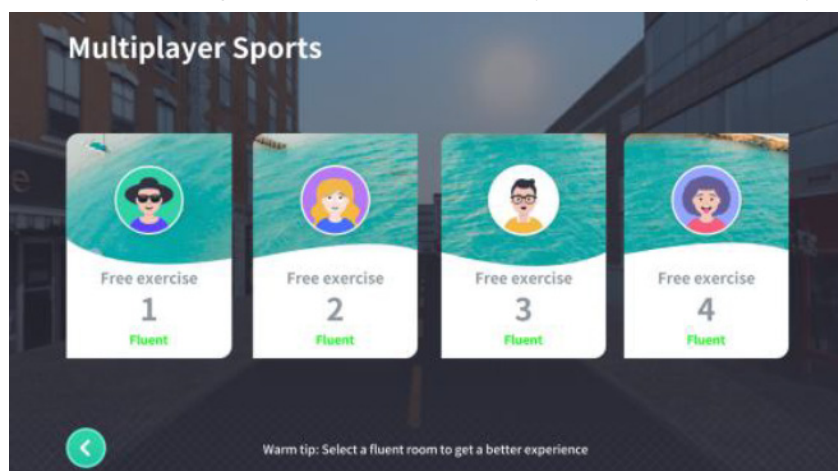

6.2 Scena sportów wieloosobowych

- 1 Kliknij przycisk powrotu, aby wyjść z bieżącego ćwiczenia.
- 2 Wybór trybu, możesz przełączać warunki pogodowe i słoneczne w różnych czasach zgodnie z różnymi trybami.
- 3 Przełącznik strzałek czatu.
- 4 Obszar, w którym wysyłane są wiadomości czatu strzałkowego.
- 5 Przełącz pozycję obiektywu, możesz ustawić automatyczne przełączanie i określony obiektyw.
- 6 Ustaw dźwięk włączony lub wyłączony.
- 7 Kliknij, aby przełączyć się na poprzednią wbudowaną muzykę.
- 8 Kliknij, aby przełączyć się na następną wbudowaną muzykę.
- 9 Sprawdź aktualną sytuację rankingu.
- 10 Kliknij ten obszar, aby wyświetlić i ukryć prawidłową pozycję jazdy.



7.3D Globalna Bitwa Online

7.1 Wybierz pokój

- 1 Kliknij powrót, aby wyjść z globalnej bitwy online.
- 2 Jeśli nie ma meczu przez długi czas, możesz przełączyć się tutaj na pojedyncze treningi.
- 3 Wybierz podstawowy pokój sportowy, prędkość w tym pokoju wynosi 25KM/H.
- 4 Wybierz pokój średniozaawansowany, prędkość w tym pokoju jest ograniczona do 35KM/H.
- 5 Wybierz zaawansowany pokój sportowy, prędkość w tym pokoju jest ograniczona do 45KM/H.
- 6 Wejdź do obszaru informacji czatu.
- 7 Wyślij wiadomości czatu w formie salwy.
- 8 Wybierz numer pokoju odpowiadający podstawowemu, średniozaawansowanemu i zaawansowanemu pokojowi, a następnie kliknij, aby dopasować przeciwnika.

7.2 Wejdź do dopasowania przeciwnika

- 1 Kliknij Powrót, aby wrócić do sali bitwy.
- 2 Jeśli użytkownik nie jest twórcą, to jest początek gry; jeśli jest uczestnikiem, to jest przygotowanie i anulowanie przygotowania.
- 3 Wprowadź informacje o regionie czatu.
- 4 Wyślij wiadomości czatu w formie salwy.
- 5 Liczba osób w obecnym pokoju.

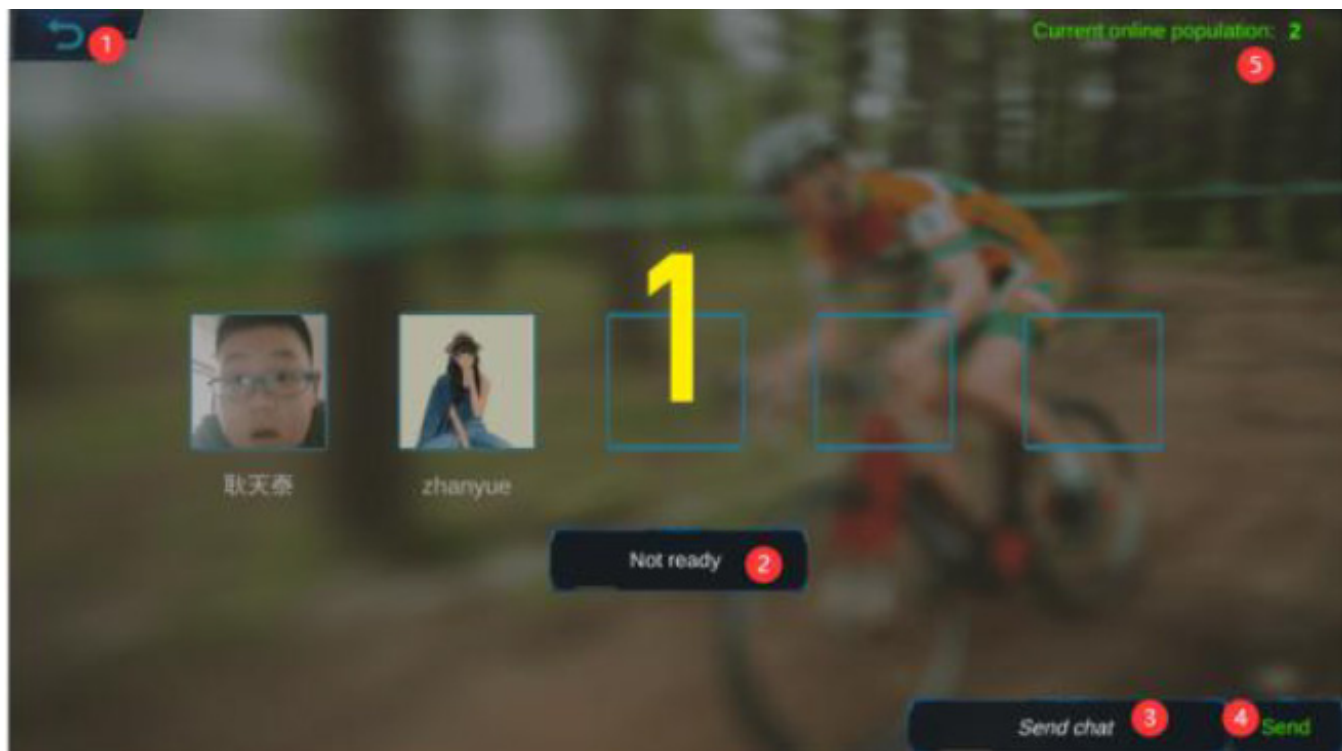

7.3 Scenariusz sieciowy Sporty

1 Powrót, aby zakończyć bieżące ćwiczenie.

11

2 Wybór trybu, możesz przełączać słońce i warunki pogodowe w różnych węzłach czasowych zgodnie z różnymi trybami.

3 Przełącznik strzałki czatu.

4 Obszar, w którym wysyłane są wiadomości czatu strzałkowego.

5 Przełącz pozycję obiektywu, możesz ustawić automatyczne przełączanie i określony obiektyw.

6 Ustaw dźwięk włączony i wyłączony.

7 Kliknij, aby przełączyć się na poprzednią wbudowaną muzykę.

8 Kliknij, aby przełączyć na następną wbudowaną muzykę.

9 Wyświetl informacje o aktualnym rankingu.

10 Kliknij ten obszar, aby wyświetlić i ukryć prawą pozycję jazdy.



8. Nauczanie jazdy w trybie 3D

8.1 Wybierz tryb szkolenia

1 Kliknij przycisk, aby powrócić do poprzedniego interfejsu.

2 Kliknij na wejścia różnych wirtualnych kursów nauczania i postępuj zgodnie z wirtualnym trenerem, ucząc się zgodnie z różnymi czasami i wymaganiami.

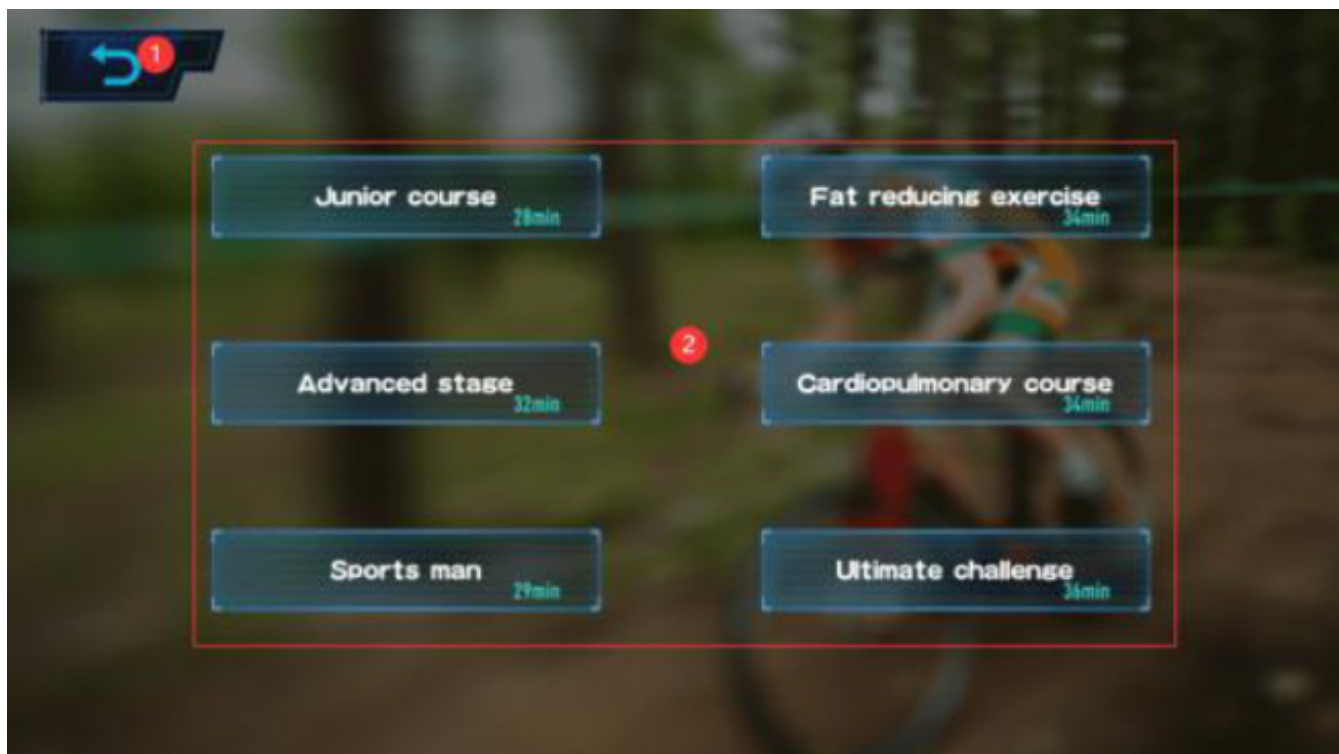

8.2 Nauczanie jazdy

1 Kliknij przycisk, aby powrócić do poprzedniego interfejsu.

2 Wybór trybu, możesz przełączać warunki słoneczne i pogodowe w różnych punktach czasowych zgodnie z różnymi trybami.

3 Przełącz pozycję obiektywu, możesz ustawić automatyczne przełączanie i określony obiektyw.

4 Ustaw dźwięk włączony lub wyłączony.

5 Kliknij, aby przełączyć się na poprzednią wbudowaną muzykę.

6 Kliknij, aby przełączyć się na następną wbudowaną muzykę.

7 Postępuj zgodnie z instrukcjami, dostosuj opór do odpowiedniej pozycji i utrzymuj stałą prędkość przez określony czas.



9.3D jazda na snowboardzie za darmo

- 1 Kliknij przycisk, aby powrócić do poprzedniego interfejsu.
- 2 Kliknij obszar po lewej stronie, aby przełączyć się na różne urządzenia i zarządzać odpowiadającymi im urządzeniami.
- 3 Przełącz pozycję soczewki, możesz ustawić automatyczne przełączanie i określoną soczewkę.
- 4 Ustaw dźwięk włączony lub wyłączony.
- 5 Kliknij, aby przełączyć się na poprzednią wbudowaną muzykę.
- 6 Kliknij, aby przełączyć się na następną wbudowaną muzykę.
- 7 Wyświetl ranking sportów na żywo.



10. Tablica liderów

- 1 Kliknij przycisk, aby powrócić do poprzedniego interfejsu.
- 2 Wybór trybu, możesz przełączać się między słońcem a warunkami pogodowymi w różnych punktach czasowych zgodnie z różnymi trybami.
- 3 Kliknij, aby zobaczyć codzienne rankingi sportowe bieżącego urządzenia.
- 4 Kliknij, aby zobaczyć tygodniowe rankingi sportowe bieżącego urządzenia.
- 5 Kliknij, aby zobaczyć miesięczne rankingi sportowe bieżącego urządzenia.
- 6 Zobacz bieżący ranking.

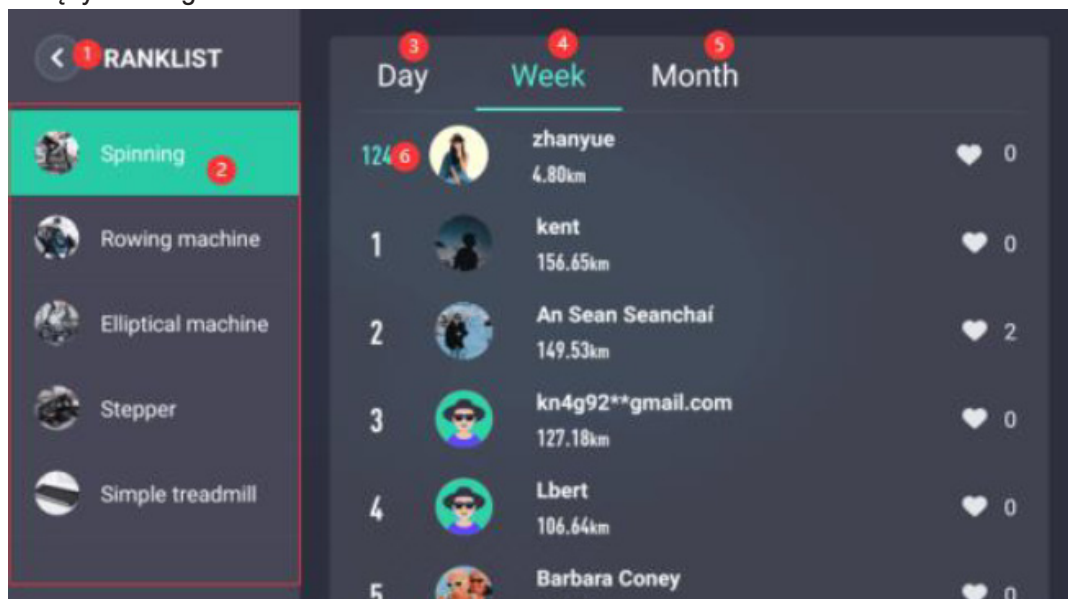

11. Rekordy ćwiczeń

- 1 Kliknij przycisk, aby powrócić do poprzedniego interfejsu.
- 2 Wybór trybu, możesz przełączać się między słońcem a warunkami pogodowymi w różnych czasach według różnych trybów.
- 3 Przesuń palcem w górę i w dół, aby zobaczyć moje obecne i poprzednie dane dotyczące ćwiczeń.

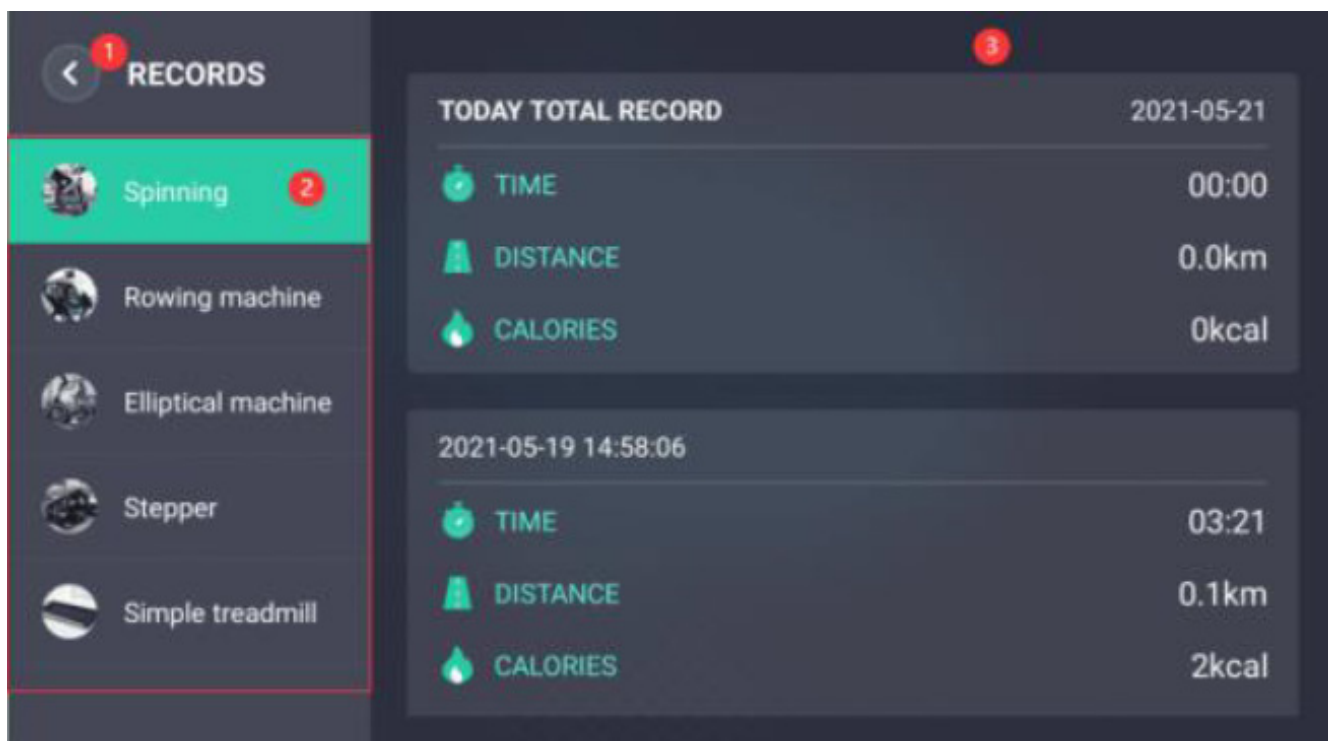

12. Ustawienia osobiste

1. Kliknij przycisk, aby powrócić do poprzedniego interfejsu.
2. Dotknij, aby zrobić zdjęcie lub wybrać zdjęcie, aby ustawić mojego spersonalizowanego awatara.
3. Kliknij tutaj, aby zmodyfikować pseudonim. Emotikony nie mogą być używane do ustawienia pseudonimu, musi on mieć co najmniej 2 znaki.



13. Ustawienia systemowe

- 1 Kliknij przycisk, aby powrócić do poprzedniego interfejsu.
- 2 Kliknij tutaj, aby przełączyć wyświetlaną prędkość ćwiczenia na km/h lub mph.
- 3 Kliknij tutaj, aby ustawić, czy włączyć efekty dźwiękowe dla operacji klawiszowych.
- 4 Kliknij tutaj, aby wyczyścić pamięć podręczną aplikacji.
- 5 Wyloguj się z konta i wróć do interfejsu logowania do skrzynki pocztowej.

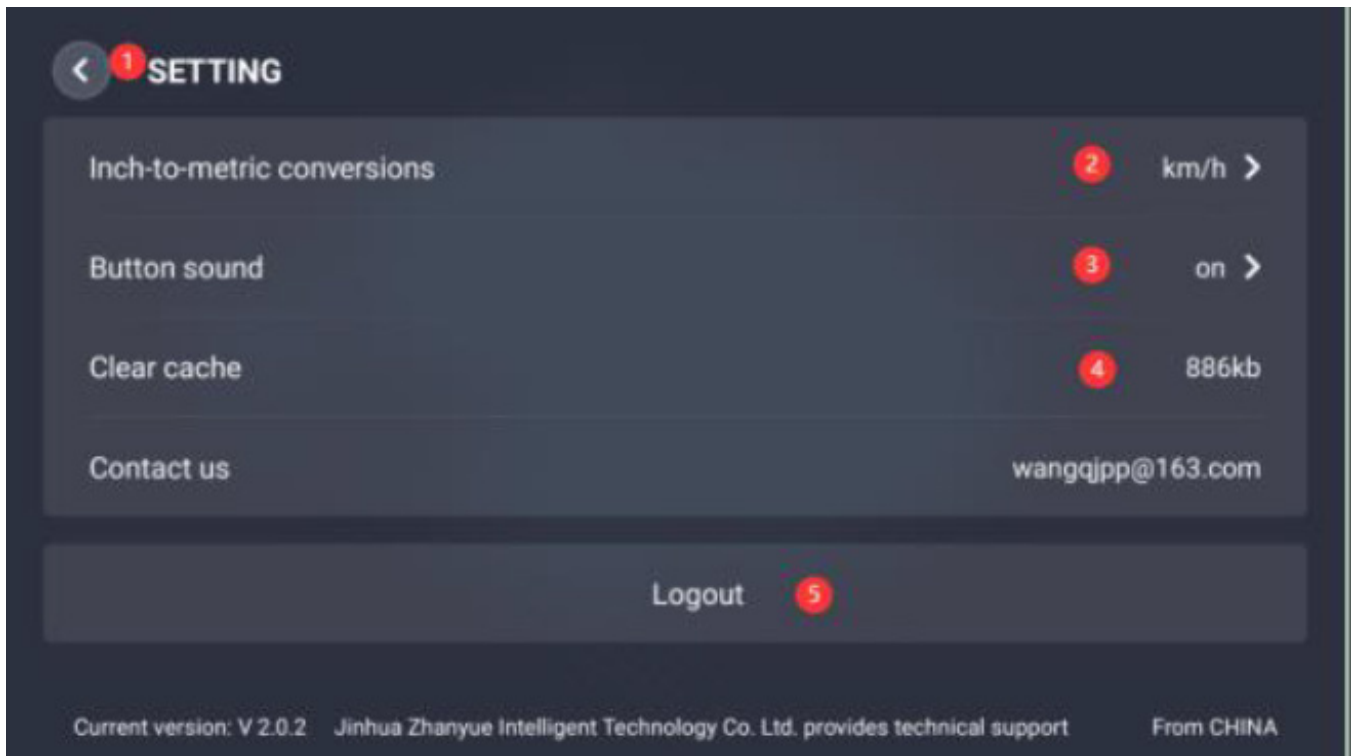

14. Inne problemy związane z korzystaniem z oprogramowania

1. Na co powinienem zwrócić uwagę podczas instalowania oprogramowania? Jak rozwiązać ten problem?

Problem z telefonem Android:

1. Może się zdarzyć, że pakiet instalacyjny został uszkodzony podczas procesu pobierania. W takim przypadku wystarczy odinstalować oryginalny pakiet, pobrać go ponownie i zainstalować.
2. Może się zdarzyć, że pamięć telefonu lub miejsce na dysku jest niewystarczające, co powoduje brak gotowości wszystkich zasobów. W takiej sytuacji należy usunąć nieużyteczne zasoby, zwolnić miejsce lub wyczyścić aplikację przed instalacją, gdy telefon jest w stanie bezczynności.
3. Jeśli telefon ma wielu użytkowników, należy przejść do pulpitu telefonu -> Ustawienia -> Zarządzanie aplikacjami -> Z-Sport -> Odinstaluj dla wszystkich użytkowników, a następnie zainstalować ponownie.

Pytanie użytkownika Apple:

Przełącz sieć WIFI / przełącz konto Apple, wyszukaj lub ponownie przeskanuj, aby pobrać. Jeśli ten problem nadal występuje, może to być problem z oficjalnym serwerem Apple. Spróbuj ponownie za pół godziny.

2. Co się dzieje, gdy nie można zalogować się do poczty e-mail?

1. Błędy wprowadzenia adresu e-mail, na przykład zamiast "com" zostało wpisane "CON".
2. Adres e-mail nadawcy i odbiorcy został skonfigurowany, co powoduje odrzucenie wiadomości e-mail i niemożność wysłania kodu weryfikacyjnego.
3. Może być uznane za spam, w takim przypadku wiadomość musi zostać usunięta z kosza.
4. Może to być problem z siecią, proszę sprawdzić połączenie lub przełączyć się na sieć 4G.

3 Kiedy należy wymienić baterię w urządzeniu Bluetooth do roweru?

Jeśli połączenie między telefonem komórkowym a Bluetooth trwa przez pewien czas, a następnie zostaje przerwane na pewien czas, i taka sytuacja powtarza się wiele razy, może to oznaczać, że bateria jest niewystarczająca i należy ją wymienić. Specyfikacja baterii to CR2032. Baterii ładowalnej nie trzeba wymieniać.

4 Dlaczego moje dane treningowe nie są rejestrowane?

Rejestracja następuje tylko wtedy, gdy użytkownik przejeżdża ponad 100 metrów za każdym razem i średnia prędkość wynosi poniżej 60 km/h.

5 Jak długo trwa czas uśpienia Bluetooth?

Aby oszczędzać energię baterii, urządzenie Bluetooth automatycznie przechodzi w stan uśpienia po 150 sekundach bez aktywności podczas treningu.

OKRES GWARANCJI

OKRES GWARANCJI podlega postanowieniom Dyrektywy 2019/771 i Dyrektywy UE 2019/770. Niezależnie od gwarancji handlowej, sprzedawca jest zobowiązany do przestrzegania okresu gwarancji produktów, zgodnie z wyżej wymienionymi dyrektywami.

Gwarancja stanowi uzupełnienie i w żaden sposób nie ogranicza praw użytkownika.

Poniższe warunki opisują wymagania i zastosowanie naszej gwarancji. Nie mają one wpływu na prawa użytkownika ani na zobowiązania sprzedawcy detalicznego ani na umowę zawartą ze sprzedawcą detalicznym.

Okres gwarancji: 24 miesiące od daty zakupu produktu.

Oferujemy serwis gwarancyjny dla tego urządzenia na następujących warunkach:

Bezpłatny serwis gwarancyjny w okresie gwarancyjnym nie obowiązuje w przypadku niezgodności z następującymi warunkami:

1. Istnieją różnice między danymi w dokumencie gwarancyjnym i dokumentach zakupu;
2. Nieprawidłowo zainstalowany lub zmontowany produkt;
3. Brak oryginalnych dokumentów zakupu lub dokumentu gwarancyjnego;
4. Naprawy lub inne prace wykonywane przez osoby nieupoważnione przez nas do wykonywania takich prac lub jeśli urządzenie jest naprawiane przy użyciu nieoryginalnych części zamiennych;
5. Wygląd urządzenia - zadrapania, pęknięcia i inne, które nie zostały zauważone w momencie zakupu, dostawy lub instalacji urządzenia.
6. Nieprzestrzeganie warunków użytkowania, przechowywania, transportu i spowodowane przez nie wady;
7. Za wady spowodowane niewłaściwym użytkowaniem, wady mechaniczne, wgniecenia;
8. Za wady spowodowane zjawiskami naturalnymi i innymi okolicznościami siły wyższej;
9. W przypadku korzystania z produktu w celach komercyjnych i w miejscach publicznych;
10. Ruchome elementy uszkodzone w wyniku niewłaściwego użytkowania lub montażu: pedały, uchwyty, linki, paski, powierzchnia jezdna, uszczelki, śruby, dźwignie, łożyska, elementy dekoracyjne;
11. Niewłaściwie przechowywane produkty.
12. Części składowe, które można oddzielić od głównego korpusu urządzenia, plastikowe elementy dekoracyjne, części gumowe o ograniczonym okresie użytkowania regulowanym przez producenta;
13. Materiały eksploatacyjne, części i elementy o ograniczonej trwałości - baterie, paski, powierzchnie jezdne.
14. Akcesoria - zewnętrzne zasilacze/adaptery;

Reklamacje dotyczące zakupionych towarów są składane zgodnie z Dyrektywą 2019/771 i dyrektywą UE 2019/770.

INFORMACJE DOTYCZĄCE RECYKLINGU

Ten produkt elektroniczny nie powinien być wyrzucany do miejskiego śmieci. Aby chronić środowisko, ten produkt powinien być poddany recyklingowi po zakończeniu jego użytkowania, zgodnie z prawem. Prosimy skontaktować się z upoważnioną jednostką recyklingu, która zbiera ten rodzaj odpadów w Państwa okolicy. Postępując w ten sposób, przyczynicie się do ochrony zasobów naturalnych oraz poprawy europejskich standardów ochrony środowiska. Jeśli potrzebują Państwo więcej informacji na temat prawidłowych i bezpiecznych metod usuwania odpadów, prosimy skontaktować się z lokalnym biurem organizacji recyklingowej lub jednostką, od której zakupili Państwo ten produkt.

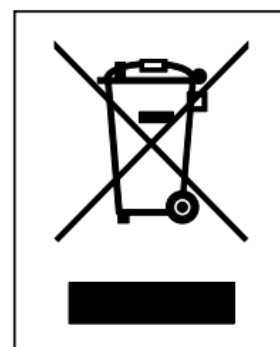

KONTAKT

TEL: +40311050917

EMAIL: SERVICE@SPORTPARTNER.RO

PORTUGAL

ÍNDICE

1. Precauções de uso
2. Desenho das peças
3. Instruções passo a passo de instalação
4. Manutenção diária e solução de problemas

PRECAUÇÕES DE USO

Antes de usar a bicicleta de exercício, leia atentamente as instruções e siga os passos indicados nas mesmas. Certifique-se de receber as informações corretas de uso, incluindo as peças sobressalentes que fornecemos gratuitamente para você.

Aviso! Quando a bicicleta de exercício não estiver em uso, gire a cabeça da bola do freio no sentido horário para que o volante não gire.

1. A bicicleta de exercício é um equipamento de fitness doméstico com capacidade máxima de carga de 100 quilogramas.
2. Por favor, inspecione cuidadosamente a máquina antes do uso inicial e siga estritamente o princípio de instalação a cada 1-2 meses após o uso. Tente manter o uso normal da máquina e use acessórios originais.
3. Se não puder ser usado normalmente, entre em contato com o revendedor.
4. Evite o contato entre a máquina e agentes de limpeza corrosivos e outros itens.
5. Use-o após a instalação e inspeção adequadas. Não use este produto para ações perigosas.
6. Ajuste todas as partes ajustáveis para o valor máximo antes da instalação.
7. Este produto é um equipamento de fitness para adultos. Se usado por crianças, use sob a supervisão de um responsável.
8. Por favor, utilize este produto sob a orientação de um médico e profissional de fitness, pois funcionará bem.
9. Por favor, desenvolva um plano de treino razoável antes de usar e siga estritamente o plano necessário para usar este produto.
10. A resistência deste produto é ajustável. Por favor, escolha a resistência apropriada.
11. Por favor, verifique cuidadosamente todos os botões e parafusos antes de usar para garantir sua segurança.
12. Devido à falta de um dispositivo de acionamento unidirecional, este equipamento não pode parar imediatamente quando a roda de inércia gira. Em caso de frenagem de emergência, pressione rapidamente e completamente o freio com a mão para agir. Aguarde até que a roda de inércia pare antes de sair da bicicleta de exercício para evitar acidentes. Para interromper o treino, primeiro diminua a velocidade do pedal, prenda o pé na capa do pedal com inércia e, em seguida, use a mão para ajustar o freio no sentido horário até que a roda de inércia pare de girar, antes de sair da bicicleta de exercício.

13. A bicicleta de exercício é adequada apenas para uma pessoa de cada vez. Ao usá-la, outras pessoas devem manter uma distância segura de mais de 50 cm. Quando a roda de inércia estiver girando, é proibido tocar em outros objetos, como o corpo, com as mãos, para evitar perigos.

14. O assento de fixação do apoio de braço e o tubo de fixação do assento são gravados com uma parada, e não devem ultrapassar essa altura ao ajustar.

A bicicleta de exercício deve ser colocada em um local fixo e plano e não inclinada para evitar que ela tombe.

DESENHO DE PEÇA

Verifique de acordo com a lista de peças de montagem abaixo para garantir que todas as peças de montagem estejam presentes e em boas condições. Não descarte os materiais de embalagem antes do final do período de experiência. Se algo estiver faltando, verifique os materiais de embalagem.

Part No.	name	QTY	Part No.	name	QTY
1	Estabilizador dianteiro	1PCS	13	Suporte de tablet	1PCS
2	Pedal esquerdo	1PCS	14	Pedal direito	1PCS
3	Estabilizador traseiro	1PCS	15	Punho de resistência	1PCS
4	Tampa do estabilizador	1PCS	16	Placa de suporte	1PCS
5	Carcaça	1PCS	17	Guiador	1PCS
6	Parafuso de fixação do selim	1PCS	18	Suporte de guiador	1PCS
7	Suporte do selim	1PCS	19	Punho de ajuste do guiador	1PCS
8	Chave allen	1PCS	20	Parafusos de suporte de tablet	1PCS
9	Chave	1PCS	21	Parafusos estabilizadores	4PCS
10	Chave	1PCS	22	Parafusos de guiador	1PCS
11	Selim	1PCS	23	Suporte de pedal	1PCS
12	Suporte de computador/garrafa de água	1PCS			

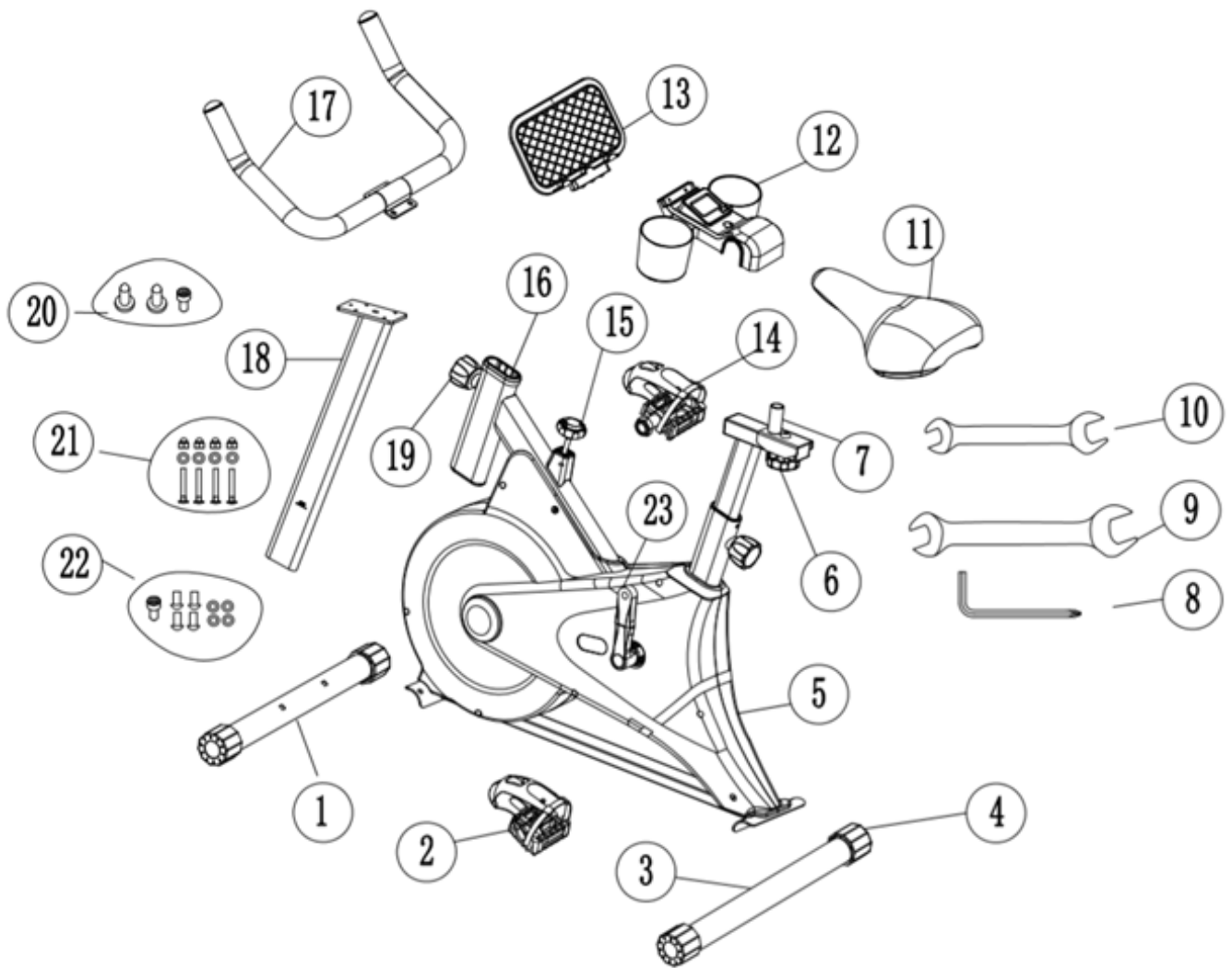

INSTRUÇÕES PASSO A PASSO DE INSTALAÇÃO



Instruções de montagem: Antes da montagem, verifique se os acessórios estão completos consultando os desenhos das peças. Este produto tem um peso bruto de 20kg, um peso líquido de 17,5kg, uma área de base de 48cm * 81cm e uma altura de 115cm após a instalação de todo o veículo. É recomendado que dois ou mais funcionários cooperem na instalação em uma área aberta.

PASSO 1

Remova a caixa de cartão e retire a máquina.

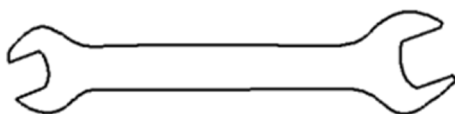
Remova as porcas e parafusos do tubo do pé dianteiro, monte o tubo do pé dianteiro na estrutura, use os parafusos removidos para o arco e almofada plana e, em seguida, monte o tubo do pé traseiro na estrutura. Use uma chave para apertar a porca da tampa, almofada plana e trava.

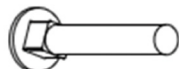

	M 8 X 4 PC S
	Φ 8 X 4 PC S
	Φ 8 X 4 PC S

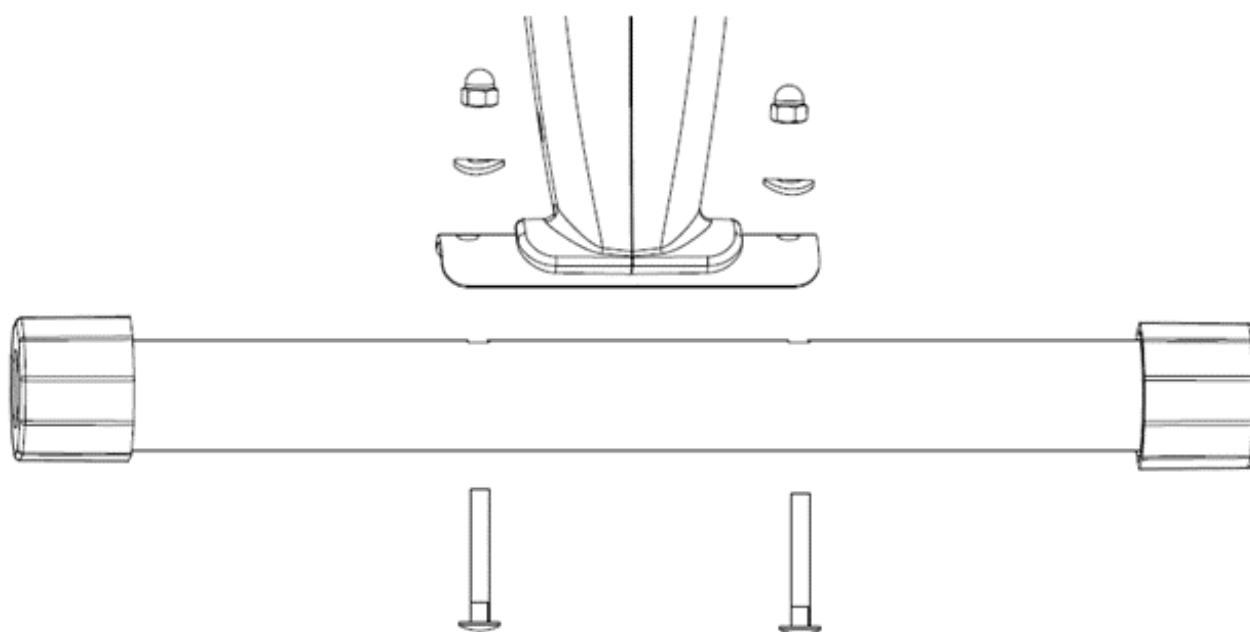
**PASSO 2**

Como mostrado na figura, pegue o trilho deslizante e gire o pino de tração da flor de ameixa no sentido anti-horário. Insira o trilho deslizante conforme mostrado na figura e aperte o pino de tração da flor de ameixa no sentido horário.

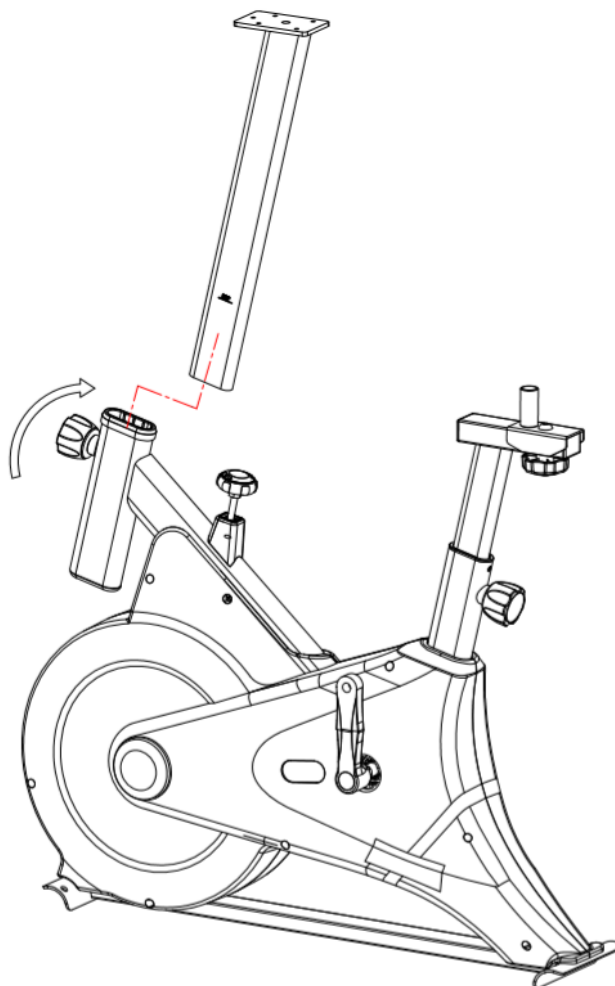

PASSO 3

retire o apoio de braço, os parafusos, as arruelas planas e as arruelas de mola com os furos fixos do tubo no apoio de braço e, em seguida, trave-os com uma chave Allen.

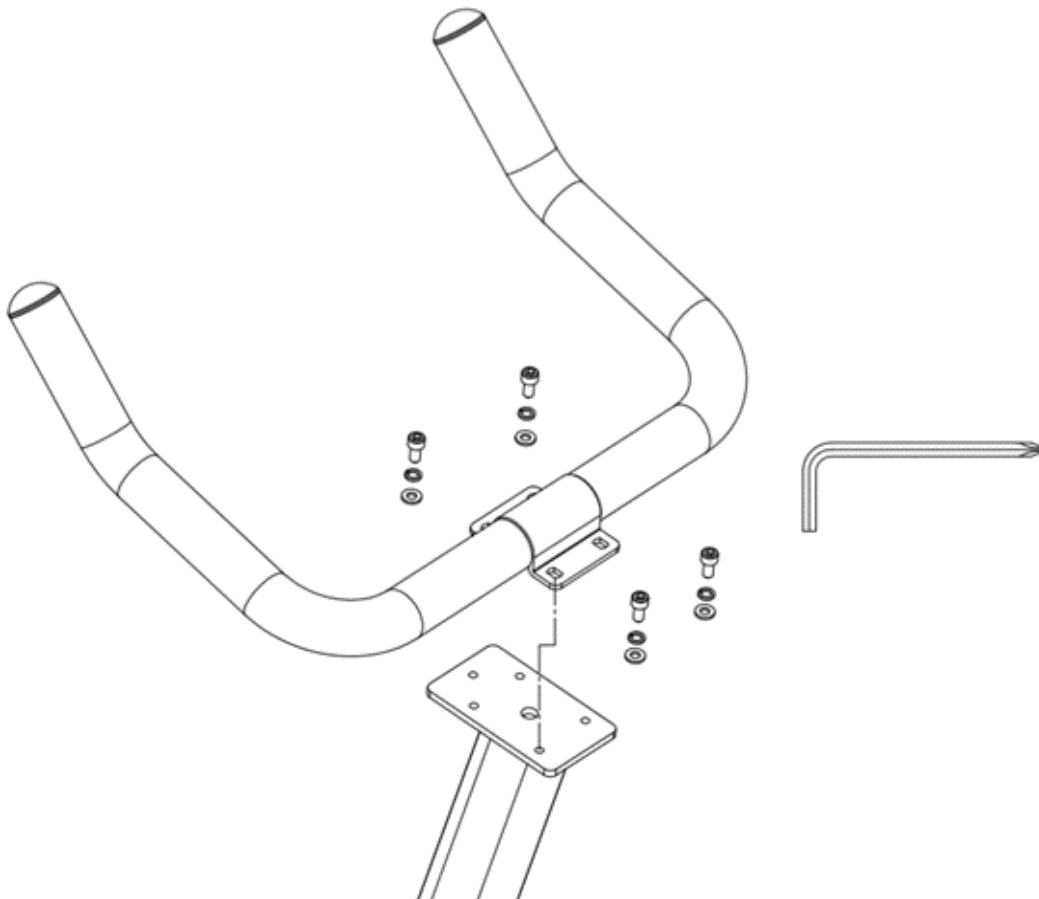
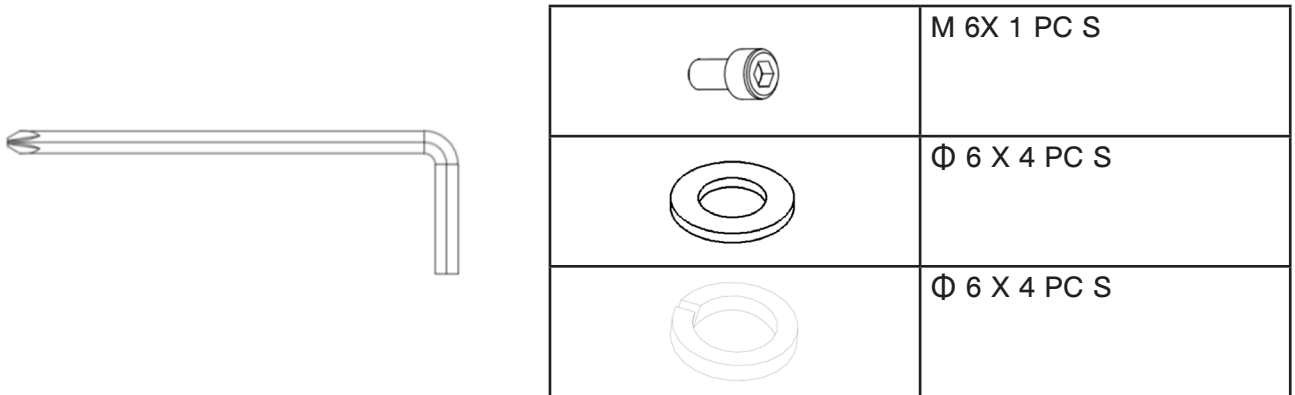
**PASSO 4**

1. Primeiro, retire o quadro plano e a capa do apoio de braço, e combine-os juntos, e fixe-os com parafusos de cabeça chata com fenda cruzada.
2. Encaixe a capa do apoio de braço montada no apoio de braço, conforme mostrado na figura. Neste ponto, há um furo acima da capa do apoio de braço que se alinha com o furo roscado do trilho deslizante do apoio de braço. Use o parafuso de cabeça sextavada para rosquear e travar firmemente.
3. Em seguida, conecte o fio de sensor na tomada na parte de trás do relógio eletrônico.

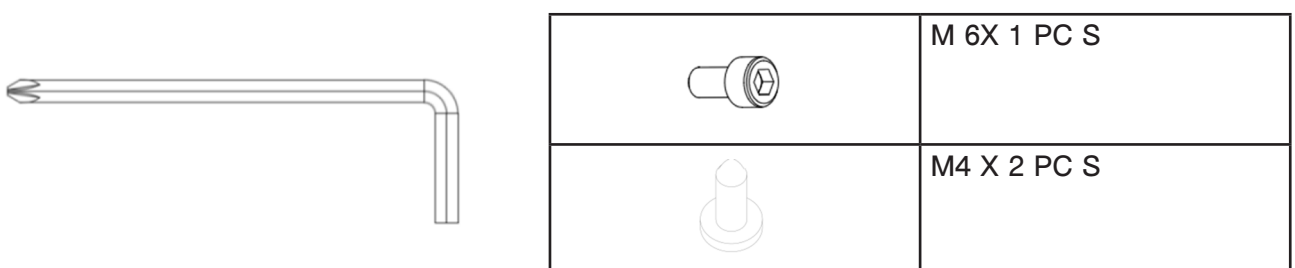

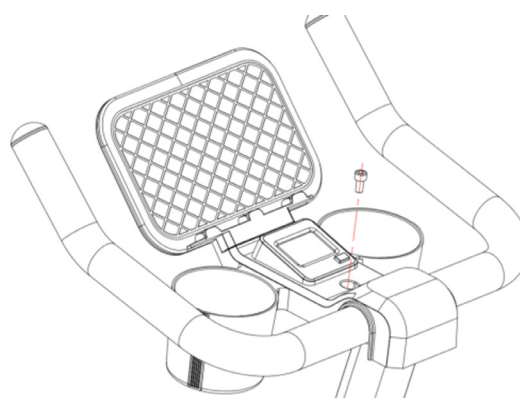
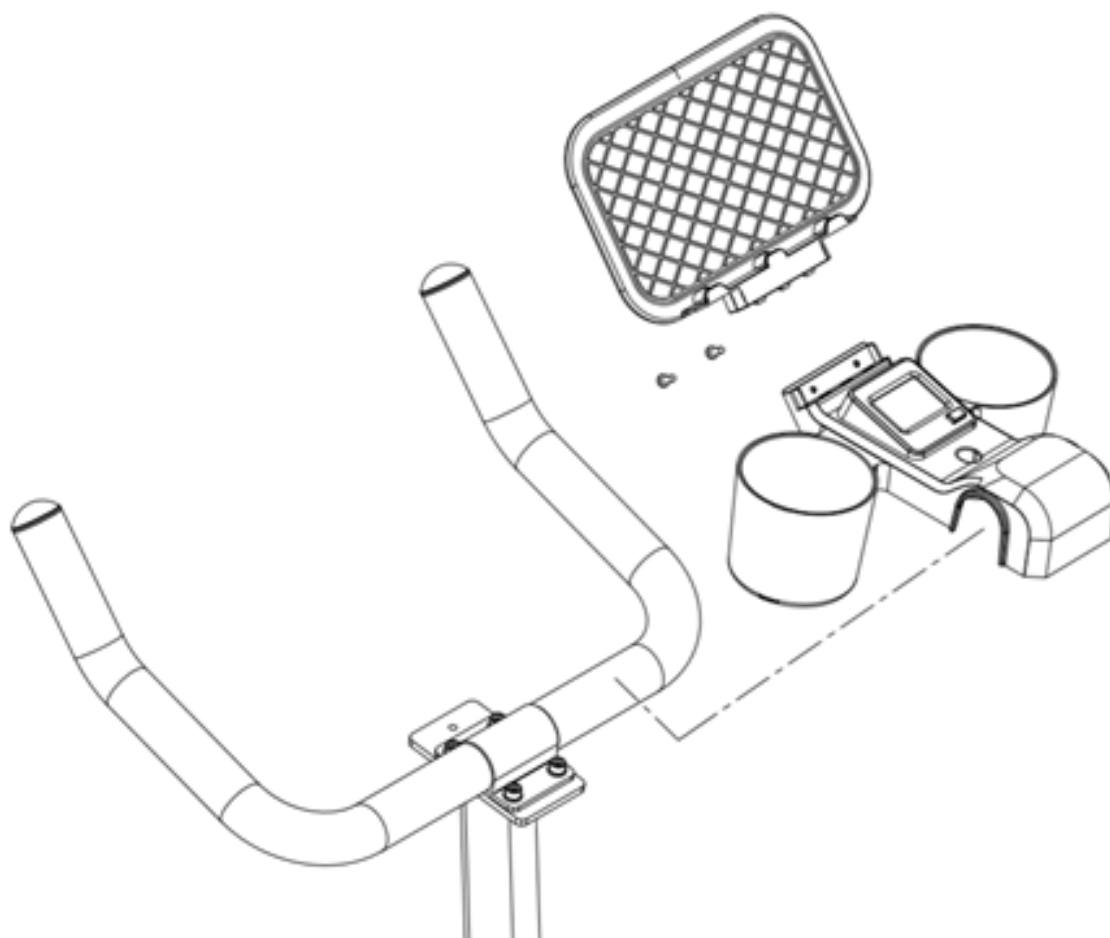

PASSO 5

1. Montar o assento do almofadão na estrutura, garantindo que o botão de ajuste se encaixe no furo do trilho do almofadão. Certificar-se de que o assento esteja reto.
1. 2. Apertar as porcas em ambos os lados do suporte do almofadão para manter a posição do almofadão.

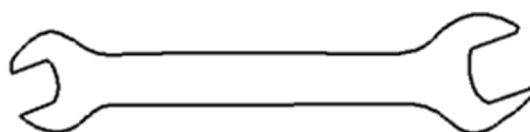

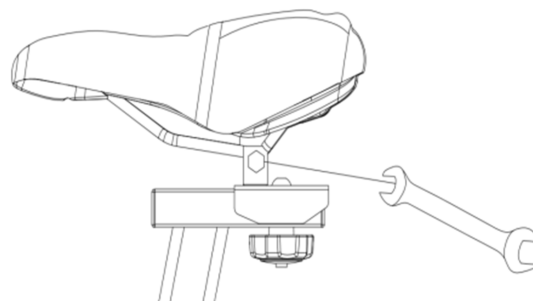
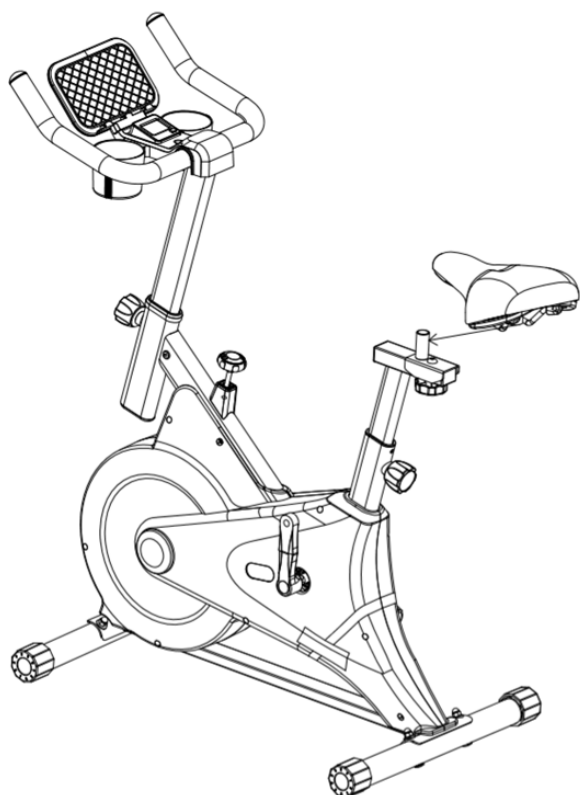

PASSO 6

1. Retire o pedal esquerdo (direito) e desaperte a porca pré-instalada no pedal.
2. Instale o pedal esquerdo no quadro. O pedal esquerdo é rosqueado ao contrário. Certifique-se de instalar o pedal no lado correto. A direção é baseada na posição de uma bicicleta. O pedal esquerdo tem um 'L' e o pedal direito tem um 'R'.
3. Use uma chave de boca aberta para apertar na direção mostrada na figura.
4. Após travar, reinstale a porca removida e aperte-a com uma chave de boca aberta maior. Essa operação é para evitar o afrouxamento da rosca após uso prolongado.

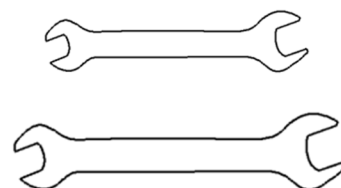
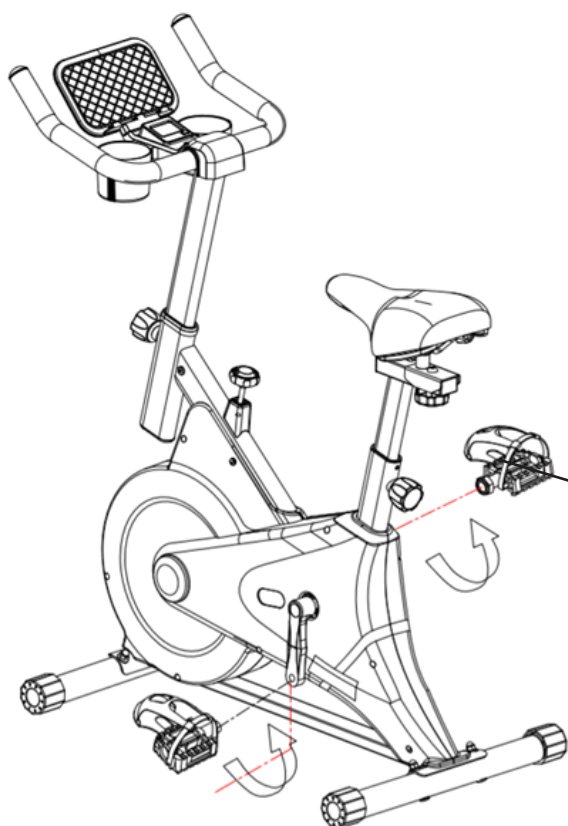

Atenção: Antes de usar, certifique-se de apertar os parafusos dos pés em ambos os lados com ferramentas e prender o cinto.

MANUTENÇÃO DIÁRIA E RESOLUÇÃO DE PROBLEMAS

1. Verifique regularmente se algum componente deste produto está danificado ou solto.
2. Lubrifique e mantenha regularmente as partes de ligação de cada componente rotativo e componente principal.
3. Antes de cada utilização, verifique se o apoio de braço, o assento e outros componentes estão bem fixados e se o apoio para os pés está solto. Se houver alguma folga, trave-a imediatamente. Substitua os componentes com problemas de forma oportuna.
4. Limpe regularmente a bicicleta de exercício, utilizando um pano macio, detergente neutro e não utilize solventes ou detergentes corrosivos.
5. Problemas relacionados com o corpo do veículo, rolamentos, correias e peças rotativas vulneráveis não devem ser reparados por conta própria, mas devem ser prontamente comunicados aos revendedores e instituições de pós-venda.
6. O assento de travagem dentro do corpo do veículo é um componente vulnerável. Se for detetado algum ruído anormal ou resistência anormal durante o movimento, remova a carcaça externa para verificar o desgaste do assento de travagem interno (o desgaste é indicado quando a espessura da parte central da pastilha de travão é inferior a 2 mm). Se estiver desgastado, substitua imediatamente o assento de travagem.
7. Evite a exposição direta à luz solar, especialmente relógios eletrónicos que podem ser facilmente danificados. Mantenha a bicicleta de exercício num ambiente limpo e seco, afastada de crianças.

MANUAL DE INSTRUÇÕES DO Z-SPORT

Visão geral do Z-Sport

1.1 Ambiente de operação

Este aplicativo suporta versões Android e Apple.

Telefones Android: suportam versões do sistema Android 5.0 e superiores.

iPhone: Suporta versão do sistema iOS 9.0 e superiores.

1.2 Download do software

Usuários de telefones Android precisam abrir a loja de aplicativos do Google Play e pesquisar por “z-sport” para fazer o download.

Usuários da Apple precisam abrir a App Store e pesquisar por “z-sport” para fazer o download.

Se os telefones Huawei ou Android não puderem fazer o download através do código QR, você pode escanear o código de reserva para fazer o download.



(download code)



(Spare code)

1.3 Introdução ao software

Os dispositivos de hardware atualmente suportados pelo aplicativo Z-Sport incluem bicicletas de spinning (controladas eletricamente e manuais), máquinas de remo (com alça inteligente e versões normais), steppers, máquinas elípticas e esteiras mecânicas. A função do software é principalmente combinada com dispositivos de hardware Bluetooth para simulação de jogos esportivos. Tem como objetivo ajudar os usuários a resolver o tédio esportivo e se divertir com o fitness.

2. Login por e-mail

2.1 Permissão concedida

Após entrar no aplicativo, você precisa permitir as permissões necessárias relevantes:

Permitir permissões da câmera: para tirar avatares personalizados.

Permitir acesso às fotos no dispositivo: para personalizar as configurações do avatar e acessar fotos tiradas pela câmera.

2.2 Concordar com o contrato do usuário e a política de privacidade

Clique em “Concordar” para entrar na interface de login.

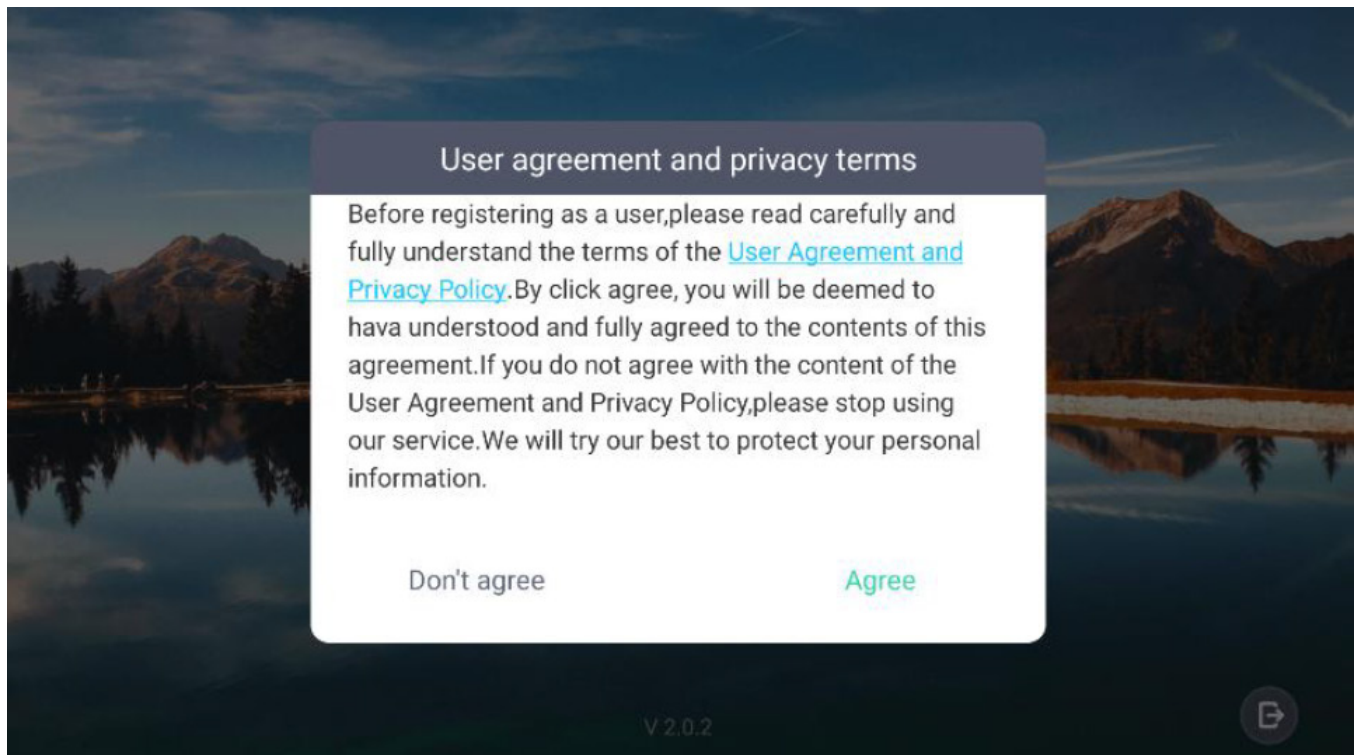

2.3 Iniciar sessão por email

1 Insira o correio eletrónico correto (por exemplo: muitos utilizadores escrevem com em vez de con).

2 Clique aqui para “Enviar código”: o código de verificação é enviado para o correio eletrónico (se enviado mais de uma vez e o correio eletrónico ainda não recebeu o código de verificação, substitua o correio eletrónico, pois é possível que alguma configuração do seu correio eletrónico esteja a causar o problema de entrega, impossibilitando o envio do código de verificação. Ou pode ser porque o correio eletrónico foi inserido incorretamente).

Sorry that the email you sent was bounced, the following is the relevant information of the email:

rejected mail	Subject: Login Validation Time: 2021-06-09 10:04:41
Cannot send to	[redacted]@yahoo.com.my
Reason for Bounce	The recipient's email address ([redacted]@yahoo.com.my) does not exist, and the email cannot be delivered. host yahoo.com.my[[redacted] 4] said: 552 1 Requested mail action aborted, mailbox not found (in reply to end of DATA command)
solution	Please contact your recipient, re-verify the email address, or send to another receiving email address. You can also report this bounce to the administrator .

In addition, you can also [click here](#) for more information about the bounce of help.

3 aqui insira o código de verificação recebido por email.

4 A autoridade do usuário e as operações de privacidade foram acordadas, e o usuário deve concordar em fazer login e usar.

5 Após a conclusão das etapas acima 1, 2, 3 e 4, você pode clicar para entrar no software.

6 Se você não deseja se registrar ou usar este software, pode clicar aqui para sair.

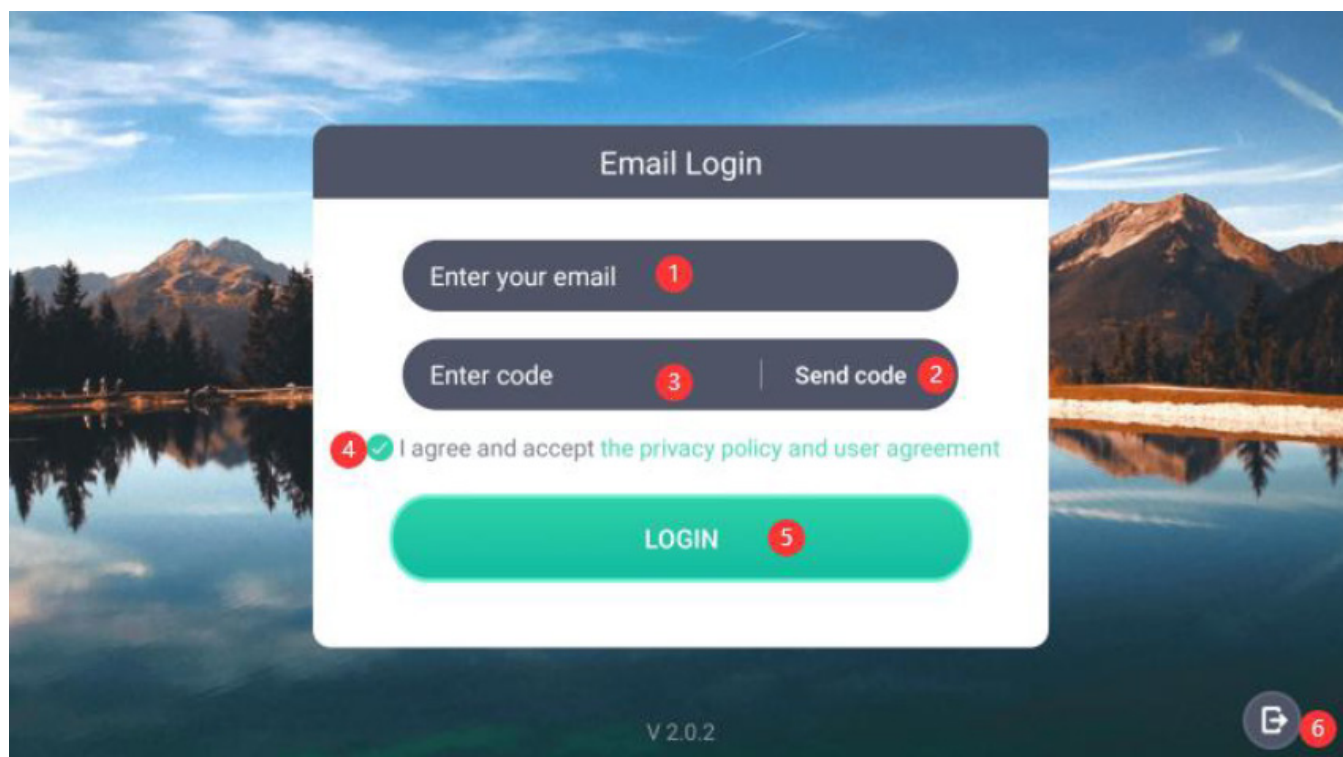

3. Gestão de Equipamentos

3.1 Selecionar equipamento

Acesse esta página e selecione o equipamento correspondente, como bicicleta de spinning, remo, máquina elíptica, stepper, esteira.

Conforme mostrado na figura abaixo, clique em:

1 Clique aqui para acessar a página de gestão do dispositivo, onde você pode vincular e excluir o dispositivo.

2 Quando o dispositivo estiver vinculado, clique no botão “INICIAR” para ir para a página de esportes correspondente (somente quando você acessar o software pela primeira vez, será necessário vincular o dispositivo Bluetooth, e o sistema irá para a página inicial do dispositivo selecionado por padrão).

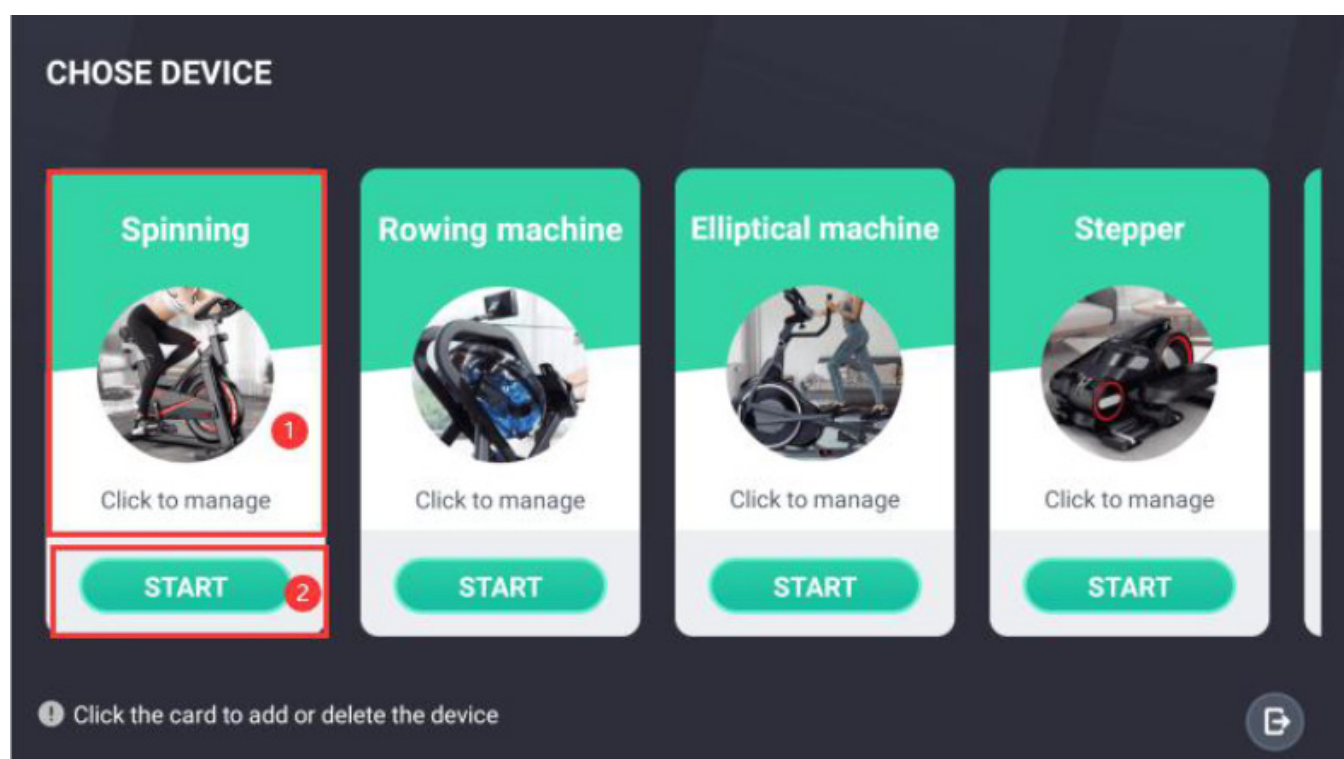

3.2 Vincular dispositivo

Para entrar nesta página, é necessário permitir as permissões necessárias:

Permitir permissões de localização geográfica: os dispositivos Bluetooth precisam abrir permissões secundárias para serem pesquisados.

Permitir abertura de informações de localização: o software obterá automaticamente as informações de localização ao entrar na página, e o usuário precisa abrir manualmente as informações de localização secundárias.

Em relação às operações nesta página, listamos uma por uma, como mostrado na figura abaixo, clique em:

1 Voltar para a interface anterior.

2 Clique na área à esquerda para alternar entre dispositivos diferentes e gerenciar os dispositivos correspondentes.

3 Após garantir que o dispositivo Bluetooth esteja funcionando, clique aqui para pesquisar o Bluetooth.

4 Após o dispositivo pesquisado, clique aqui para vincular o dispositivo. Neste ponto, clique em Voltar para retornar à página Selecionar Dispositivo e clique em Iniciar para iniciar o exercício.

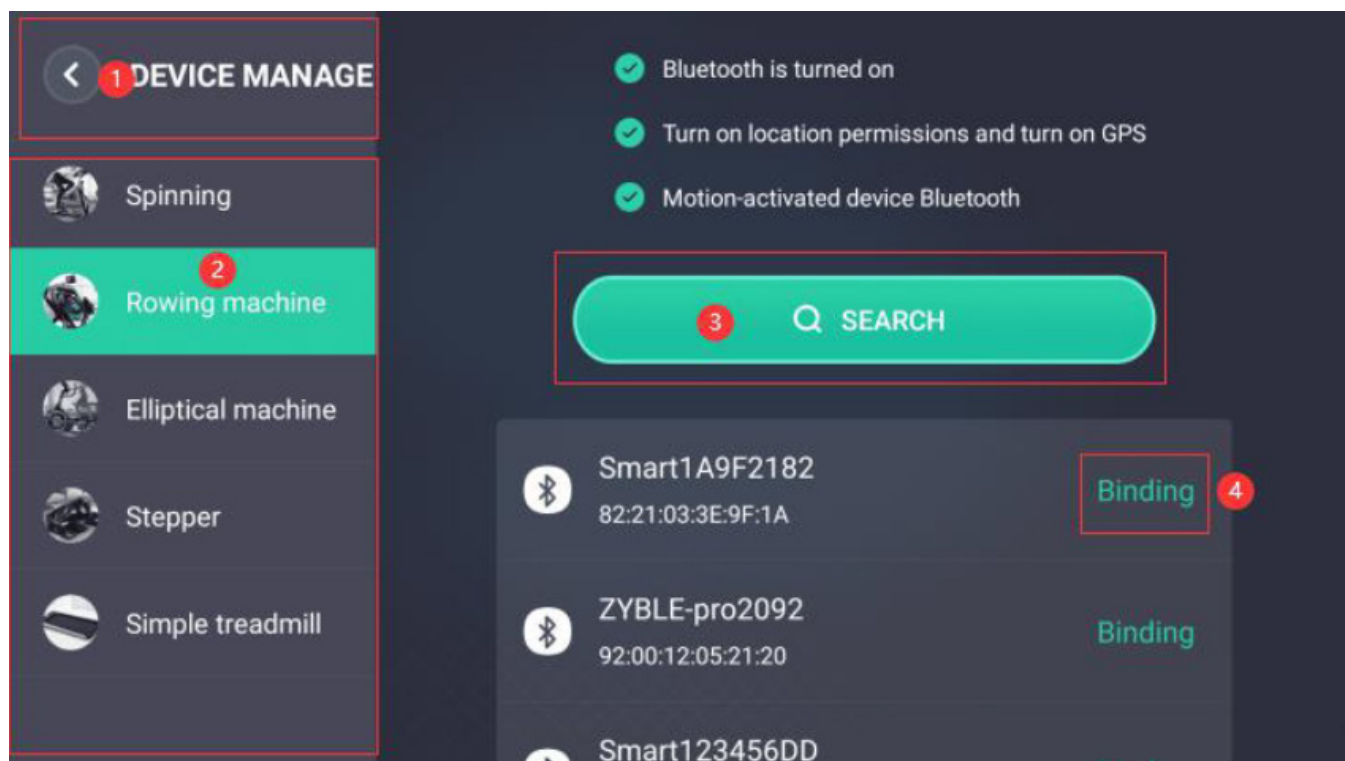

3.3 Eliminar dispositivo

Após o dispositivo estar vinculado, quando o utilizador substitui o dispositivo Bluetooth ou quando o software precisa de vincular outros dispositivos de hardware, é necessário eliminar o dispositivo primeiro. O dispositivo pode ser eliminado ao clicar no botão “Eliminar” na figura abaixo.

Se precisar de vincular o dispositivo novamente, execute o processo de vinculação do dispositivo descrito em 3.2.

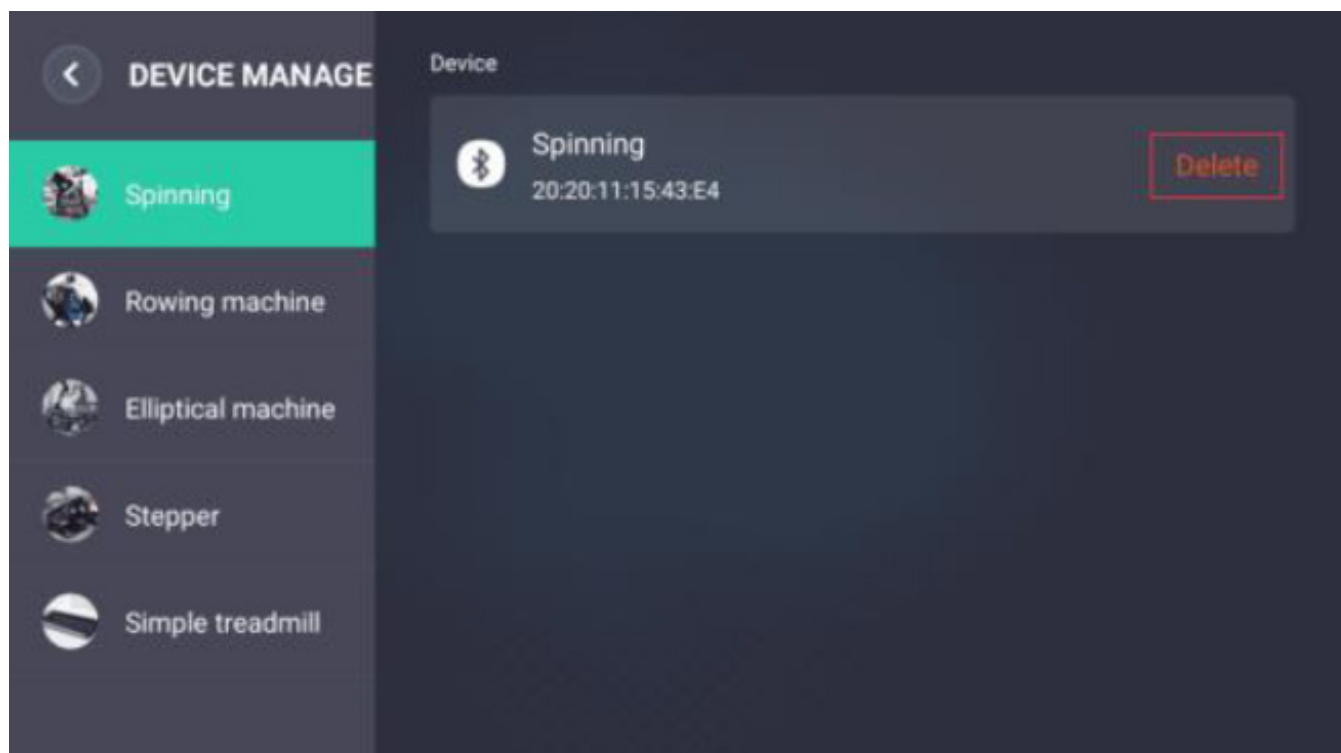

4. Página inicial de esportes (tomando a bicicleta de spinning como exemplo)

1 Clique para entrar na pedalada básica.

2 Clique para entrar nos esportes multiplayer 3D.

3 Clique para entrar na batalha online global em 3D.

4 Clique para entrar na pedalada de ensino em 3D.

5 Clique para entrar nas configurações do avatar e apelido.

6 Clique para entrar na gestão de dispositivos, você pode vincular e excluir o dispositivo.

7 Clique para entrar no histórico de registros, você pode consultar o resumo dos dados de exercícios do dia, os dados de exercícios desta semana e os dados de exercícios deste mês de acordo com diferentes dispositivos.

8 Clique para entrar no ranking de esportes e consultar classificações diárias, semanais e mensais de acordo com diferentes dispositivos.

9 Clique para entrar nas instruções de ajuda para resolver problemas no processo de uso.

10 Clique para entrar nas configurações do sistema, fazer logout, etc.

11 Clique para sair do software.

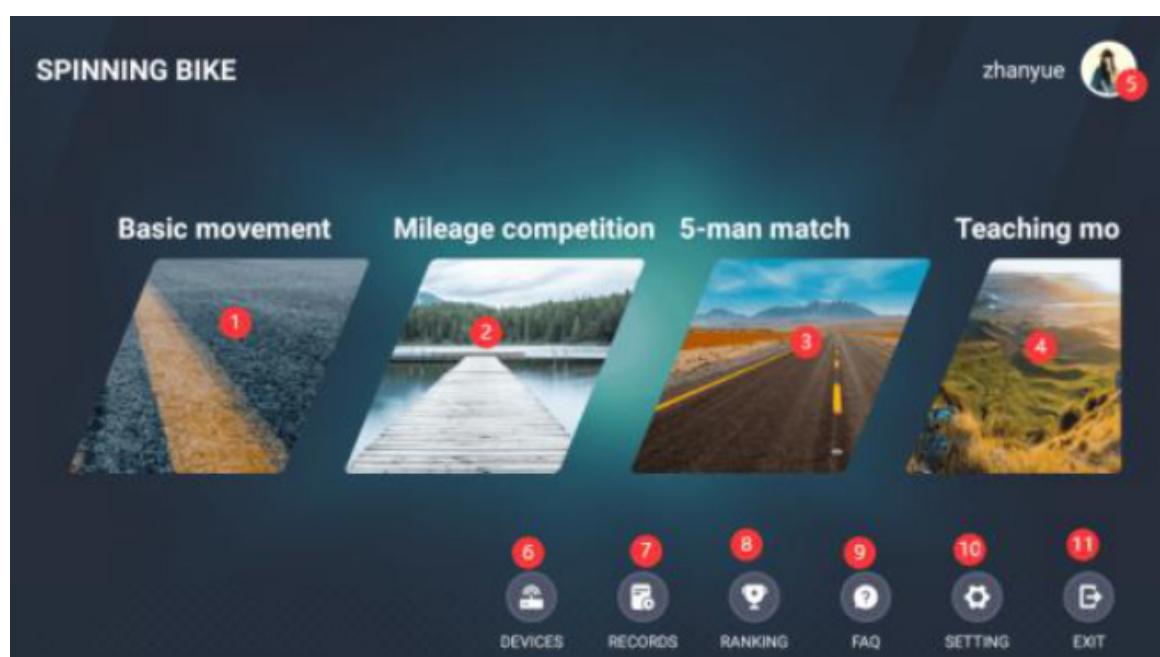

5. Desportos básicos (tomando o spinning como exemplo)

Após entrar nesta página, é necessário exercitar-se para ativar o dispositivo Bluetooth, para que possa conectar rapidamente ao Bluetooth. Depois de conectado, aparecerá “Bluetooth conectado” acima.

1. Toque para voltar à página inicial dos desportos.
2. Clique em “INICIAR”, irá mudar para “PAUSAR”; se não houver mudança, é necessário ativar o Bluetooth, clique em “INICIAR” novamente.
3. Clique em “PAUSAR”, irá mudar para “CONTINUAR” e “PARAR”.
4. Clique em “CONTINUAR” para continuar o exercício original e voltar ao estado de exercício.
5. Clique em “PARAR” para terminar o exercício.

Em relação aos dados de frequência cardíaca: apenas monitores de frequência cardíaca controlados eletronicamente têm dados de frequência cardíaca.

Em relação ao envio de dados: quando a distância percorrida excede 100 metros e a velocidade média está abaixo de 60 km/h, os dados serão enviados e salvos, e os dados enviados podem participar do ranking. Essa restrição é para evitar rankings injustos causados por trapaças de alguns usuários.

Os principais dados são: tempo de exercício, calorias queimadas, distância percorrida, cadência em tempo real, velocidade em tempo real, voltas totais de exercício.

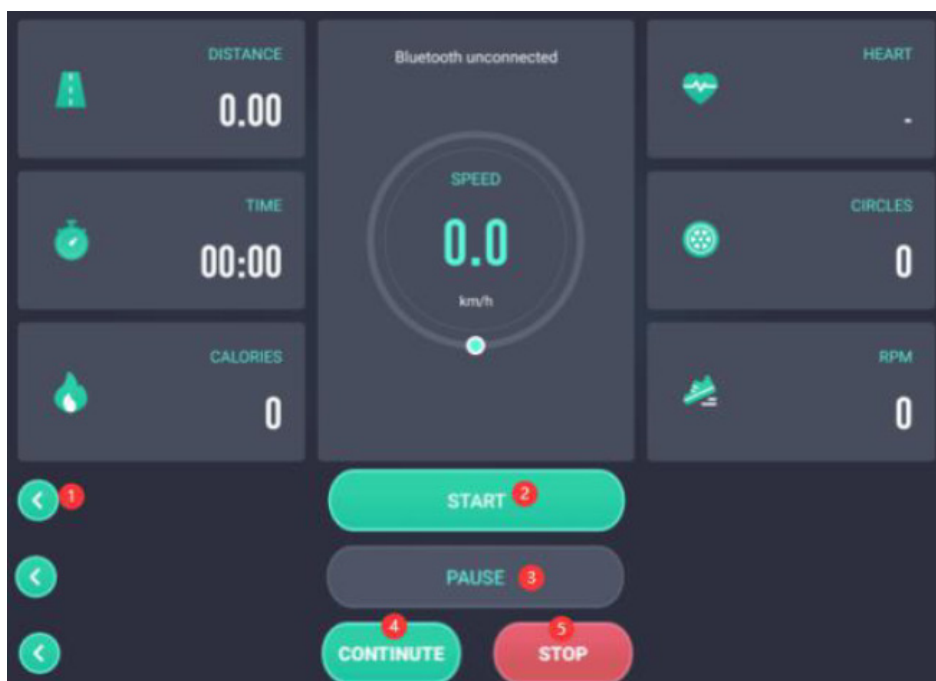

6.3D desportos multiplayer

6.1 Escolha uma sala

Clique para entrar nas quatro salas 1, 2, 3 e 4. Pode competir em qualquer sala que escolher.

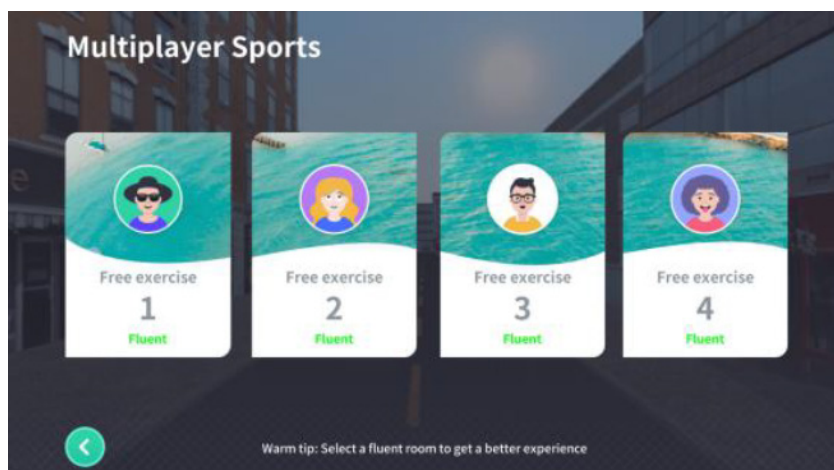

6.2 Cena multijogador de esportes

- 1 Clique no botão de voltar para sair do exercício atual.
- 2 Seleção de modo, você pode alternar entre as condições de sol e clima em diferentes momentos de acordo com os modos diferentes.
- 3 Alternar o chat de barragem.
- 4 A área onde as mensagens de chat de barragem são enviadas.
- 5 Alternar a posição da lente, você pode definir a alternância automática e uma lente específica.
- 6 Configurar o som ligado e desligado.
- 7 Clique para alternar para a música embutida anterior.
- 8 Clique para alternar para a próxima música embutida.
- 9 Ver a situação atual do ranking.
- 10 Clique nesta área para exibir e ocultar a posição de pilotagem à direita.



7.3D Batalha Global Online

7.1 Escolha uma sala

- 1 Clique em voltar para sair da batalha global online.
- 2 Se não houver partida por muito tempo, você pode alternar para aqui para praticar em modo de um jogador.
- 3 Selecione salas de atletismo primárias, a velocidade das salas é de 25KM / H.
- 4 Selecione salas de atletismo intermediárias, a velocidade das salas é limitada a 35KM / H.
- 5 Selecione salas de atletismo avançadas, a velocidade das salas é limitada a 45KM / H.
- 6 Entre na área de informações do chat.
- 7 Envie mensagens de chat em forma de barragem.
- 8 Selecione o número da sala correspondente às salas primárias, intermediárias e avançadas, e clique para entrar e encontrar um oponente.

7.2 Encontre um oponente para a partida

- 1 Clique em Voltar para retornar à sala de batalha.
- 2 Quando o usuário não é o criador, isso é o início do jogo; quando é um participante, isso é a preparação e cancelamento da preparação.
- 3 Insira informações da região no chat.
- 4 Envie mensagens de chat em forma de barragem.
- 5 O número de pessoas na sala atual.

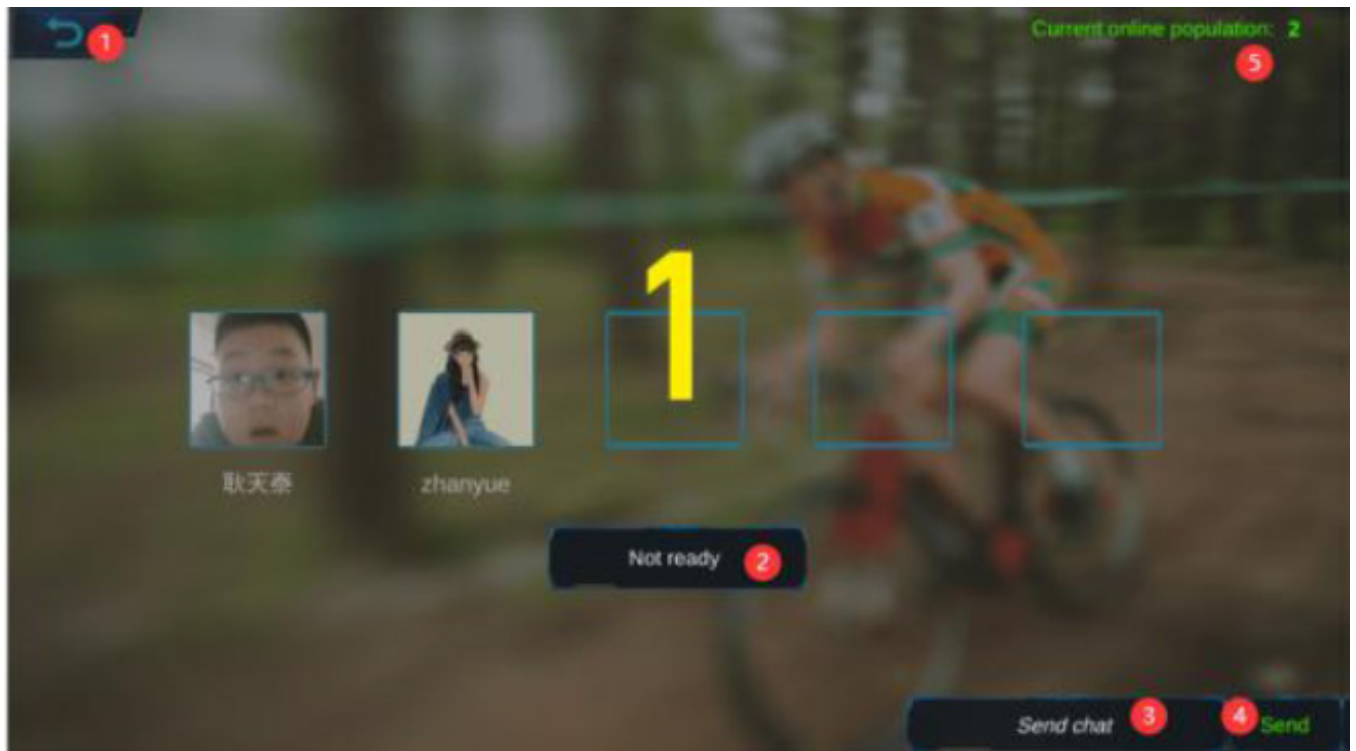

7.3 Cenário de Rede Esportiva

1 Retornar para sair do exercício atual.

11

2 Seleção de modo, você pode alternar entre sol e condições climáticas em diferentes nós de tempo de acordo com diferentes modos.

3 Alternar chat de barragem.

4 A área onde as mensagens de chat de barragem são enviadas.

5 Alternar a posição da lente, você pode definir a alternância automática e uma lente específica.

6 Definir o som ligado e desligado.

7 Clique para alternar para a música embutida anterior.

8 Clique para alternar para a próxima música embutida.

9 Visualizar o status de informações da classificação atual.

10 Clique nesta área para exibir e ocultar a posição de pilotagem à direita



8. Ensino de equitação em 3D

8.1 Selecionar modo de treinamento

1 Clique no botão para retornar à interface anterior.

2 Clique nas entradas de diferentes cursos virtuais de ensino e siga o treinador virtual para aprender de acordo com diferentes horários e requisitos.

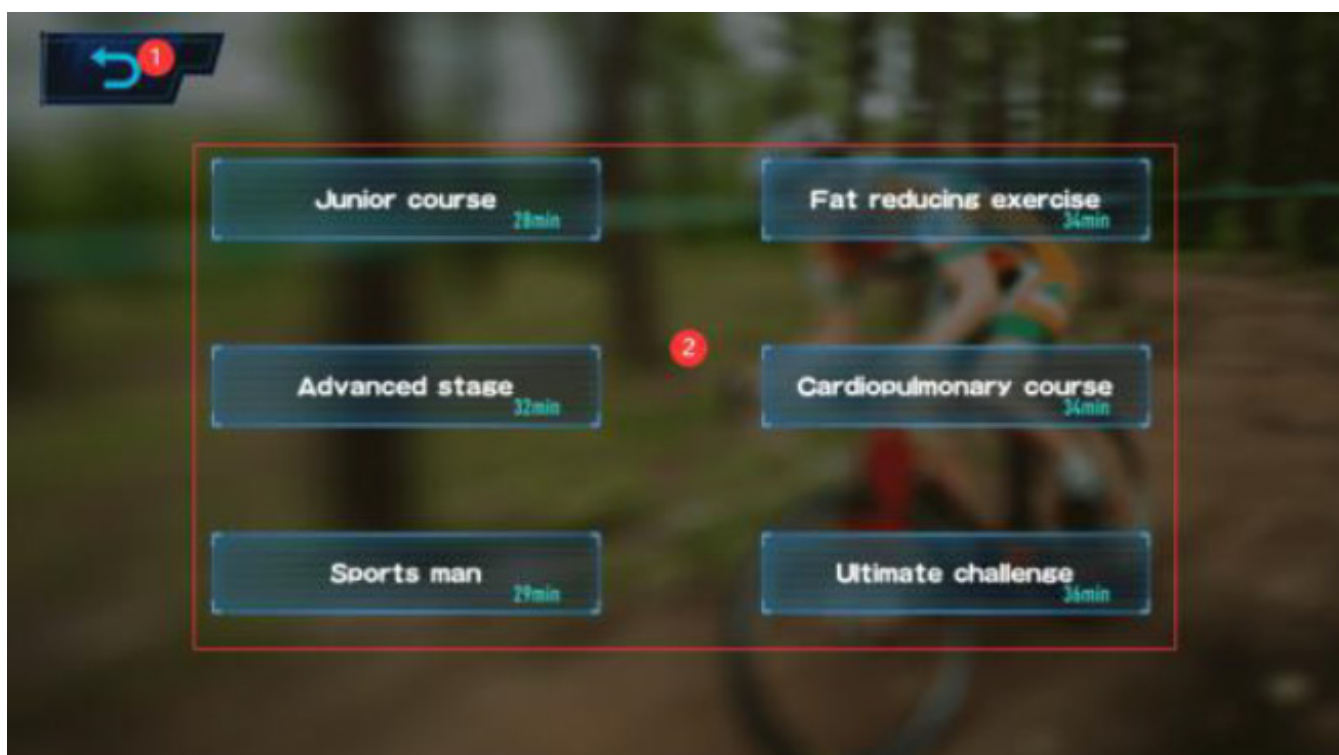

8.2 Ensino de Equitação

1 Clique no botão para voltar à interface anterior.

2 Seleção de modo, você pode alternar entre as condições de sol e clima em diferentes momentos, de acordo com os modos diferentes.

3 Altere a posição da lente, você pode definir a alternância automática e uma lente específica.

4 Ative ou desative o som.

5 Clique para alternar para a música embutida anterior.

6 Clique para alternar para a próxima música embutida.

7 Siga as instruções, ajuste a resistência para a posição correspondente e mantenha a velocidade em uma velocidade específica por um determinado período de tempo.



traduci 9.3D free riding

- 1 Clica il pulsante per tornare all'interfaccia precedente.
- 2 Clica sull'area a sinistra per passare a diversi dispositivi e gestire i rispettivi dispositivi.
- 3 Cambia la posizione della lente, puoi impostare lo switch automatico e una lente specifico.
- 4 Imposta il suono acceso e spento.
- 5 Clica per passare alla musica incorporata precedente.
- 6 Clica per passare alla prossima musica incorporata.
- 7 Visualizza la classifica degli sport in tempo reale.



10. Tabela de classificação

- 1 Clique no botão para voltar à interface anterior.
- 2 Seleção de modo, você pode alternar entre as condições de sol e clima em diferentes momentos de acordo com os diferentes modos.
- 3 Clique para ver as classificações diárias de esportes do dispositivo atual.
- 4 Clique para ver a classificação semanal de esportes do dispositivo atual.
- 5 Clique para ver as classificações mensais de esportes do dispositivo atual.
- 6 Ver a classificação atual.

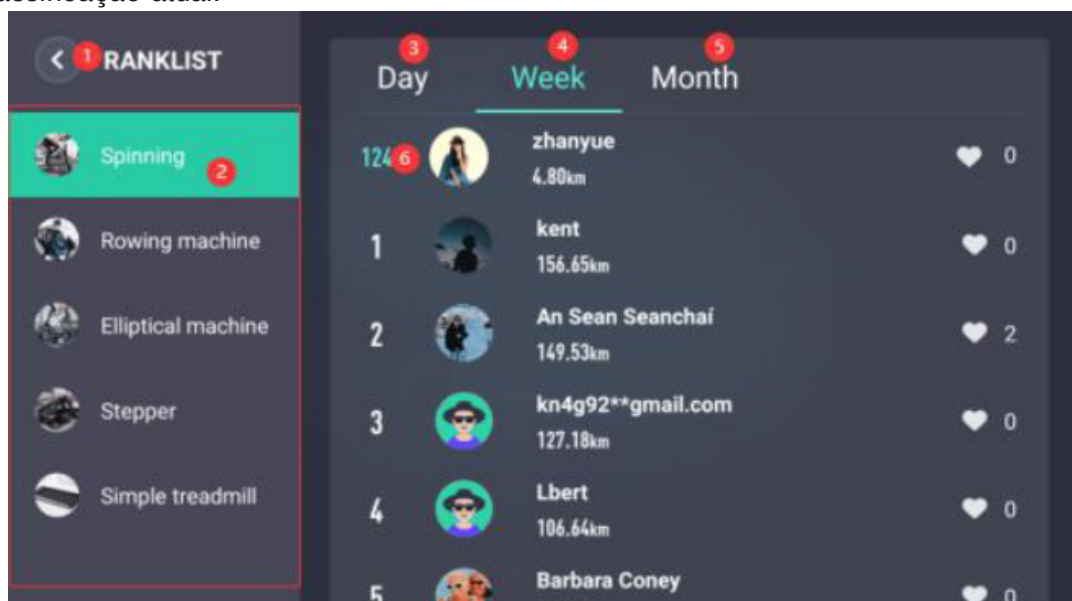

11. Registos de exercício

- 1 Clique no botão para voltar à interface anterior.
- 2 Seleção de modo, pode alternar entre as condições de sol e clima em diferentes nós de tempo de acordo com os diferentes modos.
- 3 Deslize para cima e para baixo para ver os meus dados de exercício atuais e passados.

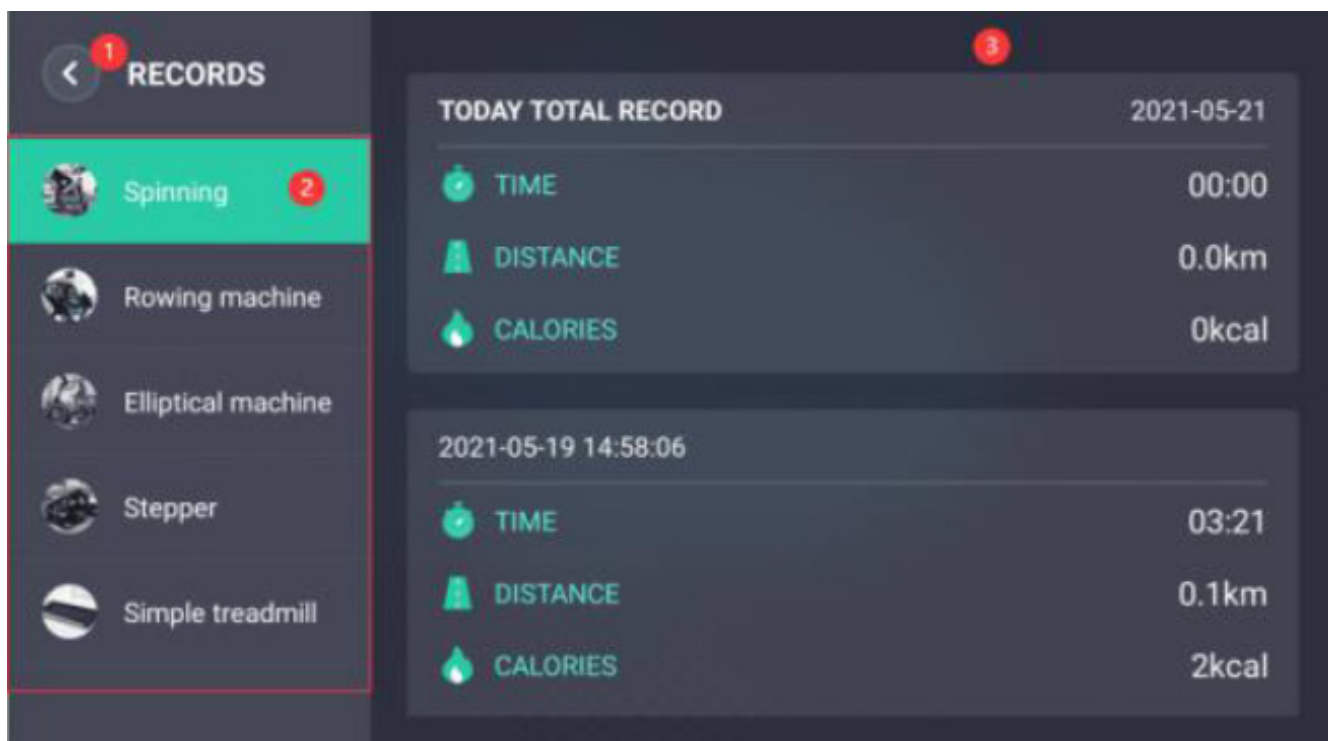

12. Configurações pessoais

1 Clique no botão para voltar à interface anterior.

2 Toque para tirar uma foto ou escolha uma foto para definir meu avatar personalizado.

3 Clique aqui para modificar o apelido. Emoticons não podem ser usados para definir o apelido, com pelo menos 2 caracteres.



13. Definições do Sistema

1 Clique no botão para voltar à interface anterior.

2 Clique aqui para alternar entre exibir a quilometragem do exercício em km/h ou mph.

3 Clique aqui para definir se deseja ativar os efeitos sonoros para operações de tecla.

4 Clique aqui para limpar o cache do aplicativo.

5 Sair da conta e voltar à interface de login do correio.

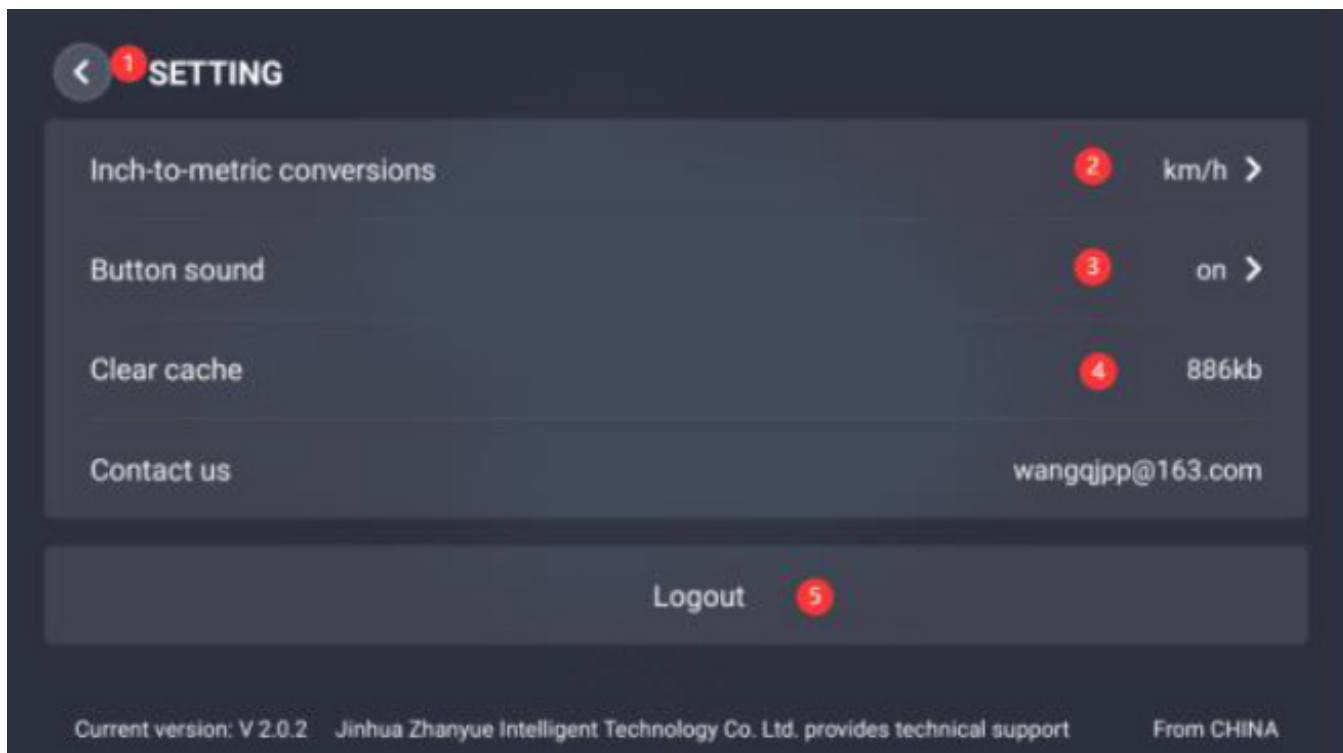

14. Outros problemas com o uso do software

1. No que devo prestar atenção ao instalar o software? Como resolver o problema?

Problema no telefone Android:

1. Pode ser que o pacote de instalação tenha sido danificado durante o processo de download, basta desinstalar o pacote original e fazer o download e instalação novamente.
2. Pode ser que a memória ou o espaço de armazenamento do telefone sejam insuficientes, fazendo com que todos os recursos não estejam prontos. Nesse caso, exclua recursos inúteis para liberar espaço ou limpe o aplicativo antes de instalá-lo quando estiver em estado ocioso.
3. Quando o telefone possui vários usuários, é necessário ir para a área de trabalho do telefone -> Configurações -> Gerenciamento de aplicativos -> Z-Sport -> Desinstalar para todos os usuários e, em seguida, reinstalar.

Pergunta do usuário do Apple:

Alternar rede WIFI/alternar conta Apple, pesquisar ou escanear novamente para fazer o download. Se esse problema ainda ocorrer, é um problema com o servidor oficial da Apple, tente novamente em meia hora.

2. O login por e-mail não está funcionando?

1. Erros de digitação no e-mail, como escrever “com” em vez de “CON”.
2. O endereço de e-mail enviado e recebido foi configurado, fazendo com que o e-mail seja devolvido e o código de verificação não possa ser enviado.
3. Pode ser considerado um e-mail de spam, a mensagem precisa ser removida da lixeira.
4. Pode ser um problema de rede, verifique a rede ou alterne para a rede 4G.

3 Quando substituir a bateria do dispositivo Bluetooth da bicicleta?

Quando o telefone celular e o Bluetooth estão conectados por um certo período de tempo, o exercício é desconectado por um período de tempo e a situação continua por várias vezes, pode ser que a bateria esteja insuficiente e precisa ser substituída. A especificação é CR2032. A bateria recarregável não precisa ser substituída.

4 Por que meus dados de exercício não estão sendo registrados?

O registro só será enviado se a distância percorrida pelo usuário exceder 100 metros a cada vez e a velocidade média estiver abaixo de 60 km/h.

5 Qual é o tempo de sono do Bluetooth?

Para economizar energia da bateria, o dispositivo Bluetooth entrará automaticamente no estado de dormência após 150 segundos sem exercício.

PERÍODO DE GARANTIA

O PERÍODO DE GARANTIA está sujeito às disposições da Diretiva 2019/771 e da Diretiva UE 2019/770. Qualquer que seja a garantia comercial, o retalhista é obrigado a observar o período de garantia dos produtos, de acordo com as directivas acima mencionadas.

A garantia é um suplemento e não limita de forma alguma os direitos do utilizador.

Os termos abaixo descrevem os requisitos e a aplicação da nossa garantia. Não afectam os seus direitos legais ou as obrigações do seu revendedor e o seu contrato com o revendedor.

Período de garantia: 24 meses a partir da compra do produto.

Oferecemos serviço de garantia para este aparelho nas seguintes condições:

O serviço de garantia gratuito durante o período de garantia não é válido em caso de incumprimento do seguinte:

1. Existem diferenças entre os dados do documento de garantia e os documentos de compra;
2. Produto instalado ou montado incorretamente;
3. Falta dos documentos originais de compra ou do documento de garantia;
4. Reparações ou outros trabalhos efectuados por pessoas não autorizadas por nós a realizar estes trabalhos, ou se o aparelho for reparado com peças sobressalentes não originais;
5. Aspeto do aparelho - riscos, fissuras e outros que não foram observados quando o aparelho foi comprado, entregue ou instalado.
6. Não conformidade com as condições de utilização, armazenamento, transporte e defeitos causados por estas;
7. Por defeitos causados por utilização incorrecta, defeitos mecânicos, mossa;
8. Por defeitos causados por fenómenos naturais e outras circunstâncias de força maior;
9. Se utilizar o produto para fins comerciais e em locais públicos;
10. Componentes móveis danificados devido a utilização ou instalação inadequadas: pedais, pegas, cabos, correias, superfície de rolamento, vedantes, parafusos, alavancas, rolamentos, elementos decorativos;
11. Produtos armazenados de forma incorrecta.
12. Partes componentes que podem ser separadas do corpo principal do aparelho, decorações de plástico, peças de borracha com um tempo de vida limitado regulado pelo fabricante;
13. Consumíveis, peças e elementos com prazo de validade limitado - baterias, correias, superfícies de funcionamento;
14. Acessórios - fonte de alimentação externa/adaptadores;

As reclamações sobre bens adquiridos são efectuadas de acordo com Diretiva 2019/771 e Diretiva UE 2019/770.

INFORMAÇÕES SOBRE RECICLAGEM

Este produto eletrônico não deve ser descartado no lixo comum. Para proteger o meio ambiente, este produto deve ser reciclado quando não estiver mais em uso, de acordo com a lei. Por favor, entre em contato com uma unidade de reciclagem autorizada que colete esse tipo de resíduo em sua área. Ao fazer isso, você estará contribuindo para a conservação dos recursos naturais e para a melhoria dos padrões europeus de proteção ambiental. Se você precisar de mais informações sobre métodos corretos e seguros de descarte de resíduos, por favor, entre em contato com o escritório local de uma organização de reciclagem ou com a unidade onde adquiriu este produto.

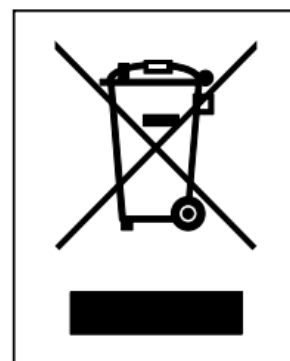

CONTACTO

TEL: +40311050917

EMAIL: SERVICE@SPORTPARTNER.RO

CUPRINS

1. Precauții de utilizare
2. Desenul părților
3. Instrucțiuni pentru etapele de instalare
4. Întreținere zilnică și depanare

PRECAUȚII DE UTILIZARE

Înainte de a utiliza bicicleta de exerciții, vă rugăm să citiți cu atenție instrucțiunile și să urmați pașii indicați în instrucțiuni. Asigurați-vă că primiți informațiile corecte de utilizare. Inclusiv piesele de schimb pe care le furnizăm gratuit.

Atenție! Când bicicleta de exerciții nu este utilizată, vă rugăm să rotiți capul bielei de frână în sensul acelor de ceasornic, astfel încât volanta să nu se rotească.

1. Bicicleta de exerciții este un echipament de fitness pentru uz casnic, cu o capacitate maximă de încărcare de 100 de kilograme.
2. Vă rugăm să inspectați cu atenție mașina înainte de utilizarea inițială și să urmați strict principiul de instalare la fiecare 1-2 luni după utilizare. Vă rugăm să încercați să mențineți utilizarea normală a mașinii și să utilizați accesorii originale.
3. Dacă nu poate fi utilizată în mod normal, vă rugăm să contactați dealerul.
4. Vă rugăm să evitați contactul între mașină și agenți de curățare corozivi și alte obiecte.
5. Vă rugăm să o utilizați după instalare și inspecție corespunzătoare. Vă rugăm să nu utilizați acest produs pentru acțiuni periculoase.
6. Vă rugăm să reglați toate părțile reglabile la valoarea maximă înainte de instalare.
7. Acest produs este un echipament de fitness pentru adulți. Dacă este utilizat de copii, vă rugăm să îl utilizați sub supravegherea unui tutore.
8. Vă rugăm să utilizați acest produs sub îndrumarea unui medic și a unui profesionist în fitness, deoarece va funcționa bine.
9. Vă rugăm să dezvoltați un plan de antrenament rezonabil înainte de utilizare și să urmați strict planul necesar pentru a utiliza acest produs.
10. Rezistența acestui produs este reglabilă. Vă rugăm să alegeți rezistența potrivită.
11. Vă rugăm să verificați cu atenție toate butoanele și șuruburile înainte de utilizare pentru a vă asigura siguranța.
12. Din cauza lipsei unui dispozitiv de conducere unidirecțional, acest echipament nu poate opri imediat când roata de inerție se rotește. În caz de frânare de urgență, vă rugăm să apăsați rapid și complet frâna cu mâna pentru a acționa. Așteptați până când roata de inerție se oprește înainte de a coborî de pe bicicleta de exerciții pentru a evita accidentele. Pentru a opri antrenamentul, încetiniți mai întâi viteza pedalei, atașați piciorul la capacul pedalei cu inerție, apoi utilizați mâna pentru a regla frâna în sensul acelor de

ceasornic până când roata de inerție se oprește din rotire, înainte de a coborî de pe bicicleta de exerciții.

13. Bicicleta de exerciții este potrivită doar pentru o persoană la un moment dat. În timpul utilizării, ceilalți trebuie să păstreze o distanță sigură de cel puțin 50 cm. Când volanta este în mișcare, este interzis să atingeți alte obiecte, cum ar fi corpul dumneavoastră, cu mâinile pentru a evita pericolele.

14. Scaunul de fixare al suportului pentru brațe și tubul de fixare al pernei sunt gravate cu un oprire, și nu trebuie să depășiți această înălțime atunci când ajustați.

Bicicleta de exerciții trebuie plasată într-un loc fix și plat și nu trebuie înclinată pentru a preveni răsturnarea.

VERIFICAȚI DESENUL DE ANSAMBLU

Verificați conform listei de piese de asamblare de mai jos pentru a vă asigura că toate piesele de asamblare sunt prezente și în stare bună. Nu aruncați materialele de ambalare înainte de sfârșitul perioadei de probă. Dacă lipsește ceva, vă rugăm să verificați materialele de ambalare.

Part No.	name	QTY	Part No.	name	QTY
1	Stabilizator fata	1PCS	13	Suport tableta	1PCS
2	Pedala stanga	1PCS	14	Pedala dreapta	1PCS
3	Stabilizator spate	1PCS	15	Maner rezitenta	1PCS
4	Capac stabilizator	1PCS	16	Manson plat	1PCS
5	Carcasa	1PCS	17	Ghidon	1PCS
6	Bolt fixare sa	1PCS	18	Suport ghidon	1PCS
7	Suport sa	1PCS	19	Maner reglare ghidon	1PCS
8	Cheie imbus	1PCS	20	Suruburi suport tableta	1PCS
9	Cheie	1PCS	21	Suruburi stabilizatoare	4PCS
10	Cheie	1PCS	22	Suruburi ghidon	1PCS
11	Sa	1PCS	23	Suport pedala	1PCS
12	Suport calculator/sticla apa	1PCS			

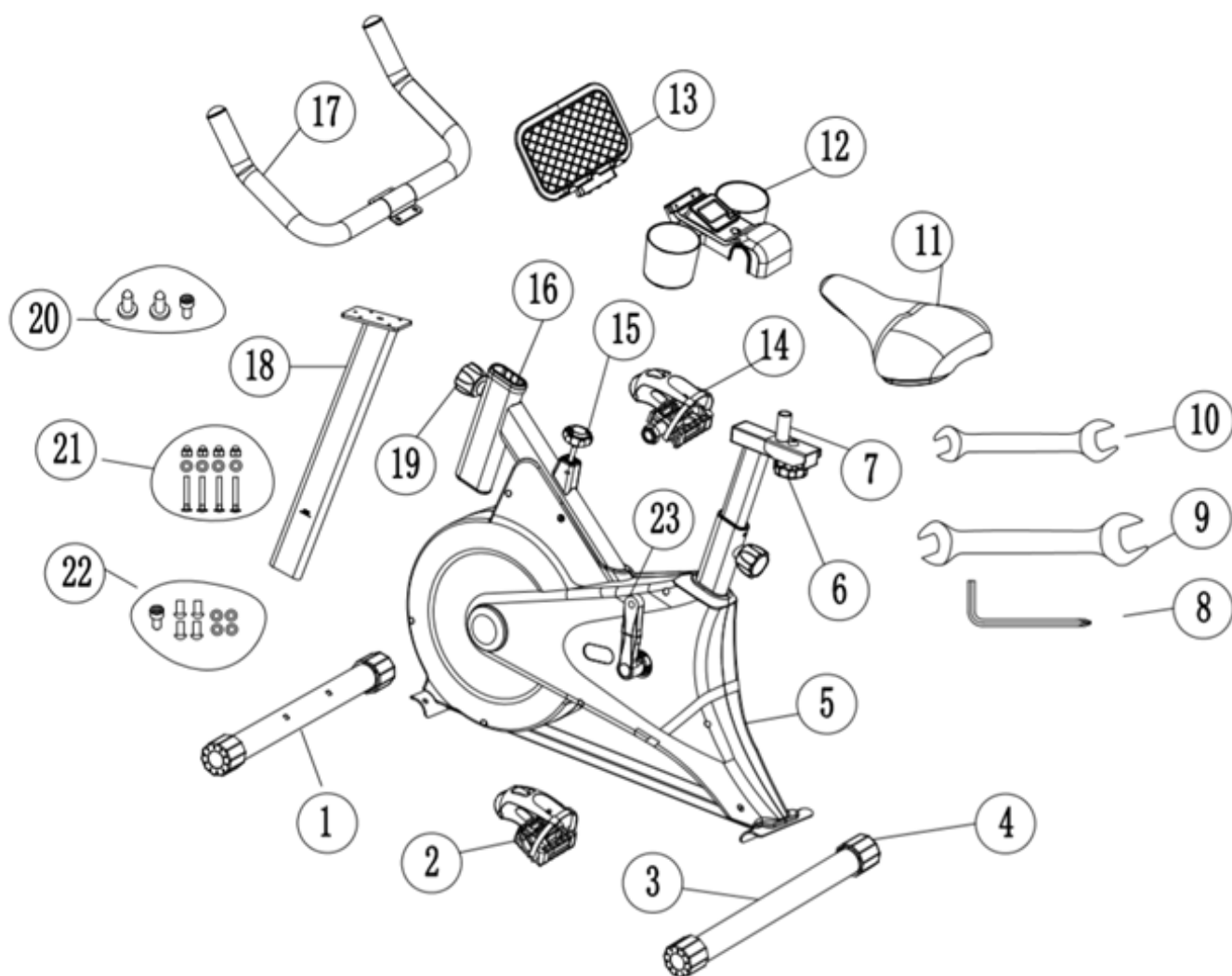

INSTRUCȚIUNI PENTRU ETAPA DE INSTALARE



Instrucțiuni de asamblare: Înainte de asamblare, vă rugăm să verificați dacă accesoriile sunt complete consultând desenele pieselor. Acest produs are o greutate brută de 20 kg, o greutate netă de 17,5 kg, o suprafață de bază de 48 cm * 81 cm și o înălțime de 115 cm după instalarea întregului vehicul. Se recomandă ca două sau mai multe persoane să coopereze în instalare într-o zonă deschisă.

PASUL 1

Scoate cutia de carton și ia mașina afară.

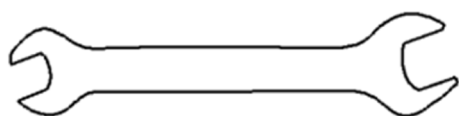
Scoate piulițele și șuruburile de pe tubul piciorului din față, assemblează tubul piciorului din față pe cadru, folosește șuruburile scoase pentru padul arcuit și cel plat, apoi assemblează tubul piciorului din spate pe cadru. Folosește o cheie pentru a strânge piulița capacului, padul plat și șurubul.

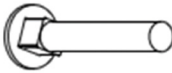

	M 8 X 4 PC S
	Φ 8 X 4 PC S
	Φ 8 X 4 PC S

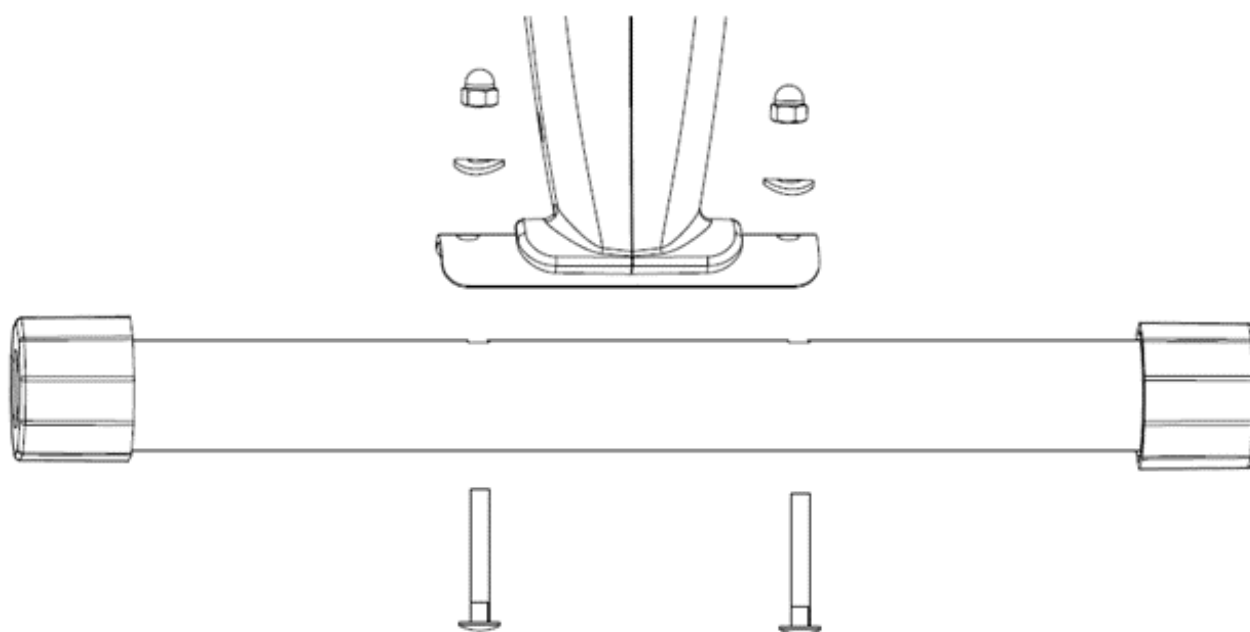
**PASUL 2**

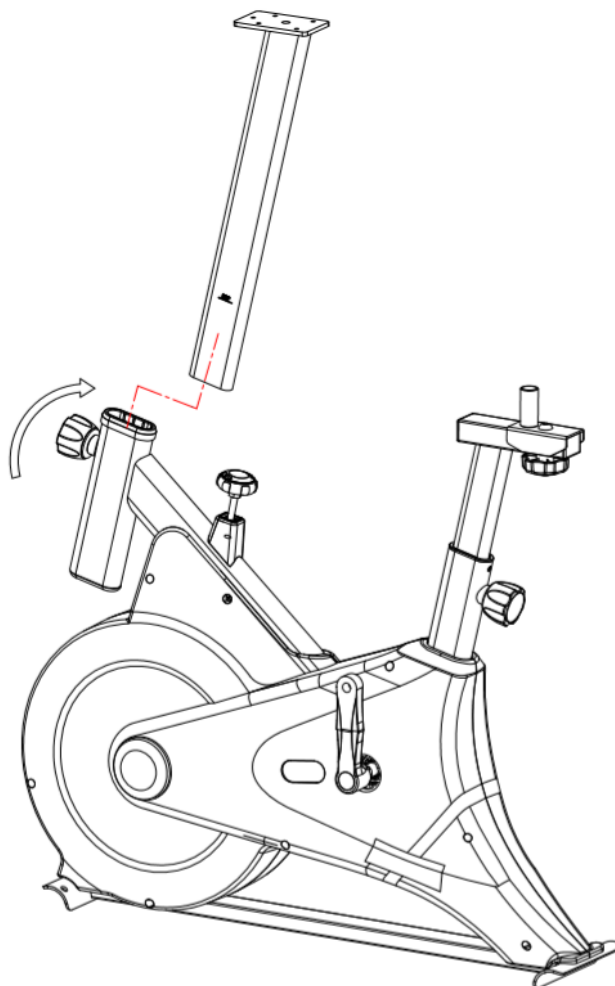

După cum se arată în figură, luați șina de glisare și rotiți butonul de tracțiune în formă de floare de prun în sensul invers acelor de ceasornic. Introduceți șina de glisare așa cum este arătat în figură și strângeți butonul de tracțiune în formă de floare de prun în sensul acelor de ceasornic.



PASUL 3

scoateți ghidonul, șuruburile, rondelurile plate și rondelurile de arc cu orificiile fixe de pe cotieră, și apoi le blocați cu o cheie Allen

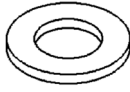

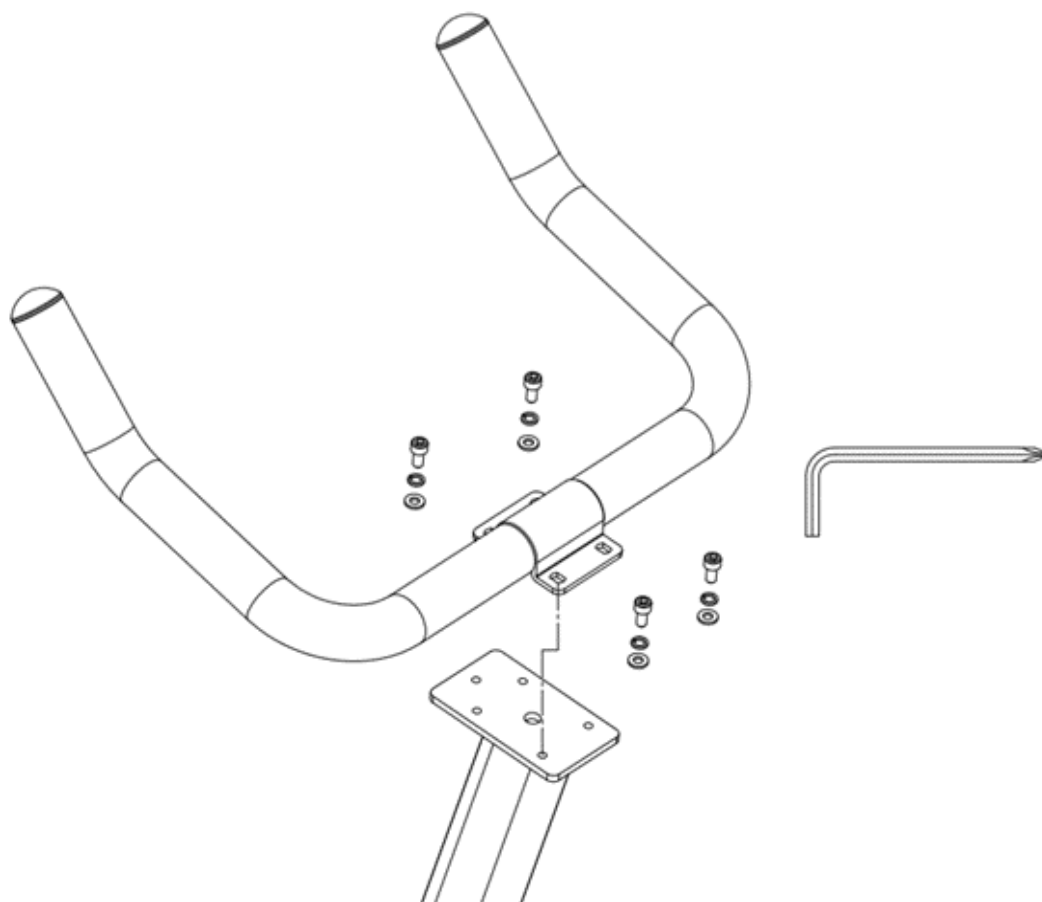

	M 6 X 1 PC S
	Φ 6 X 4 PC S
	Φ 6 X 4 PC S

**PASUL 4**

- În primul rând, scoateți cadru plat și husa suportului de braț și le combinați împreună, fixându-le cu șuruburi de înșurubare cu cap pan cu cruce.
- Încleștați husa suportului de braț asamblată pe brațul suportului de braț, așa cum este arătat în figură. În acest moment, există un orificiu deasupra husei suportului de braț care se aliniaza cu orificiul filetat al șinei glisante a suportului de braț. Utilizați șurubul cu cap hexagonal pentru a-l înșuruba și bloca strâns.
- Apoi, introduceți firul de senzor în mufa din spatele ceasului electronic.



	M 6 X 1 PC S
	M4 X 2 PC S

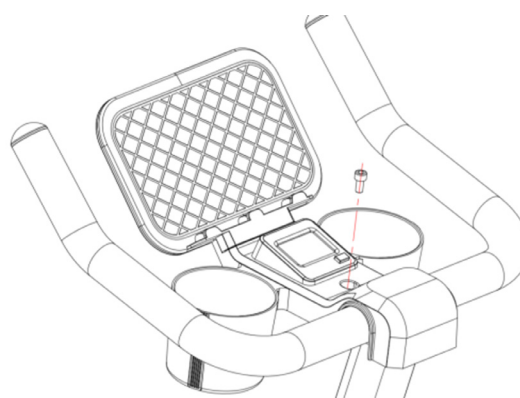
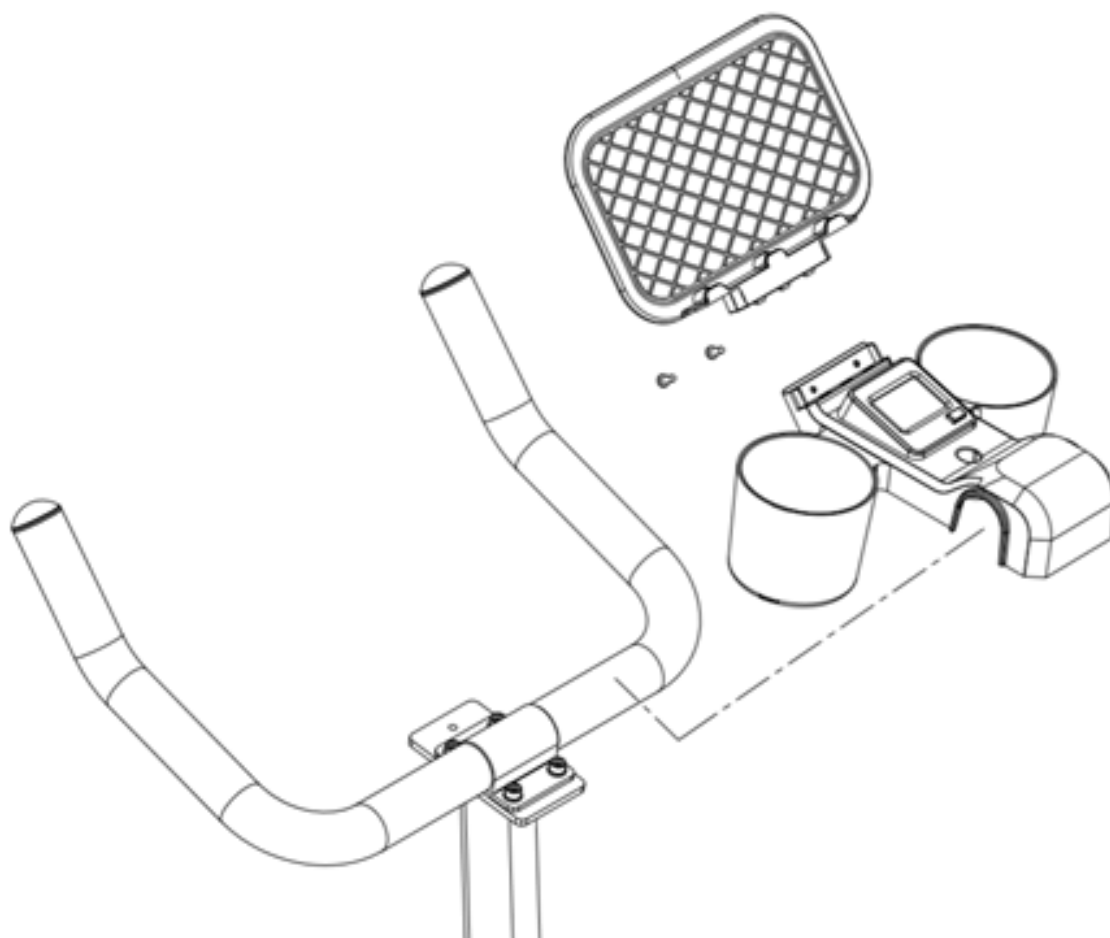

PASUL 5

1. Asamblați perna de scaun pe cadru, asigurându-vă că butonul de reglare se încadrează în orificiul de pe șina pernei de scaun. Asigurați-vă că scaunul este drept.

1. 2. Strângeți piulițele de pe ambele părți ale suportului pernei pentru a menține poziția pernei.

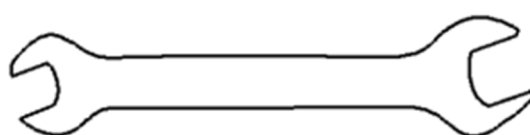

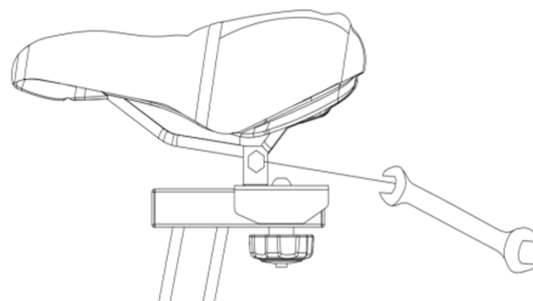
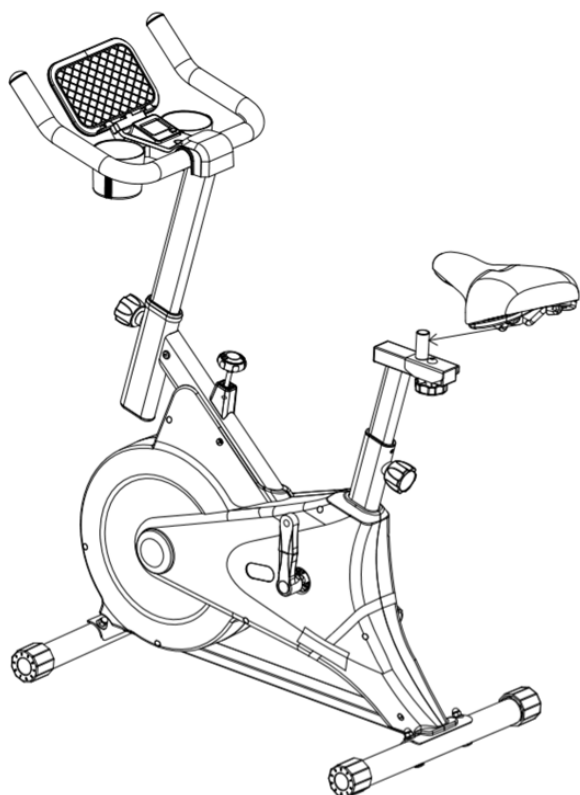

PASUL 6

1. Scoate pedala stângă (dreaptă) și desurubează piulița preinstalată pe pedală.
2. Instalează pedala stângă pe cadru. Pedala stângă are filet invers. Asigură-te că instalezi pedala pe partea corectă a pedaliierului. Direcția se bazează pe poziția unei biciclete. Pedala stângă are un 'L', iar pedala dreaptă are un 'R'.
3. Utilizează o cheie cu cap deschis pentru a strânge în direcția indicată în figură.
4. După blocare, reinstalează piulița îndepărtată și strânge-o cu o cheie cu cap deschis mai mare. Această operație are scopul de a preveni desfacerea filetului după utilizare îndelungată.

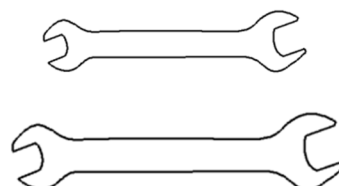
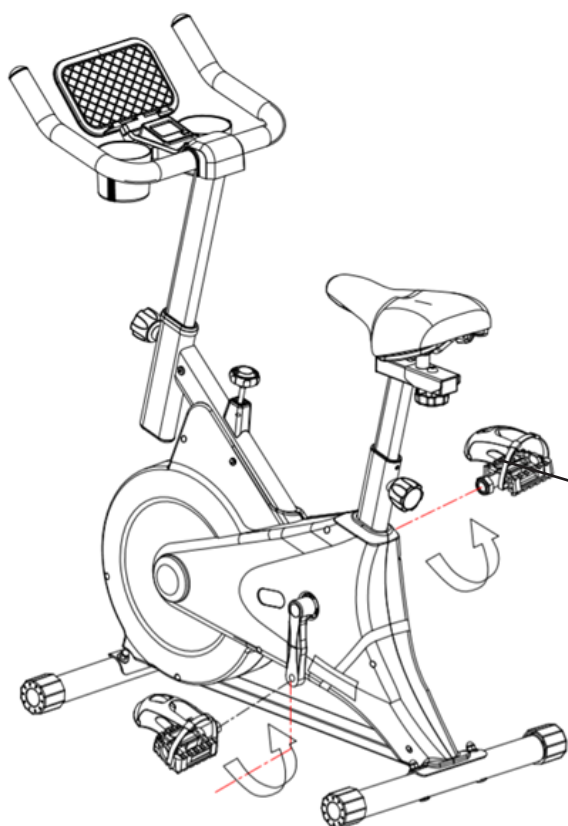

Atenție: Înainte de utilizare, asigurați-vă că șuruburile de pe ambele părți ale piciorului sunt strânse cu unelte și prindeți curea.

ÎNȚREȚINERE ZILNICĂ ȘI DEPANARE

1. Vă rugăm să verificați în mod regulat dacă există componente deteriorate sau slăbite la acest produs.
2. Lubrifiați și întrețineți în mod regulat piesele de legătură ale fiecărei componente rotative și a componentei principale.
3. Înainte de fiecare utilizare, vă rugăm să verificați dacă suportul pentru brațe, perna pentru scaun și alte componente sunt fixate în mod sigur și dacă suportul pentru picioare este slăbit. Dacă există vreo slăbiciune, vă rugăm să o fixați în mod prompt. Înlocuiți componentele problematice în mod prompt.
4. Curățați în mod regulat bicicleta de exerciții, utilizați un material textil moale, detergent neutru și nu utilizați solvenți sau detergenți corozivi.
5. Orice probleme legate de corpul vehiculului, rulmenții, curele și piese vulnerabile rotative nu trebuie reparate de către utilizator, ci trebuie raportate prompt dealerilor și instituțiilor de service post-vânzare.
6. Suportul de frână din interiorul corpului vehiculului este o componentă vulnerabilă. Dacă se constată orice zgomot anormal sau rezistență anormală în timpul mișcării, carcasa exterioară trebuie îndepărtată pentru a verifica uzura suportului de frână intern (uzura este indicată atunci când grosimea părții mijlocii a placuței de frână este mai mică de 2 mm). Dacă este uzat, suportul de frână trebuie înlocuit imediat.
7. Evitați expunerea directă la soare, în special pentru ceasurile electronice care pot fi ușor deteriorate. Vă rugăm să păstrați bicicleta de exerciții într-un mediu curat și uscat, departe de copii.

PREZENTARE GENERALĂ A Z-SPORT

Z-Sport Overview

1.1 Mediu de operare

Această aplicație suportă versiunea Android și versiunea Apple.

Telefoane Android: suportă versiuni de sistem Android 5.0 și mai noi.

iPhone: Suportă versiunea de sistem iOS 9.0 și mai nouă.

1.2 Descărcare software

Utilizatorii de telefoane mobile Android trebuie să deschidă magazinul de aplicații Google Play și să caute "z-sport" pentru a descărca.

Utilizatorii de iPhone trebuie să deschidă App Store și să caute "z-sport" pentru a descărca.

Dacă telefoanele Huawei sau Android nu pot descărca prin intermediul codului QR, puteți scana codul de rezervă pentru descărcare.



(download code)



(Spare code)

1.3 Introducere în software

Dispozitivele hardware suportate în prezent de aplicația Z-Sport includ biciclete de spinning (controlate electric și manuale), aparate de vâslit (mâner inteligent și versiuni normale), stepperi, aparate eliptice și treadmill-uri mecanice. Funcția software-ului este în principal combinată cu dispozitivele hardware Bluetooth pentru simularea jocurilor sportive. Scopul este de a ajuta utilizatorii să rezolve plictiseala sportului, să se bucure de fitness.

2. Autentificare prin email

2.1 Permisuni acordate

După ce ați intrat în aplicație, trebuie să permiteți permisiunile necesare relevante:

Permiteți permisiunile camerei: pentru a lua avataruri personalizate.

Permiteți accesul la fotografiile de pe dispozitiv: pentru a personaliza setările avatarului și pentru a accesa

fotografiile realizate cu camera.

2.2 Acordați acordul utilizatorului și politica de confidențialitate

Apăsați “Acord” pentru a intra în interfața de autentificare..

2.2 Agree to the user agreement and privacy policy

Click “ Agree “ to enter the login interface.

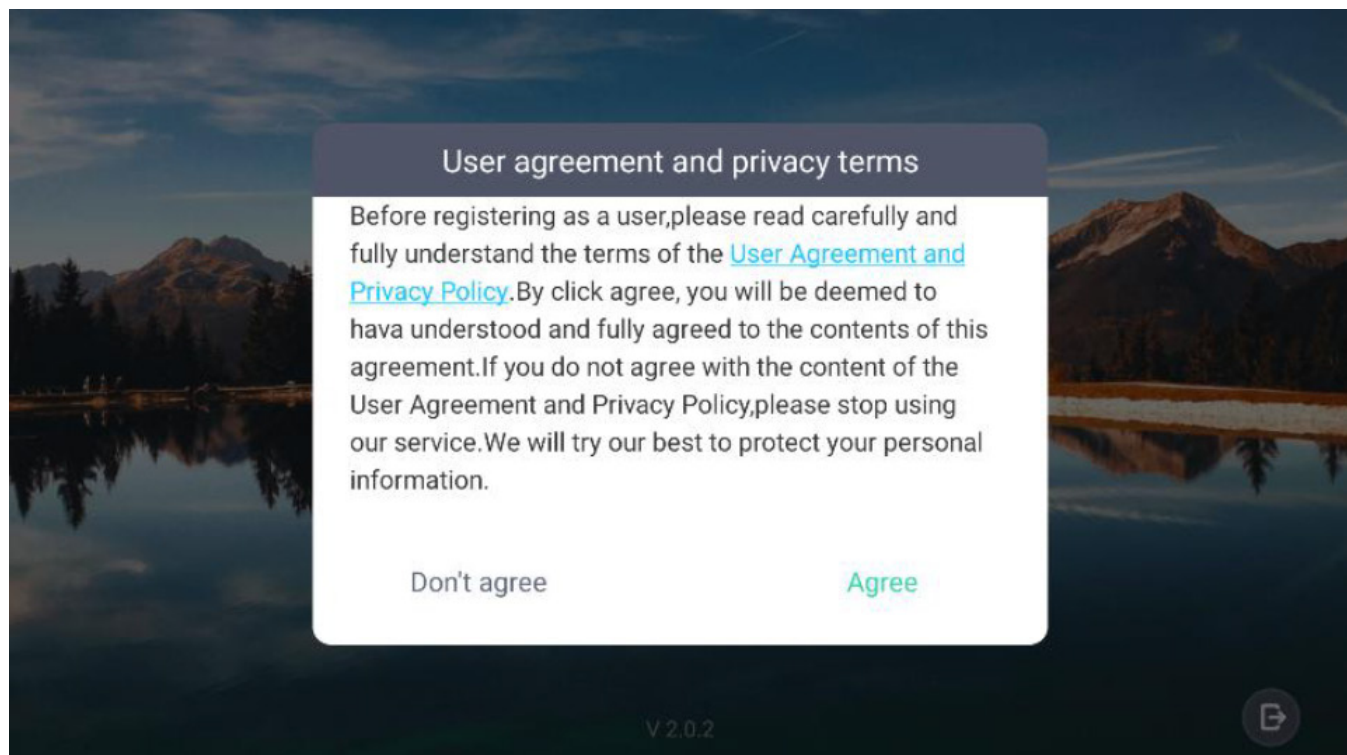

2.3 Autentificare prin email

1 Introduceți adresa corectă de email (de exemplu: mulți utilizatori scriu com în loc de con).

2 Faceți clic aici pentru a “Trimite codul”: codul de verificare este trimis la adresa de email (dacă este trimis de mai multe ori și adresa de email nu primește codul de verificare, înlocuiți adresa de email, este posibil ca unele dintre adresele dvs. de email să fie configurate greșit, ceea ce duce la respingerea mesajelor, iar codul de verificare nu poate fi trimis. Sau este posibil ca adresa de email să fie introdusă incorect).

Sorry that the email you sent was bounced, the following is the relevant information of the email:

rejected mail	Subject: Login Validation Time: 2021-06-09 10:04:41
Cannot send to	[redacted]@yahoo.com.my
Reason for Bounce	The recipient's email address ([redacted]@yahoo.com.my) does not exist, and the email cannot be delivered. host yahoo.com.my[[redacted] 4] said: 552 1 Requested mail action aborted, mailbox not found (in reply to end of DATA command)
solution	Please contact your recipient, re-verify the email address, or send to another receiving email address. You can also report this bounce to the administrator .

In addition, you can also [click here](#) for more information about the bounce of help.

3 Aici introduceți codul de verificare primit prin e-mail.

4 Autoritatea utilizatorului și operațiile de confidențialitate au fost acceptate și utilizatorul trebuie să fie de acord să se autentifice și să utilizeze.

5 După ce sunt finalizați pașii de mai sus 1, 2, 3 și 4, puteți da clic pentru a intra în software.

6 Dacă nu doriți să vă înregistrați sau să utilizați acest software, puteți da clic aici pentru a ieși.

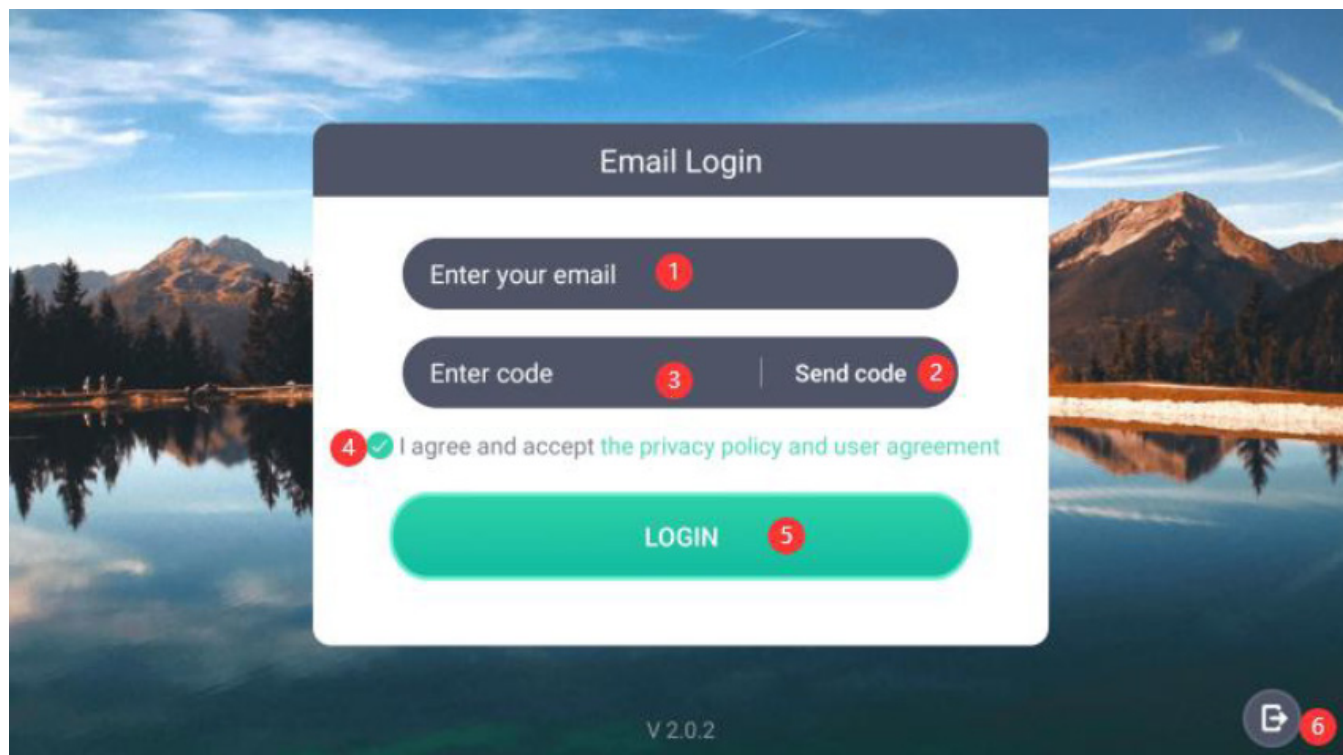

3. Managementul echipamentului

3.1 Selectați echipamentul

Intrați pe această pagină și selectați echipamentul corespunzător, cum ar fi bicicleta de spinning, mașina de vâslit, mașina eliptică, stepperul, banda de alergat.

După cum se arată în figura de mai jos, faceți clic pe

1 Faceți clic aici pentru a intra în pagina de gestionare a dispozitivului, puteți lega și șterge dispozitivul.

2 Când dispozitivul a fost legat, faceți clic pe butonul "START" pentru a merge la pagina corespunzătoare de sport (doar când intrați în software pentru prima dată, trebuie să legați dispozitivul Bluetooth, iar sistemul va intra în pagina principală a dispozitivului selectat în mod implicit).

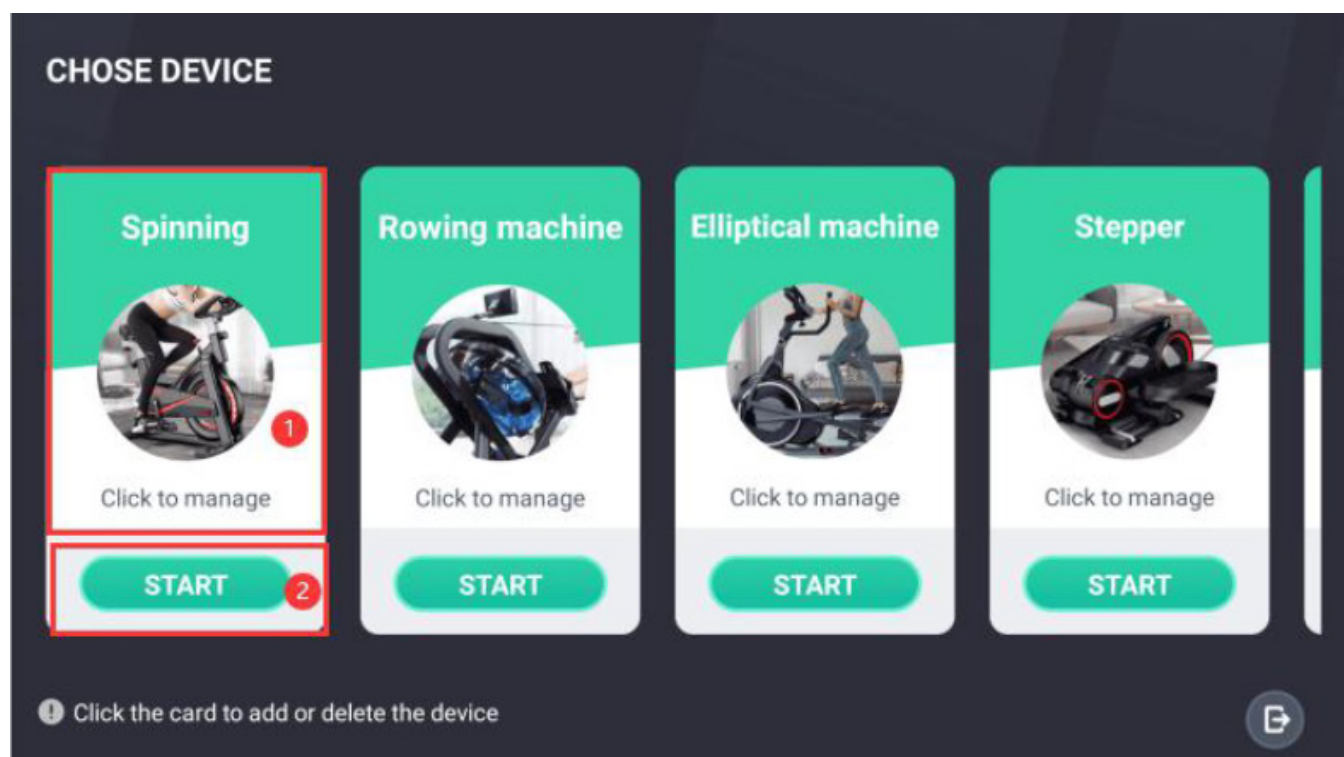

3.2 Conectare dispozitiv

Pentru a accesa această pagină, trebuie să permiteți permisiunile necesare:

Permiteți permisiunile de locație geografică: Dispozitivele Bluetooth trebuie să deschidă permisiuni secundare pentru a fi căutate.

Permiteți deschiderea informațiilor de locație: Software-ul va obține automat informațiile de locație la intrarea în pagină, iar utilizatorul trebuie să deschidă manual informațiile de locație secundare.

În ceea ce privește operațiunile pe această pagină, le enumerăm pe rând, așa cum este arătat în figura de mai jos, faceți clic

1 Înapoi la interfața anterioară.

2 Faceți clic pe zona din stânga pentru a comuta între diferite dispozitive și pentru a gestiona dispozitivele corespunzătoare.

3 După ce vă asigurați că dispozitivul Bluetooth funcționează, faceți clic aici pentru a căuta dispozitive Bluetooth.

4 După ce ați găsit dispozitivul, faceți clic aici pentru a conecta dispozitivul. În acest moment, faceți clic pe Înapoi pentru a reveni la pagina Selectare dispozitiv și faceți clic pe Start pentru a începe exercițiul.

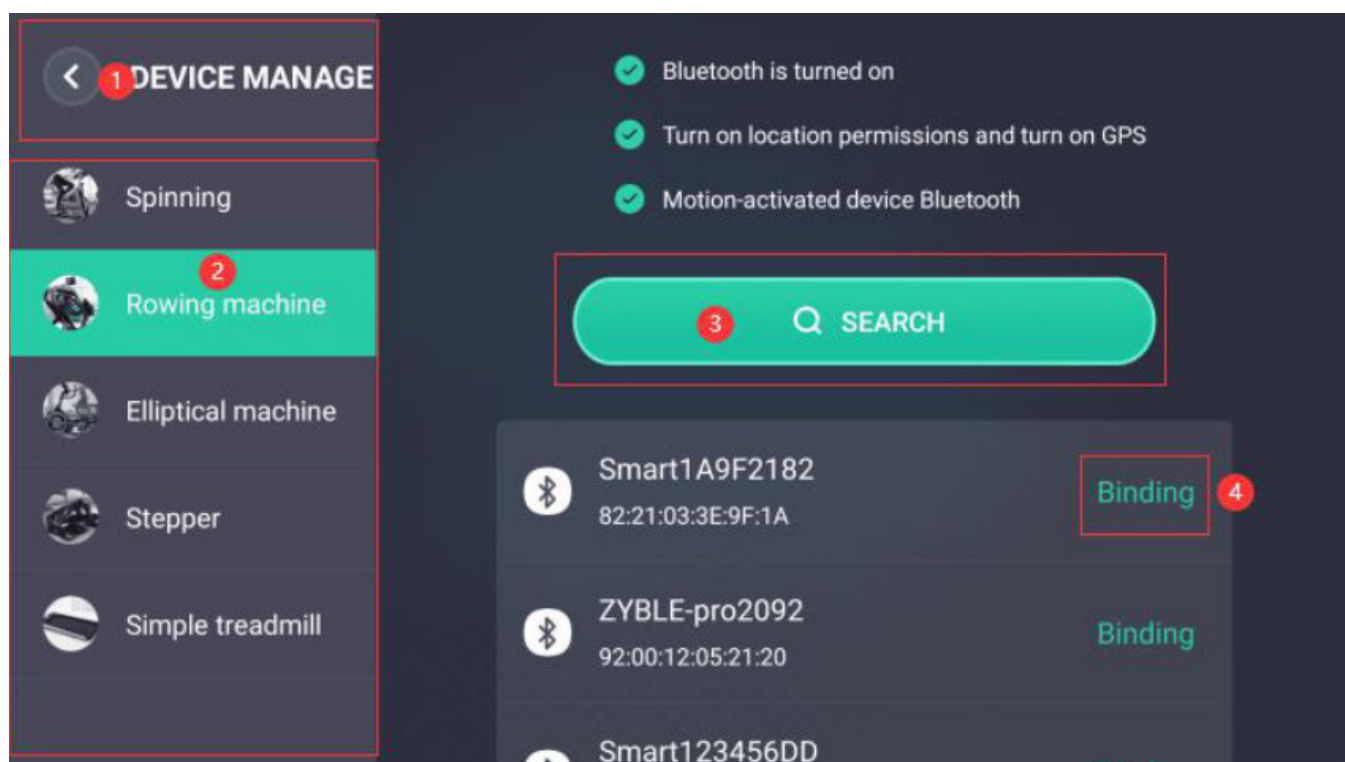

traduce 3.3 Ștergeți dispozitivul

După dispozitivul legat, după ce utilizatorul înlocuiește dispozitivul Bluetooth sau atunci când software-ul trebuie să lege alte dispozitive hardware, dispozitivul trebuie să fie șters mai întâi, iar dispozitivul poate fi șters făcând clic pe butonul “Ștergeți” în figura de mai jos.

Dacă aveți nevoie să legați din nou dispozitivul, efectuați procesul de legare a dispozitivului din 3.2.

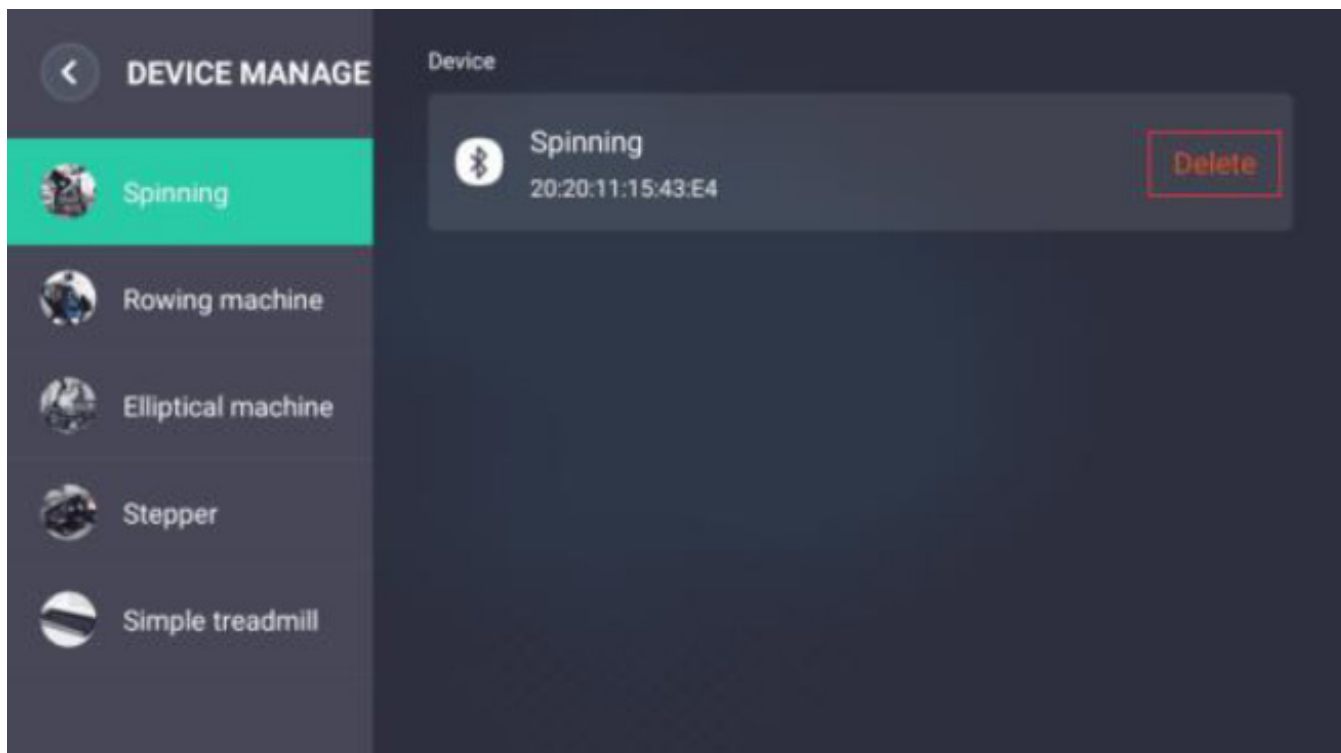

4. Pagina principală a sporturilor (luând bicicleta de spinning ca exemplu)

1 Apăsați pentru a intra în călătoria de bază.

2 Apăsați pentru a intra în sporturile multiplayer 3D.

3 Apăsați pentru a intra în lupta globală online 3D.

4 Apăsați pentru a intra în călătoria de învățare 3D.

5 Apăsați pentru a intra în setările avatarului și a poreclei.

6 Apăsați pentru a intra în gestionarea dispozitivului, puteți lega și șterge dispozitivul.

7 Apăsați pentru a intra în înregistrarea istorică, puteți interoga rezumatul datelor de exercițiu al zilei, datele de exercițiu ale acestei săptămâni și datele de exercițiu ale acestei luni în funcție de diferite dispozitive.

8 Apăsați pentru a intra în clasamentul sporturilor și interogați clasamentele zilnice, săptămânale și lunare în funcție de diferite dispozitive.

9 Apăsați pentru a intra în instrucțiunile de ajutor pentru a rezolva problemele în procesul de utilizare.

10 Apăsați pentru a intra în setările sistemului, deconectați-vă, etc.

11 Apăsați pentru a ieși din software.



5. Sporturi de bază (luând spinning-ul ca exemplu)

După ce ai intrat pe această pagină, trebuie să faci exerciții pentru a activa dispozitivul Bluetooth, astfel încât să te poți conecta rapid la Bluetooth. După ce Bluetooth-ul este conectat, va apărea mesajul "Bluetooth conectat" deasupra.

1 Apasă pentru a reveni la pagina principală a sporturilor.

2 Apasă pe "START", acesta se va schimba în "PAUZĂ"; dacă nu se schimbă, trebuie să activezi Bluetooth-ul, apasă din nou pe "START".

3 Apasă pe "PAUZĂ", acesta se va schimba în "CONTINUĂ" și "OPREȘTE".

4 Apasă pe "CONTINUĂ" pentru a continua exercițiul inițial și pentru a reveni la starea de exercițiu.

5 Apasă pe "OPREȘTE" pentru a încheia exercițiul.

În ceea ce privește datele privind ritmul cardiac: Doar monitoarele de ritm cardiac controlate electronic au date privind ritmul cardiac.

În ceea ce privește încărcarea datelor: Când distanța parcursă depășește 100 de metri și viteza medie este sub 60 km/h, datele vor fi încărcate și salvate, iar datele încărcate pot participa la clasament. Această restricție este pentru a evita clasamentele neloiale cauzate de înșelăciunea unor utilizatori.

Datele principale sunt: timpul de exercițiu, calorii arse în timpul exercițiului, distanța parcursă în timpul exercițiului, cadența în timp real a exercițiului, viteza în timp real, numărul total de tururi efectuate.

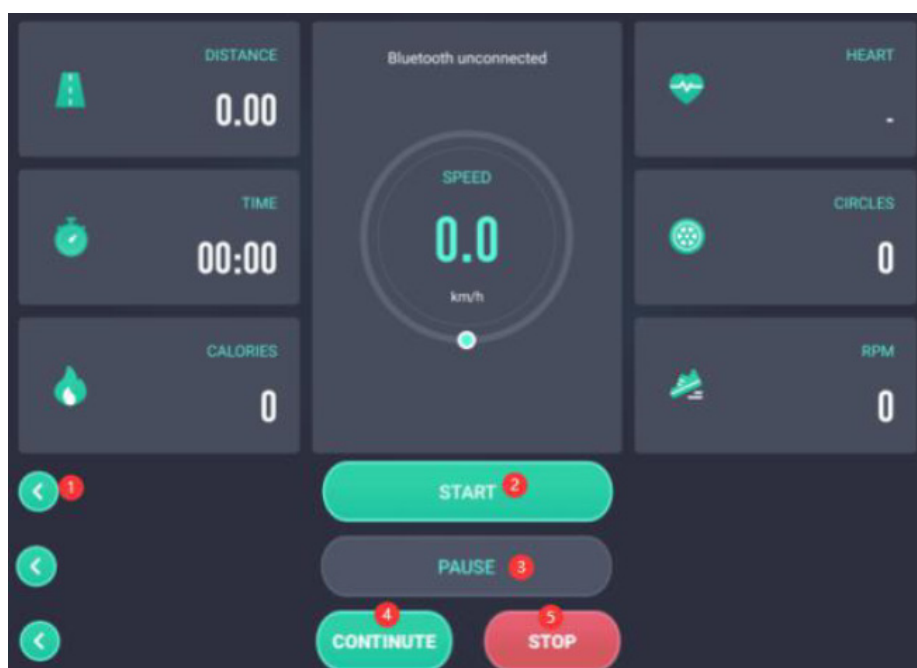

6.3D multiplayer sports

6.1 Alegeți o cameră

Apăsați pentru a intra în cele patru camere 1, 2, 3 și 4. Puteți concura în orice cameră alegeți.

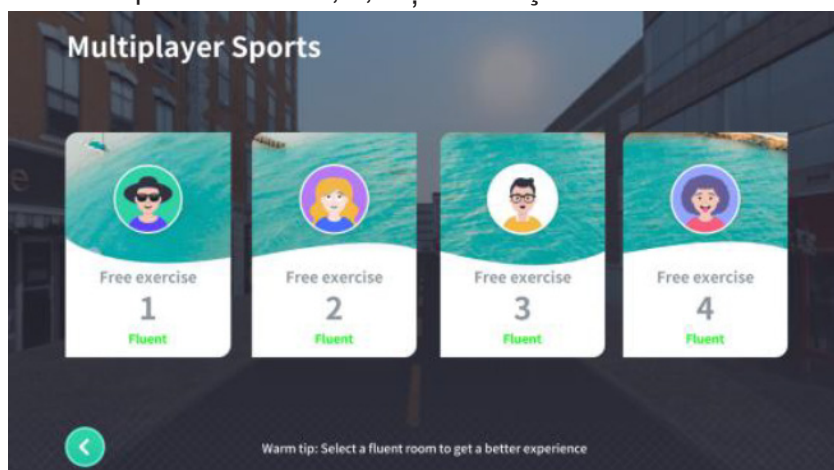

6.2 Scena sporturilor multiplayer

- 1 Apăsați butonul de înapoi pentru a ieși din exercițiul curent.
- 2 Selectarea modului, puteți schimba condițiile de soare și vreme în diferite momente de timp în funcție de diferite moduri.
- 3 Comutarea mesajelor de chat în stil de baraj.
- 4 Zona în care sunt trimise mesajele de chat în stil de baraj.
- 5 Comutați poziția obiectivului, puteți seta comutarea automată și un obiectiv specific.
- 6 Setarea sunetului pornit și oprit.
- 7 Apăsați pentru a comuta la melodia încorporată anterioară.
- 8 Apăsați pentru a comuta la melodia încorporată următoare.
- 9 Vizualizați situația actuală a clasamentului.
- 10 Apăsați în această zonă pentru a afișa și ascunde poziția de mers pe bicicletă din dreapta.



7.3D Bătălia Globală Online

7.1 Alegeți o cameră

- 1 Apăsați înapoi pentru a ieși din bătălia globală online.
- 2 Dacă nu există o potrivire pentru o perioadă lungă de timp, puteți trece aici pentru a vă antrena în modul single-player.
- 3 Selectați camerele de atletism primare, viteza acestora fiind de 25KM/H.
- 4 Selectați camera de atletism intermediară, limita de viteză a acesteia fiind de 35KM/H.
- 5 Selectați camera de atletism avansată, limita de viteză a acesteia fiind de 45KM/H.
- 6 Accesați zona de informații a chat-ului.
- 7 Trimiteți mesaje de chat sub formă de baraj.
- 8 Selectați numărul camerei corespunzătoare camerelor elementare, intermediare și avansate și apăsați pentru a intra în potrivire cu adversarul.

7.2 Intrați în potrivire cu adversarul

- 1 Apăsați înapoi pentru a reveni în sala de luptă.
- 2 Când utilizatorul nu este creatorul, acesta este începutul jocului; când este participant, acesta este pregătirea și anularea pregătirii.
- 3 Introduceți informațiile despre regiune în chat.
- 4 Trimiteți mesaje de chat sub formă de baraj.
- 5 Numărul de persoane din camera curentă.

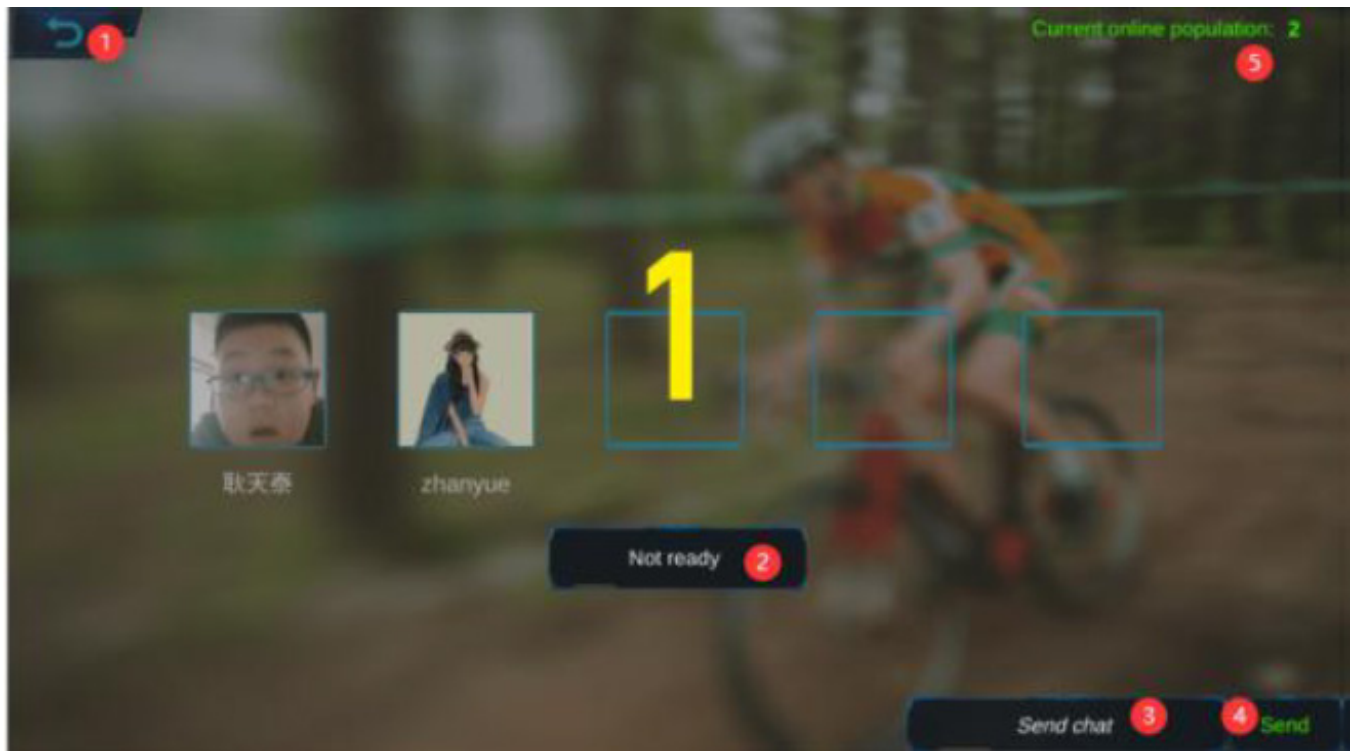

7.3 Scenariul de rețea Sport

1 Apăsați Return pentru a ieși din exercițiul curent.

11

2 Selectarea modului, puteți schimba condițiile de soare și vreme în diferite noduri de timp în funcție de diferite moduri.

3 Comutarea barierei de chat.

4 Zona în care sunt trimise mesajele de chat cu barieră.

5 Comutați poziția obiectivului, puteți seta comutarea automată și un obiectiv specific.

6 Setarea sunetului pornit și oprit.

7 Apăsați pentru a trece la melodia încorporată anterioară.

8 Apăsați pentru a trece la melodia încorporată următoare.

9 Vizualizați starea informațiilor clasamentului curent.

10 Apăsați în această zonă pentru a afișa și ascunde poziția de mers dreapta.



8. Predare învățare 3D

8.1 Selectați modul de antrenament

1 Apăsați butonul pentru a reveni la interfața anterioară.

2 Apăsați pe intrările diferitelor cursuri virtuale de învățare și urmați antrenorul virtual pentru a învăța în funcție de diferite timpuri și cerințe.

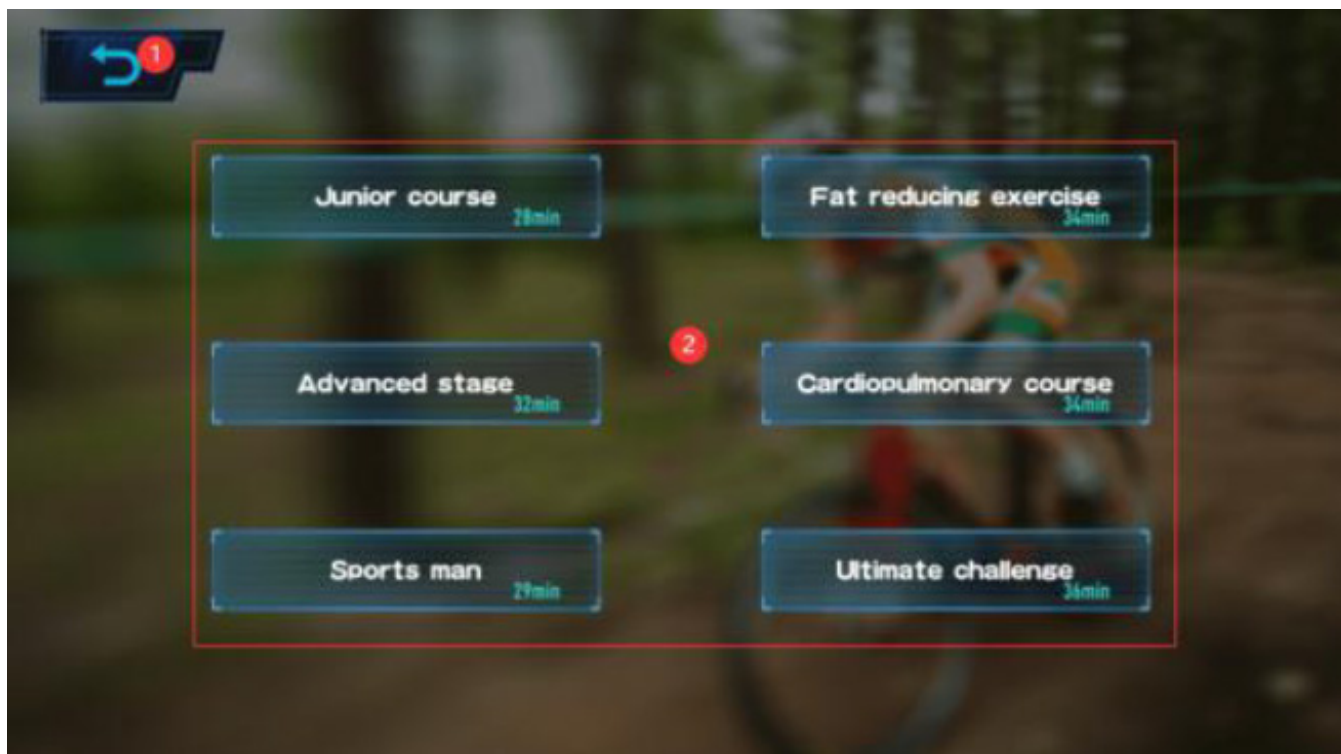

8.2 Predare echitație

1 Apasati butonul pentru a reveni la interfata anterioara.

2 Selectati modul, puteti schimba conditiile de soare si vreme la diferite momente de timp, in functie de modul selectat.

3 Schimbati pozitia lentilei, puteti seta comutarea automata si o lentila specifica.

4 Setati sunetul pornit sau oprit.

5 Apasati pentru a trece la melodia anterioara incorporata.

6 Apasati pentru a trece la urmatoarea melodie incorporata.

7 Urmati indicatiile, ajustati rezistenta la pozitia corespunzatoare si mentineti viteza la o anumita valoare pentru o anumita perioada de timp.



traduce 9.3D free riding

- 1 Apăsați butonul pentru a reveni la interfața anterioară.
- 2 Apăsați zona din stânga pentru a comuta între diferite dispozitive și a gestiona dispozitivele corespunzătoare.
- 3 Comutați poziția lentilei, puteți seta comutarea automată și o lentilă specifică.
- 4 Setează sunetul pornit și oprit.
- 5 Apăsați pentru a comuta la muzica încorporată anterioară.
- 6 Apăsați pentru a comuta la următoarea muzică încorporată.
- 7 Vizualizați clasamentul sporturilor în timp real.



10. Clasament

- 1 Apăsați butonul pentru a reveni la interfața anterioară.
- 2 Selectați modul, puteți comuta între condițiile de soare și vreme în diferite momente de timp, în funcție de diferite moduri.
- 3 Apăsați pentru a vizualiza clasamentul sporturilor zilnice ale dispozitivului curent.
- 4 Apăsați pentru a vizualiza clasamentul sporturilor săptămânale ale dispozitivului curent.
- 5 Apăsați pentru a vizualiza clasamentul sporturilor lunare ale dispozitivului curent.
- 6 Vizualizați clasamentul curent.

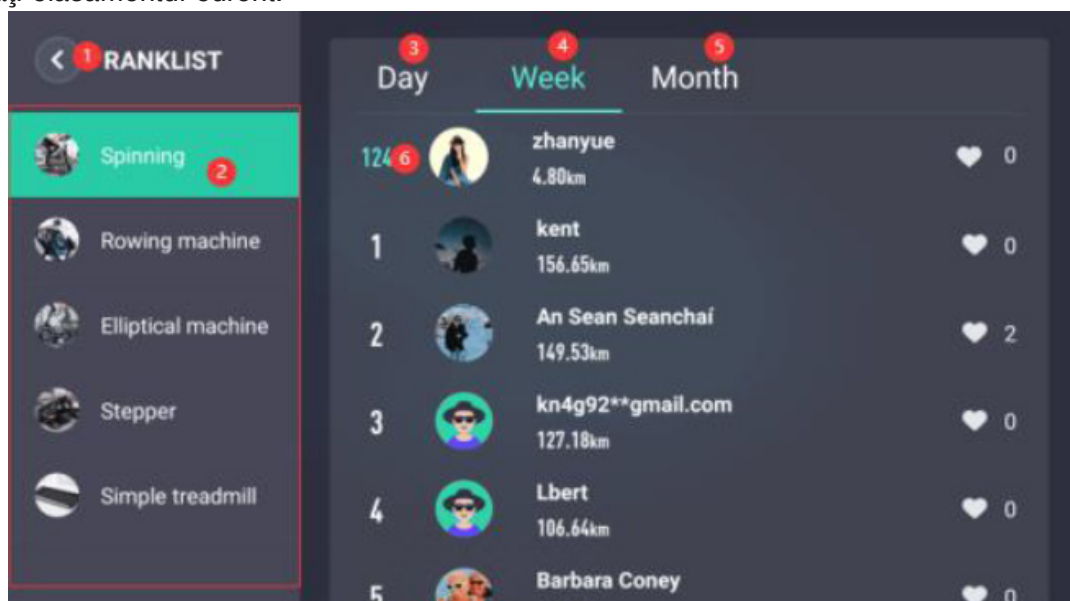

11. Înregistrări de exerciții

- 1 Apăsați butonul pentru a reveni la interfața anterioară.
- 2 Selectarea modului, puteți comuta între condițiile de soare și vreme în diferite noduri de timp, în funcție de diferite moduri.
- 3 Glisați în sus și în jos pentru a vedea datele mele actuale și anterioare de exerciții.

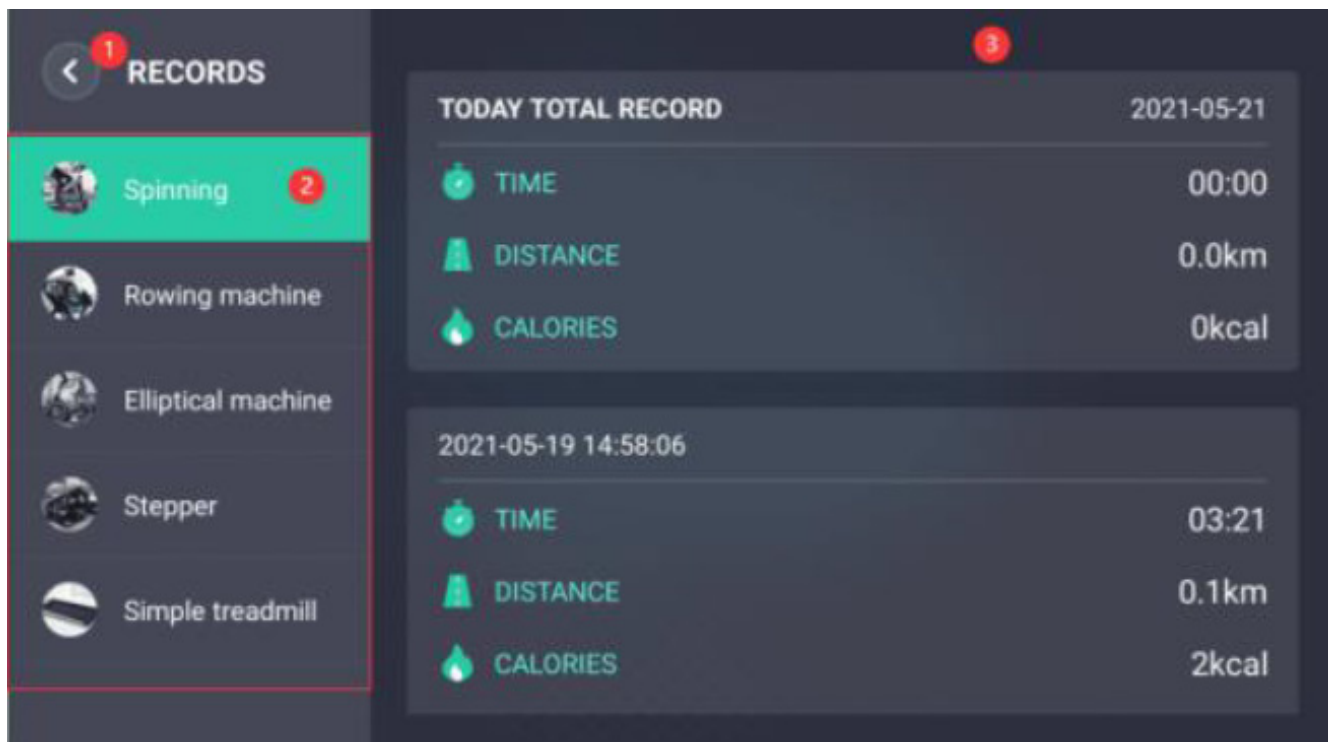

12. Setări personale

1 Apăsați butonul pentru a reveni la interfața anterioară.

2 Atingeți pentru a face o fotografie sau alegeți o fotografie pentru a seta avatarul meu personalizat.

3 Faceți clic aici pentru a modifica pseudonimul. Emoticoanele nu pot fi utilizate pentru a seta pseudonimul, cu cel puțin 2 caractere..

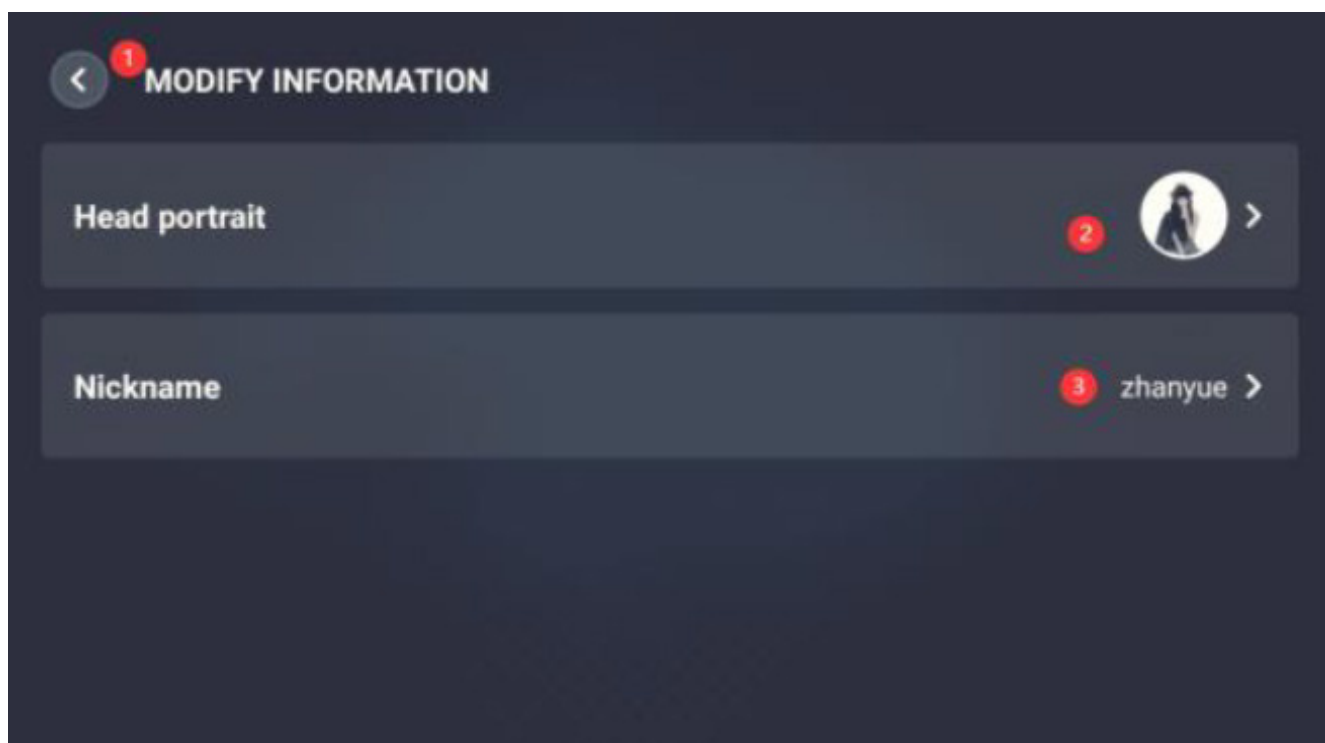

13. Setări de sistem

1 Apăsați butonul pentru a reveni la interfața anterioară.

2 Apăsați aici pentru a comuta între afișarea distanței exercițiului în km/h sau mhp.

3 Apăsați aici pentru a seta dacă să se activeze efectele sonore pentru operațiunile cheie.

4 Apăsați aici pentru a șterge memoria cache a aplicației.

5 Deconectați-vă din cont și reveniți la interfața de autentificare a poștei electronice.

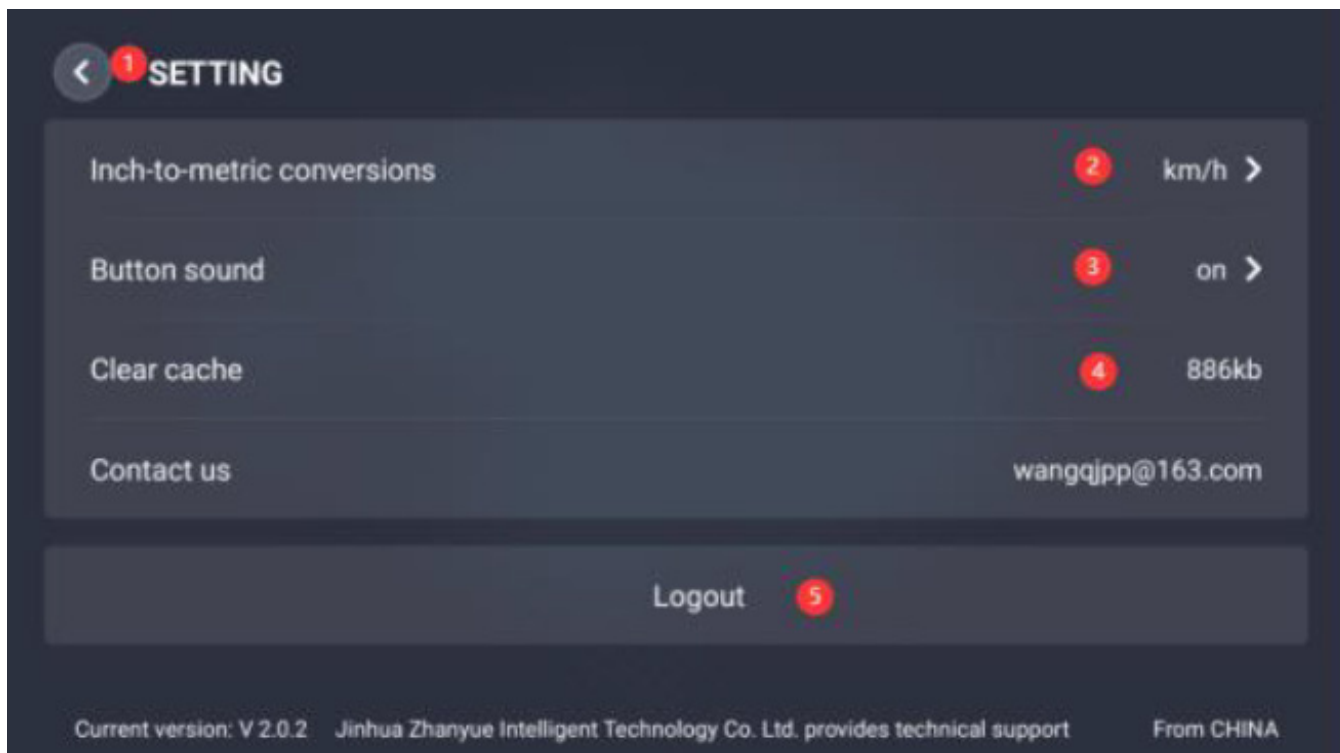

14. Alte probleme legate de utilizarea software-ului

1. La ce ar trebui să fiu atent când instalez un software? Cum să rezolv problema?

Problemă la telefonul Android:

1. Este posibil ca pachetul de instalare să fi fost deteriorat în timpul procesului de descărcare, pur și simplu dezinstalați pachetul original și descărcați-l și instalați-l din nou.
2. Este posibil ca memoria sau spațiul de stocare al telefonului să fie insuficiente, ceea ce face ca toate resursele să nu fie pregătite. În acest caz, ștergeți resursele inutile pentru a elibera spațiu sau curățați aplicația înainte de a o instala când ajunge într-o stare de inactivitate.
3. Când telefonul are mai mulți utilizatori, trebuie să mergeți la ecranul principal al telefonului -> Setări -> Administrare aplicații -> Z-Sport -> Dezinstalare pentru toți utilizatorii și apoi reinstalați.

Întrebare de la utilizatorul Apple:

schimbați rețeaua WIFI/schimbați contul Apple, căutați sau scanați din nou pentru a descărca, dacă această problemă persistă, este o problemă cu serverul oficial Apple, vă rugăm să încercați din nou peste jumătate de oră.

2. Ce se întâmplă când nu pot să mă conectez la e-mail?

1. Eroare la introducerea adresei de e-mail, cum ar fi scrierea "com" în loc de "CON".
2. Adresa de e-mail trimisă și primită a fost configurată greșit, ceea ce face ca e-mailul să fie respins și codul de verificare să nu poată fi trimis.
3. Este posibil ca e-mailul să fie considerat spam, iar mesajul trebuie eliminat din coșul de gunoi.
4. Este posibil să fie o problemă de rețea, vă rugăm să verificați rețeaua sau să comutați la rețeaua 4G.

3 Când trebuie înlocuită bateria dispozitivului Bluetooth pentru bicicletă?

Atunci când telefonul mobil și Bluetooth-ul sunt conectate pentru o anumită perioadă de timp, exercițiul este întrerupt pentru o perioadă de timp, iar situația se repetă de mai multe ori, este posibil ca bateria să fie insuficientă și să fie necesară înlocuirea acesteia. Specificația este CR2032. Bateria reincarcabilă nu trebuie înlocuită.

4 De ce nu se înregistrează datele exercițiului meu?

Înregistrarea va fi încărcată doar dacă distanța parcursă de utilizator depășește 100 de metri de fiecare dată și viteza medie este sub 60 km/h.

5 Cât timp este perioada de inactivitate a Bluetooth-ului?

Pentru a economisi energia bateriei, dispozitivul Bluetooth va intra automat în starea de repaus după 150 de secunde de la momentul în care nu ați făcut exercițiu.

Service-ul nostru poate asigura si reparatii post garantionale la cea mai inalta calitate si prèt concurrent!

Adresa centru service :

ORAS Bucuresti
SERVICE
CONTACT Drumul Sabareni 24
TELEFON 0724326704
E-MAIL SERVICE@SPORTPARTNER.RO

Lista pieselor schimbate:

Numar	Piesa schimbata		Piesa montata		Reparatie	
	Tip/ Denumire	Nr/reper	Tip/ Denumire	Nr/repar	Data	Semnatura tehnician

SPORTPARTNER.RO

Sport Partner Distribution / Sport Factory Global City
 Business Park , Soseau Bucuresti Nord nr.10,
 cladire O21 , parter , Voluntari , Ilfov.
 Telefon: 40 31 105 09 17, fax: 40 31 105 09 18
sportpartner.ro

Garantie – aparate de uz casnic
 20090007

Termen de garantie

24 luni

Tip articol:	Data achizitiei/factura:
Cod articol importator:	Magazin:
Numar comanda:	Semnatura/Stampila



Conditiiile garantiei si drepturile consumatorilor sunt reglementate de O.U.G 140/2021

cupon
us.

8. Cupon

Data vânzării . decupabil pentru

Client:

Nume:	
Prenume:	Telefon:

DECLAR CA:

- Am primit instructiunile pentru folosirea aparatului in limba romana;
- Am luat la cunostinta conditiile garantiei;
- Am luat la cunostinta conditiile de folosire a aparatului si destinatia lui – numai pentru uz casnic;
-

Atentie!! Drepturile conferite prin lege consumatorului nu sunt afectate de garantia oferita.

Conditile de garantie:

Cu acest certificat de garantie, producatorul si importatorul garanteaza acest produs pentru orice defect de productie si isi asuma obligatiile inscrite in certificatul de garantue fata de consumatori. Aceasta garantie se refera la defectiuni ale aparatului aparute in procesul folosirii in conditii normale, in perioada de garantie, confirmate prin expertiza tehnica.

Termen de garantie:

Perioada de garantie este inscrisa in acest certificat.

Perioada de garantie este de 24 luni de la data vanzarii pentru persoanele fizice, iar pentru persoane juridice se va diminuea la 12 luni. Aceasta incepe din momentul cumpararii sau in momentul intrarii in posesia produsului si se prelungeste cu timpul stationarii produsului in service.

Punerea in functiune a aparatelor. Se recomanda la un service autorizat , acest servicii se executa contracost.

Toate aparatele sportive sunt destinate pentru uz casnic si pentru persoane cu greutate de maxim 100 kg , doar daca in instructiunile de folosire nu este mentionat altceva.

Perioada medie de folosire a aparatului este de 3 ani , timp in care se asigura service post garantional si piese de schimb contra cost de la service-ul autorizat mentionat in acest certificate de garantie.

Unde reclamatii defectiunilor:

Reclamiile pentru defectiunile produsului cumparat se accepta numai in service-urile autorizate de catre importator sau producator , mentionate in acest certificate de garantie.

Atentiei Centrele de service afisate in acest certificate de garantie sunt autorizate pentru a asigura service la toate aparatele importate de catre Sport Partner Distribution SR

Documentele necesare pentru reclamatie:

Reclamatia poate fi acceptata numai la prezentarea urmatoarelor documente:

- **Certificatul de garantie** completat integral si clar, care contine modelul, data cumpararii, semnatura, stampila, magazinul de unde a fost cumparat , numele si semnatura clientului. Pentru aparatele care necesita montare obligatorie trebuie completate datele pentru montare;
- **Documentul original de cumparare – factura sau bon fiscal**

Service-ul gratuit pe perioada garantiei nu este valabil daca:

- Exista diferente intre datele din certificatul de garantie si documentele aparatului
- Falsificarea certificatului de garantie
- Lipsa documentelor original de cumparare sau a certificatului de garantie
- Incercarea de a face reparatii sau chiar efectuarea lor in service-uri neautorizate;
- Montarea sau demontarea aparatelor – cele la care este mentionat in mod expres ca montarea se face obligatoriu de catre service-ul autorizat;
- Defecte de aspect ale aparatului – zgarieturi , crapaturi si altele care nu sunt constatate in momentul cumpararii
- Modificari neautorizate aduse aparatului de catre persoane care nu cunosc caracteristicile tehnice si/sau cerintele de siguranta.
- Nerespectarea conditiilor de folosire , depozitare , transport si defectiunile cauzate ca rezultat a acestora;
- La defectiuni aparute ca urmare a folosirii impropriei , defectiuni mecanice, lovituri;

- La defectiunile aparute ca rezultat a evenimentelor naturale si alte evenimente de forta majora;
- La folosirea aparatelor in scopuri comerciale si in locuri publice;
- Aparatele montate gresit.
- Aparatele ce au fost suprasolicitate
- Componente in miscare, deteriorate ca urmare a utilizarii sau a montarii necorespunzatoare : pedale, manere, cabluri, curele, garnituri, suruburi si prezoane, manete, rulmenti, carcase din plastic/ebonite
- Aparatele neintretinute si depozitate necorespunzator.
- Punerea in functiune, curatarea, intretinerea, gresarea, reglarea periodica a aparatelor, aceste servicii se efectueaza contracost de catre unitatile service autorizate, la cererea consumatorului.

Nu beneficiaza de reparatie gratuita in perioada de garantie:

- Partile de design si cele care se pot separa de corpul principal al aparatului , decoratiunile plastice , partile din cauciuc cu viata limitata, reglementate de catre producator;
- Consumabile, parti si elemente cu termen de folosinta limitat-baterii, becuri, filtre, suporturi informationale-software.
- Accesorii – alimentatia exterioara , adaptor;

Efectuarea reparatiilor gratuite in perioada de garantie:

Cand apar probleme cu produsul cumparat actionati in modul urmatoar:

- Verificati in instructiunile de folosire ale aparatului daca problema este mentionata.
- Adresati-va celui mai apropiat centru de service mentionat in acest certificat de garantie.
- Pregatiti toate documentele necesare pentru efectuarea reclamatiei;
- Inaintea reparatiei produsului in service, trebuie verificat daca corespunde cerintelor pentru a beneficia de reparatie gratuita.
- La predarea aparatului (componenta) pentru service, acesta trebuie sa fie ambalat si infoliat, astfel service-ul nu poate fi raspunzator pentru defecte de aspect aparute la transport sau pe timpul stationarii aparatului;
- Solicitati de la service proces verbal pentru reparatia efectuata;
- Daca se dovedeste ca aparatul a fost reparat de catre persoane neautorizate , sau defectiunea a aparut ca urmare a folosirii necorespunzatoare se considera ca aparatul nu este defect. In aceste cazuri unitatea de service efectueaza reparatia contra cost. La lipsa de acord se emite proces verbal constatativ;
- Aparatele care nu pot fi reparate in perioada de garantie sau daca timpul pentru reparatie depaseste 10% din perioada garantiei, la cererea clientului pot fi schimbate cu altele noi, sau clientul poate primi inapoi suma platita pentru aparat. Aparatele schimbate care inlocuiesc pe cele defecte au perioada de garantie noua, care incepe din momentul efectuarii schimbarii. Aparatele care nu pot fi schimbate in perioada de garantie se schimba de catre vanzator numai pe baza procesului verbal de negatie emis de catre unitatea de service autorizata;
- Punctele de service autorizate se obliga sa efectueze reparatia in perioada de garantie , in termen de 10 zile din momentul acceptarii reclamatiei;
- Consumatorul are obligatia sa verifice aparatul si sa se convinga de calitatea reparatiei efectuate.
- Piese schimbate raman in service pentru evidenta;
- Reclamatia privind parti lipsa sau incomplete este valabila numai in momentul cumpararii aparatului;
- In cazul in care reclamiile sunt nefondate, toate cheltuielile vor fi suportate de catre client.

ESPAÑOL

TABLA DE CONTENIDOS

1. Precauciones de uso
2. Dibujo de las partes
3. Instrucciones paso a paso de instalación
4. Mantenimiento diario y solución de problemas

PRECAUCIONES DE USO

Antes de usar la bicicleta de ejercicio, por favor lea las instrucciones cuidadosamente y siga los pasos indicados en las instrucciones. Asegúrese de recibir la información correcta de uso. Incluyendo las piezas de repuesto que proporcionamos de forma gratuita.

¡Advertencia! Cuando la bicicleta de ejercicio no esté en uso, gire la cabeza de la bola del freno en sentido horario para que el volante no gire.

1. La bicicleta de ejercicio es un equipo de fitness doméstico con una capacidad de carga máxima de 100 kilogramos.
2. Por favor, inspeccione cuidadosamente la máquina antes de usarla por primera vez y siga estrictamente el principio de instalación cada 1-2 meses después de usarla. Por favor, trate de mantener el uso normal de la máquina y use accesorios originales.
3. Si no se puede usar normalmente, por favor contacte al distribuidor.
4. Por favor, evite el contacto entre la máquina y agentes de limpieza corrosivos y otros objetos.
5. Por favor, úsela después de una instalación y revisión adecuadas. Por favor, no use este producto para acciones peligrosas.
6. Por favor, ajuste todas las partes ajustables al valor máximo antes de la instalación.
7. Este producto es un equipo de fitness para adultos. Si es utilizado por niños, por favor úselo bajo la supervisión de un tutor.
8. Por favor, utilice este producto bajo la guía de un médico y un profesional de fitness, ya que funcionará bien.
9. Por favor, desarrolle un plan de entrenamiento razonable antes de usarlo y siga estrictamente el plan requerido para usar este producto.
10. La resistencia de este producto es ajustable. Por favor, elija la resistencia adecuada.
11. Por favor, revise cuidadosamente todos los botones y tornillos antes de usarlo para garantizar su seguridad.
12. Debido a la falta de un dispositivo de accionamiento unidireccional, este equipo no puede detenerse inmediatamente cuando la rueda de inercia gira. En caso de frenado de emergencia, por favor, presione rápidamente y completamente el freno con la mano para tomar acción. Espere hasta que la rueda de inercia se detenga antes de bajarse de la bicicleta de ejercicio para evitar accidentes. Para detener el entrenamiento, primero reduzca la velocidad del pedal, coloque el pie en la cubierta del pedal con inercia

y luego use la mano para ajustar el freno en sentido horario hasta que la rueda de inercia deje de girar, antes de bajarse de la bicicleta de ejercicio.

13. La bicicleta de ejercicio solo es adecuada para una persona a la vez. Cuando la esté utilizando, los demás deben mantener una distancia segura de más de 50 cm. Cuando la rueda volante esté girando, está prohibido tocar otros objetos como su cuerpo con las manos para evitar peligros.

14. El asiento de fijación del reposabrazos y el tubo de fijación del cojín están grabados con un tope, y no deben superar esta altura al ajustarlos.

La bicicleta de ejercicio debe colocarse en un lugar fijo y plano y no inclinarse para evitar que se vuelque.

DIBUJO DE PIEZA

Verifique de acuerdo con la lista de piezas de ensamblaje a continuación para asegurarse de que todas las piezas de ensamblaje estén presentes y en buenas condiciones. No deseche los materiales de empaque antes de que finalice el período de prueba. Si falta algo, verifique los materiales de embalaje.

Part No.	name	QTY	Part No.	name	QTY
1	Estabilizador delantero	1PCS	13	Soporte de tableta	1PCS
2	Pedal izquierdo	1PCS	14	Pedal derecho	1PCS
3	Estabilizador trasero	1PCS	15	Mango de resistencia	1PCS
4	Tapa del estabilizador	1PCS	16	Funda plana	1PCS
5	Carcasa	1PCS	17	Manillar	1PCS
6	Perno de fijación del asiento	1PCS	18	Soporte de manillar	1PCS
7	Soporte del asiento	1PCS	19	Mango de ajuste de manillar	1PCS
8	Llave Allen	1PCS	20	Tornillos de soporte de tableta	1PCS
9	Llave	1PCS	21	Tornillos estabilizadores	4PCS
10	Llave	1PCS	22	Tornillos de manillar	1PCS
11	Asiento	1PCS	23	Soporte de pedal	1PCS
12	Soporte para computadora/botella de agua	1PCS			

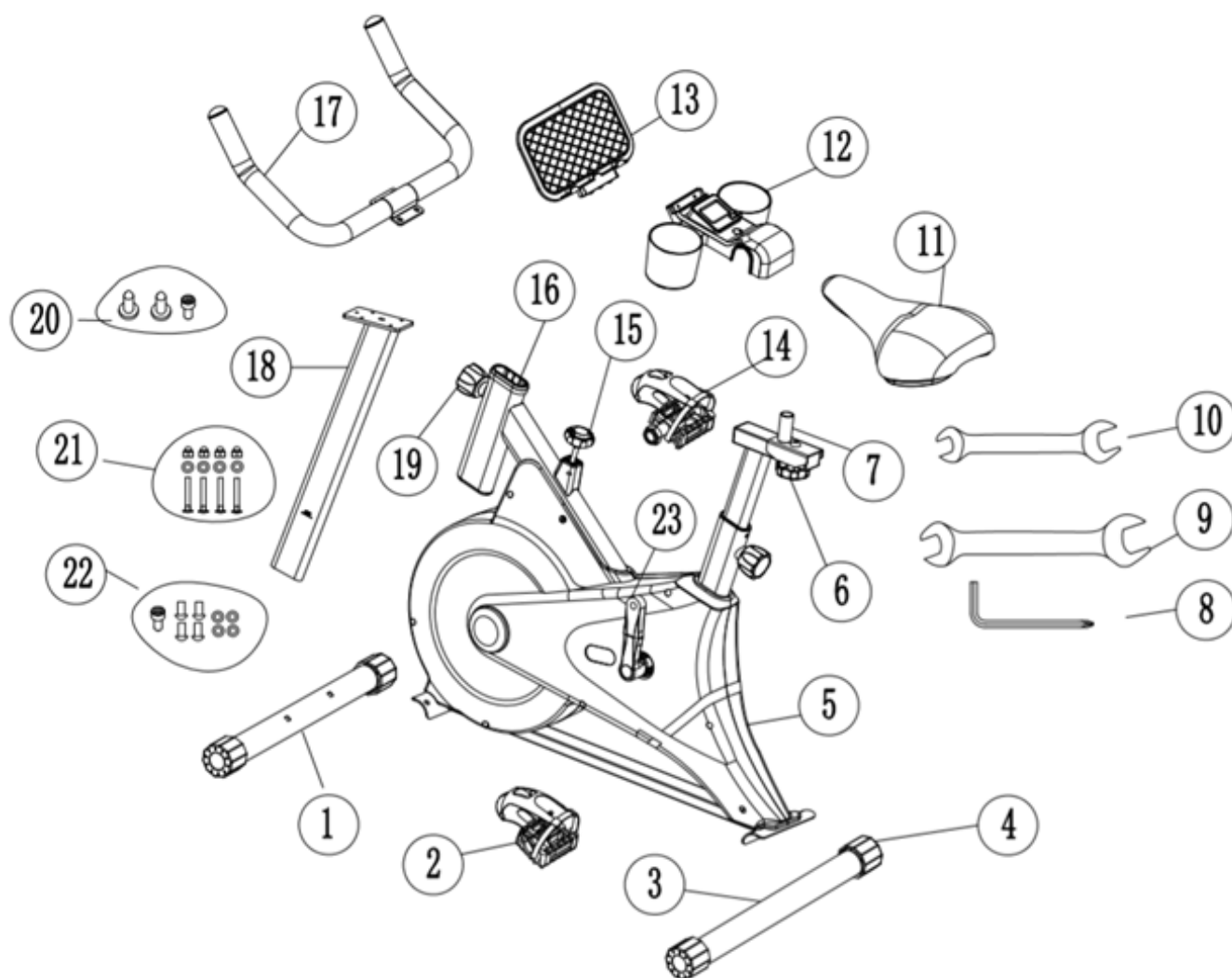

INSTRUCCIONES PASO A PASO DE INSTALACIÓN



Instrucciones de ensamblaje: Antes de ensamblar, por favor verifique si los accesorios están completos consultando los dibujos de las partes. Este producto tiene un peso bruto de 20 kg, un peso neto de 17.5 kg, un área de base de 48 cm * 81 cm y una altura de 115 cm después de la instalación de todo el vehículo. Se recomienda que dos o más personas colaboren en la instalación en un área abierta.

PASO 1

Quita la caja de cartón y saca la máquina.

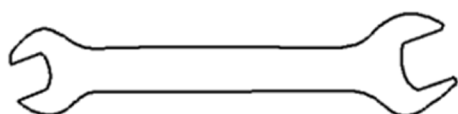
Retira las tuercas y tornillos del tubo del pie delantero, ensambla el tubo del pie delantero en el marco, utiliza los pernos retirados para el cojín curvo y plano, y luego ensambla el tubo del pie trasero en el marco. Utiliza una llave para apretar la tuerca de la tapa, el cojín plano y el seguro.

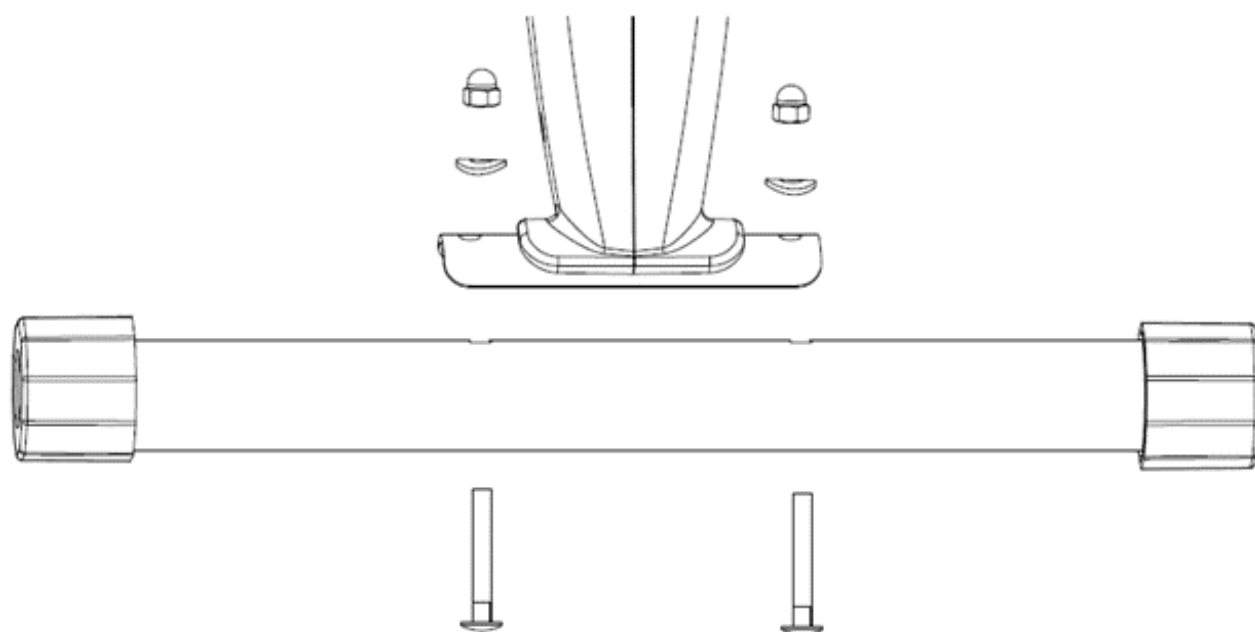

	M 8 X 4 PC S
	Φ 8 X 4 PC S
	Φ 8 X 4 PC S

**PASO 2**

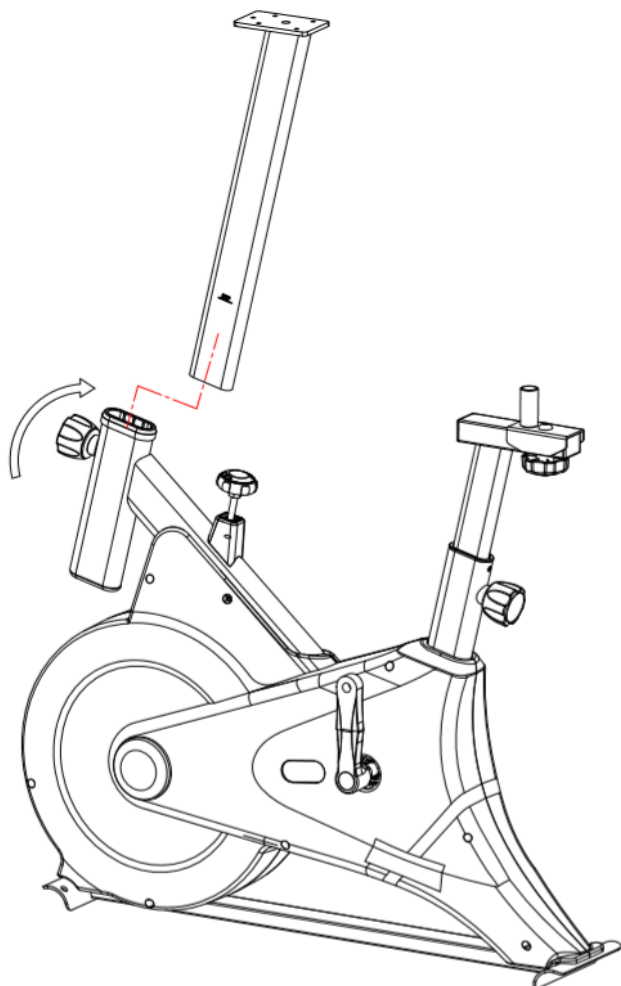

Como se muestra en la figura, tome el riel deslizante y gire el pasador de tracción de la flor de ciruelo en sentido antihorario. Inserte el riel deslizante como se muestra en la figura y apriete el pasador de tracción de la flor de ciruelo en sentido horario.



PASO 3

sacar el reposabrazos, los tornillos, las arandelas planas y las arandelas de resorte con los agujeros de tubería fija en el reposabrazos, y luego asegurarlos con una llave Allen



	M 6X 1 PC S
	Φ 6 X 4 PC S
	Φ 6 X 4 PC S

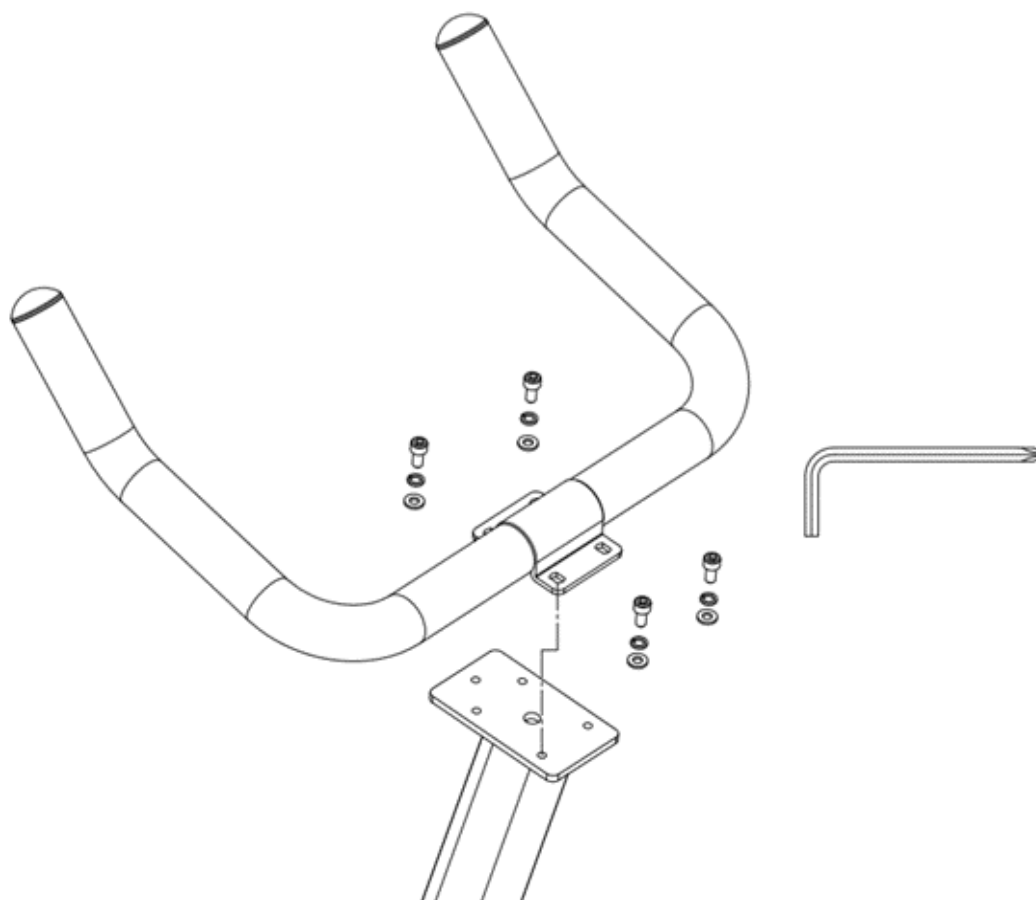



PASO 4

1. Primero, saque el marco plano y la cubierta del reposabrazos, y combínelos juntos, y fíjelos con tornillos autorroscantes de cabeza avellanada con cruceta.

2. Abroche la cubierta del reposabrazos ensamblada al reposabrazos como se muestra en la figura. En este punto, hay un agujero encima de la cubierta del reposabrazos que se alinea con el agujero roscado del riel deslizante del reposabrazos. Use el tornillo de cabeza hexagonal para enroscarlo y asegurarlo firmemente. 3. Luego enchufe el cable de detección en el enchufe en la parte posterior del reloj electrónico.



	M 6X 1 PC S
	M4 X 2 PC S

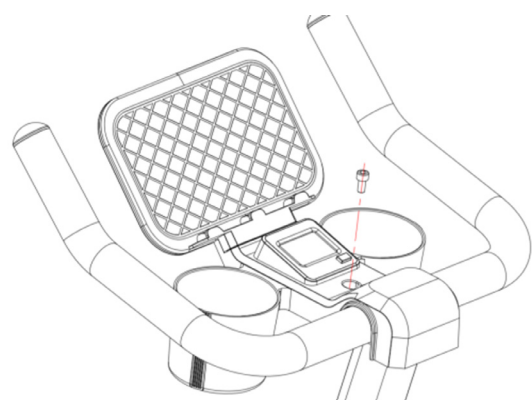
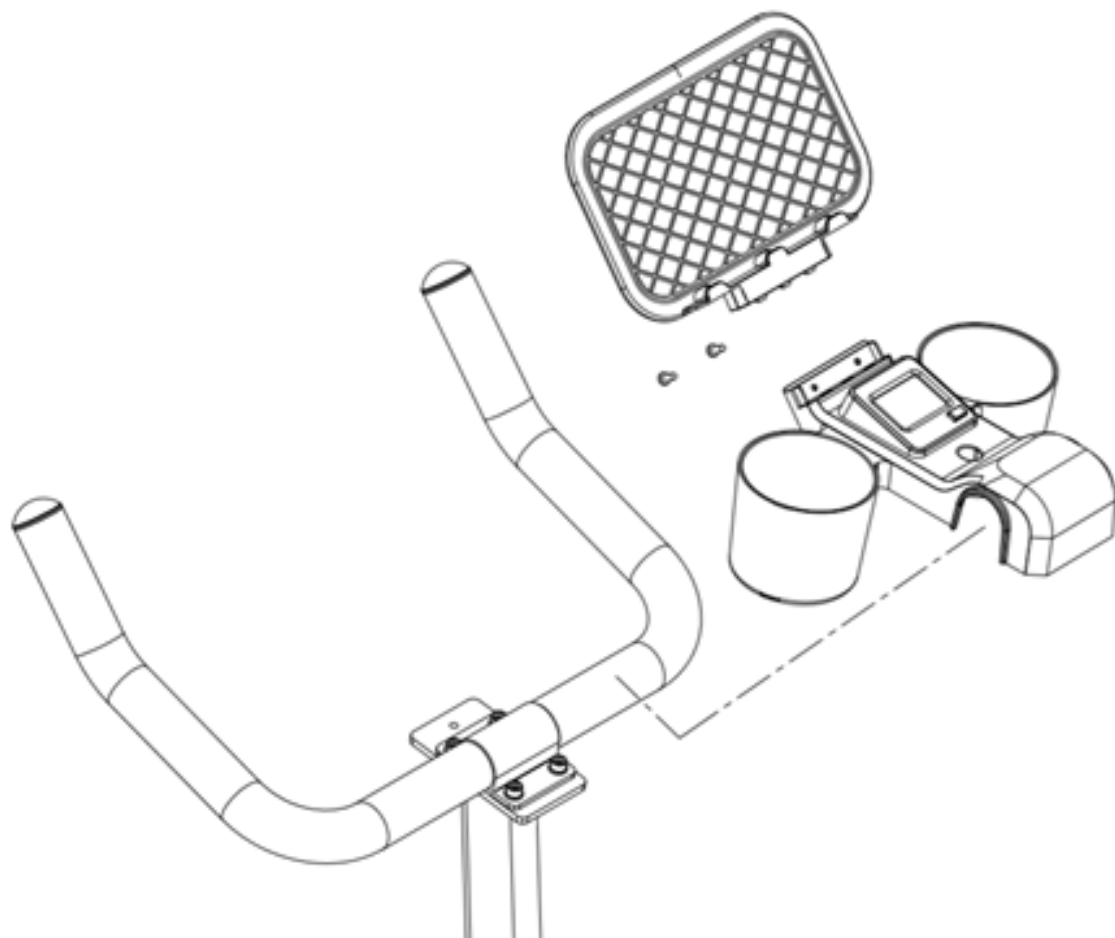

PASO 5

1. Ensamble el cojín del asiento en el marco, asegurándote de que la perilla de ajuste encaje en el agujero del riel del cojín del asiento. Asegúrate de que el asiento esté recto.
1. 2. Aprieta las tuercas en ambos lados del soporte del cojín para mantener la posición del cojín.

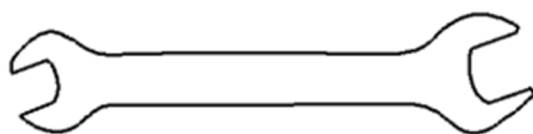

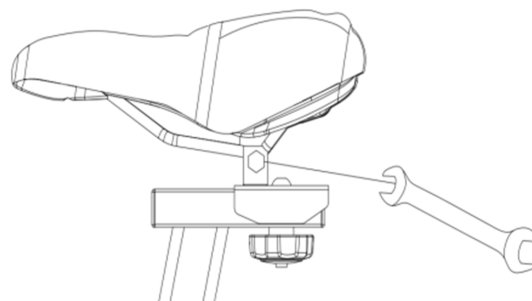
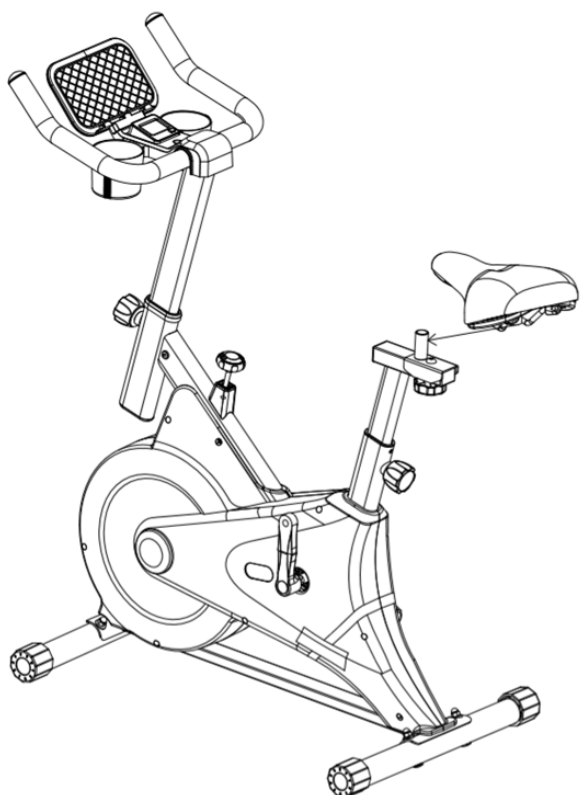

PASO 6

1. Sacar el pedal izquierdo (derecho) y desenroscar la tuerca preinstalada en el pedal.
2. Instalar el pedal izquierdo en el marco. El pedal izquierdo tiene una rosca inversa. Asegúrese de instalar el pedal en el lado correcto del pedal. La dirección se basa en la posición de una bicicleta. El pedal izquierdo tiene una 'L' y el pedal derecho tiene una 'R'.
3. Utilice una llave de boca abierta para apretar en la dirección mostrada en la figura.
4. Después de bloquear, vuelva a instalar la tuerca retirada y apriétela con una llave de boca abierta más grande. Esta operación es para evitar el aflojamiento del hilo después de un uso prolongado.

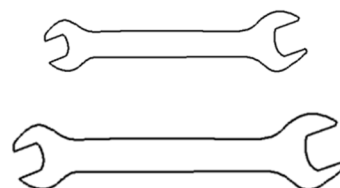
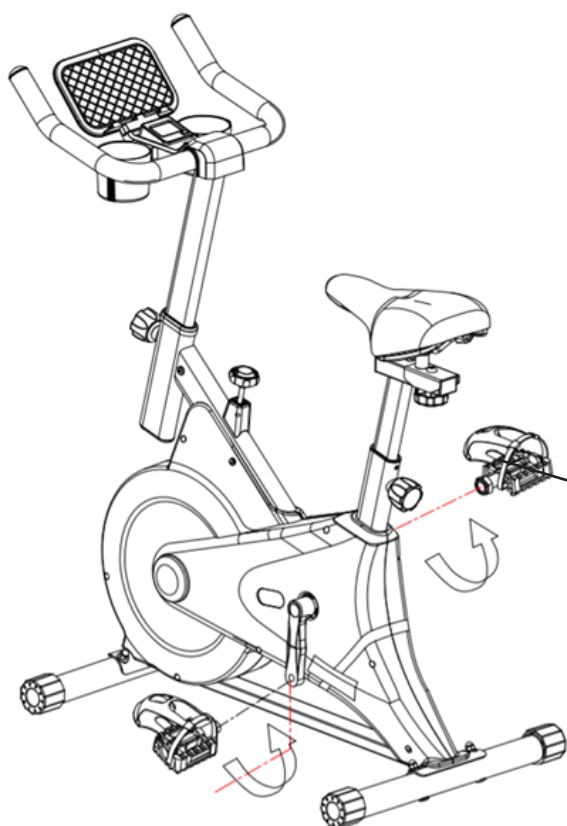

Atención: Antes de usar, asegúrese de apretar los tornillos de los pies en ambos lados con herramientas y ajustar el cinturón.

MANTENIMIENTO DIARIO Y SOLUCIÓN DE PROBLEMAS

1. Por favor, revise regularmente si algún componente de este producto está dañado o suelto.
2. Lubrique y mantenga regularmente las partes de conexión de cada componente giratorio y el componente principal.
3. Antes de cada uso, por favor, verifique si el reposabrazos, el cojín del asiento y otros componentes están bien sujetos, y si el reposapiés está suelto. Si hay alguna holgura, por favor, bloquéela de manera oportuna. Reemplace los componentes problemáticos de manera oportuna.
4. Limpie regularmente la bicicleta estática, use un paño suave, detergente neutro y no use solventes ni detergentes corrosivos.
5. Cualquier problema relacionado con el cuerpo del vehículo, los rodamientos, las correas y las partes vulnerables giratorias no deben ser reparados por uno mismo, sino que deben ser informados de inmediato a los distribuidores y a las instituciones de posventa.
6. El asiento de freno dentro del cuerpo del vehículo es un componente vulnerable. Si se encuentra algún ruido anormal o resistencia anormal durante el movimiento, se debe quitar la carcasa exterior para verificar el desgaste del asiento de freno interno (el desgaste se indica cuando el grosor de la parte media de la pastilla de freno es inferior a 2 mm). Si está desgastado, el asiento de freno debe ser reemplazado de inmediato.
7. Evite la luz solar directa, especialmente los relojes electrónicos que pueden dañarse fácilmente. Por favor, mantenga la bicicleta estática en un ambiente limpio y seco, lejos de los niños.

MANUAL DE INSTRUCCIONES DE Z-SPORT

Visión general de Z-Sport

1.1 Entorno de funcionamiento

Esta aplicación es compatible con versiones de Android y Apple.

Teléfonos Android: compatible con versiones del sistema Android 5.0 y superiores.

iPhone: compatible con versiones del sistema iOS 9.0 y superiores.

1.2 Descarga del software

Los usuarios de teléfonos móviles Android deben abrir la tienda de aplicaciones Google Play y buscar "z-sport" para descargarlo.

Los usuarios de Apple deben abrir la App Store y buscar "z-sport" para descargarlo.

Si los teléfonos Huawei o Android no pueden descargar a través de ese código QR, pueden escanear el código de repuesto para descargarlo.



(download code)



(Spare code)

1.3 Introducción al software

Los dispositivos de hardware actualmente compatibles con la aplicación Z-Sport incluyen bicicletas de spinning (controladas eléctricamente y manuales), máquinas de remo (con mango inteligente y versiones normales), steppers, máquinas elípticas y cintas de correr mecánicas. La función del software se combina principalmente con dispositivos de hardware Bluetooth para la simulación de juegos deportivos. Su objetivo es ayudar a los usuarios a resolver el aburrimiento del deporte y disfrutar del fitness.

2. Inicio de sesión por correo electrónico

2.1 Permiso permitido

Después de ingresar a la aplicación, es necesario permitir los permisos necesarios relevantes:

Permitir permisos de cámara: para tomar avatares personalizados.

Permitir acceso a fotos en el dispositivo: para personalizar la configuración del avatar y acceder a las fotos tomadas por la cámara.

2.2 Aceptar el acuerdo de usuario y la política de privacidad

Haz clic en “Aceptar” para ingresar a la interfaz de inicio de sesión.

2.2 Agree to the user agreement and privacy policy

Click “ Agree “ to enter the login interface.

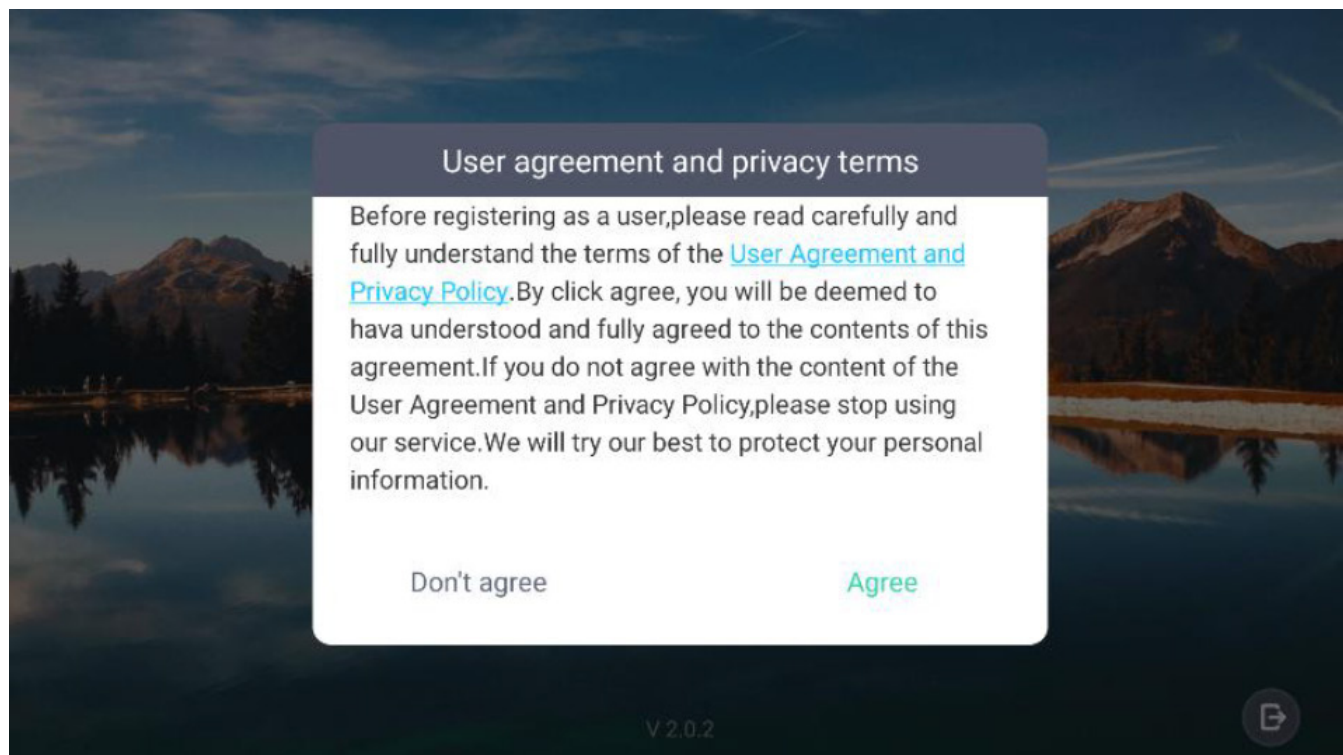

2.3 Inicio de sesión de correo electrónico

1 Ingresa la bandeja de entrada correcta (por ejemplo: muchos usuarios escriben com en lugar de con).

2 Haz clic aquí en “Enviar código”: se enviará un código de verificación a la bandeja de entrada (si se envía más de una vez y la bandeja de entrada aún no ha recibido el código de verificación, reemplaza la bandeja de entrada, es posible que alguna de tus bandejas de entrada esté configurada incorrectamente, lo que provoca que el correo rebote y no se pueda enviar el código de verificación. O también puede ser porque la bandeja de entrada se ha ingresado incorrectamente).

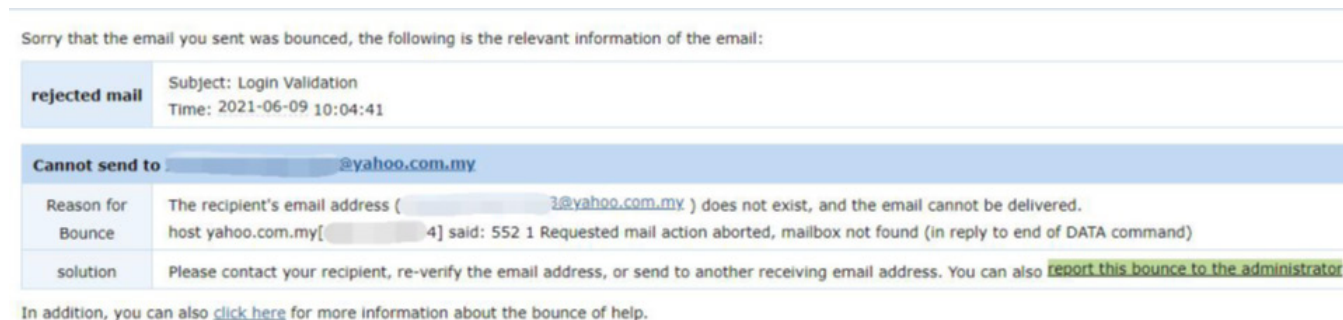

3 aquí ingrese el código de verificación recibido por correo electrónico.

4 Se ha acordado la autoridad del usuario y la operación de privacidad, y el usuario debe aceptar iniciar sesión y usar.

5 Después de completar los pasos anteriores 1, 2, 3 y 4, puede hacer clic para ingresar al software.

6 Si no desea registrarse o usar este software, puede hacer clic aquí para salir.

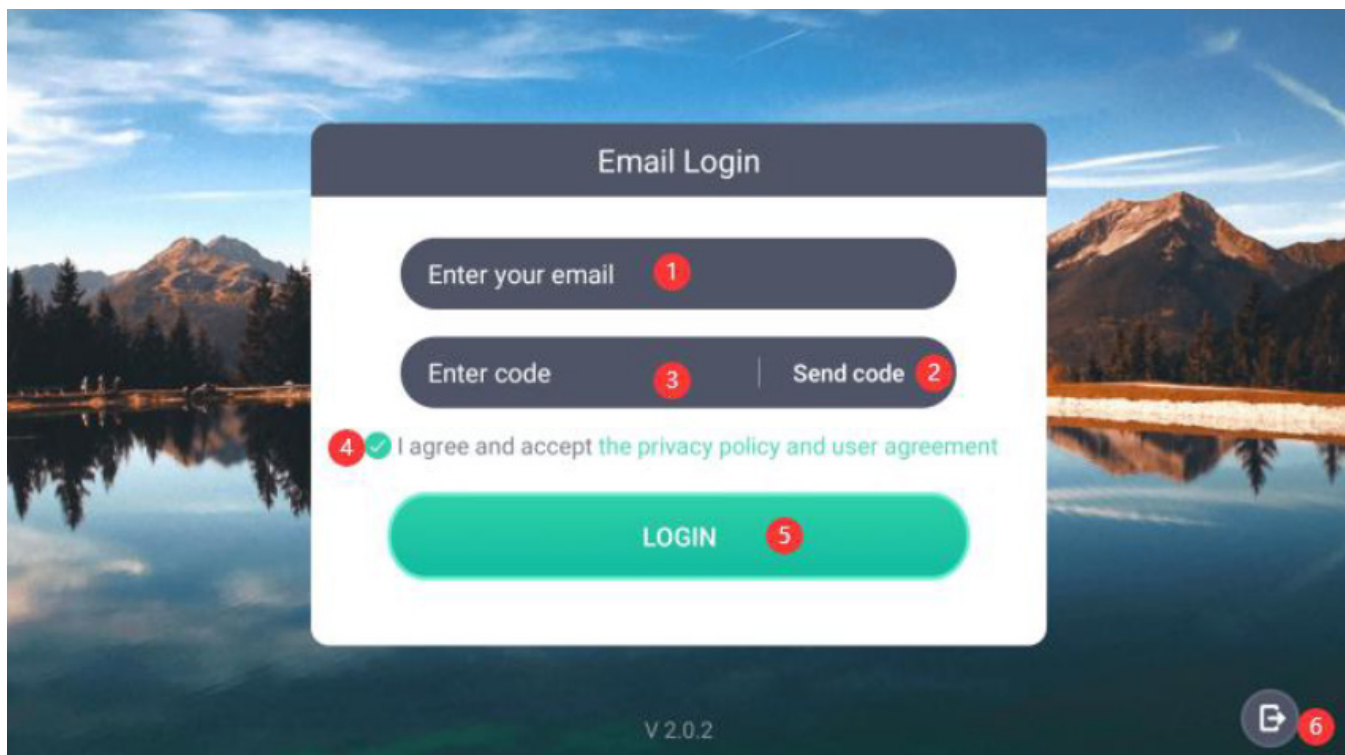

3. Gestión de equipos

3.1 Seleccionar equipo

Ingrese a esta página y seleccione el equipo correspondiente, como bicicleta estática, máquina de remo, máquina elíptica, stepper, caminadora.

Como se muestra en la figura a continuación, haga clic en

1 Haga clic aquí para ingresar a la página de gestión de dispositivos, donde puede vincular y eliminar el dispositivo.

2 Cuando el dispositivo esté vinculado, haga clic en el botón "INICIAR" para ir a la página deportiva correspondiente (solo cuando ingrese al software por primera vez, deberá vincular el dispositivo Bluetooth y el sistema ingresará a la página de inicio del dispositivo seleccionado de forma predeterminada).

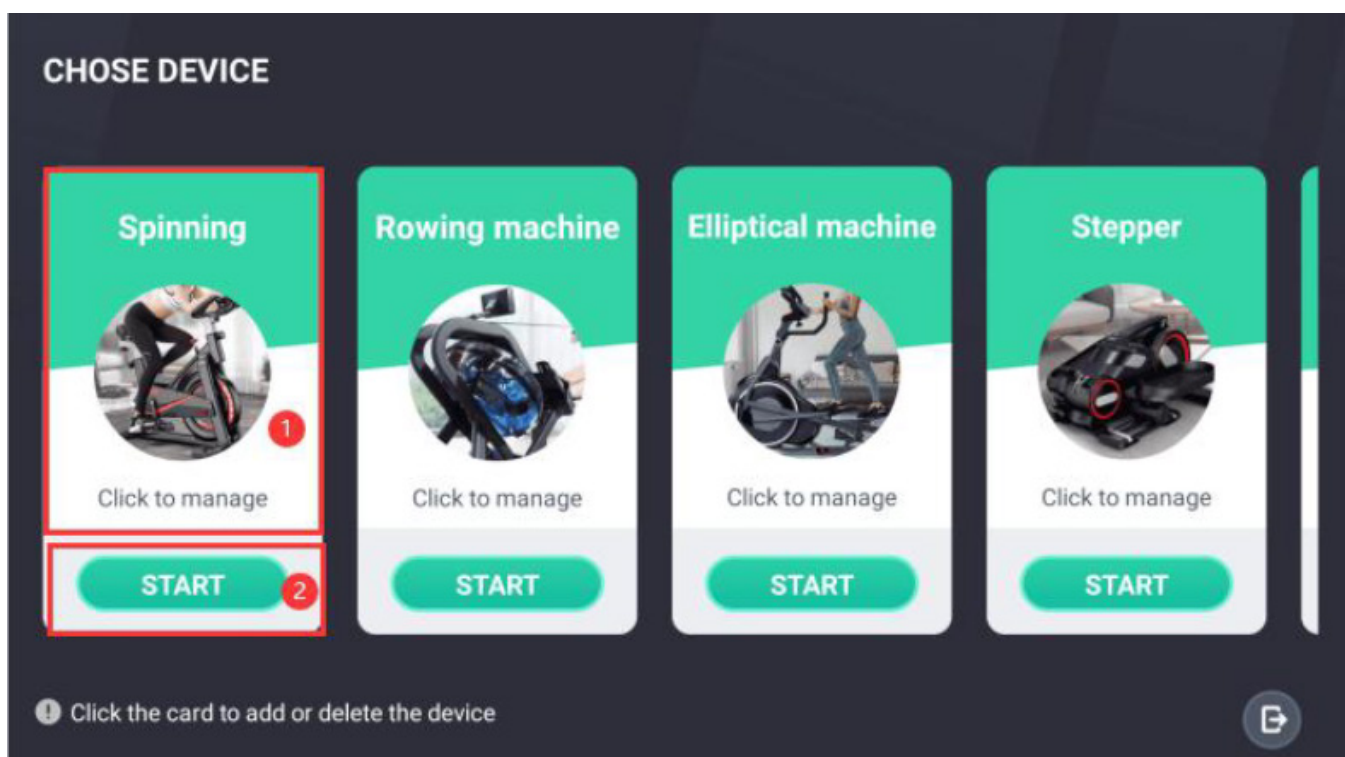

3.2 Vincular dispositivo

Para ingresar a esta página, debes permitir los permisos necesarios:

Permitir permisos de ubicación geográfica: los dispositivos Bluetooth necesitan abrir permisos secundarios para ser buscados.

Permitir apertura de información de ubicación: el software obtendrá automáticamente la información de ubicación al ingresar a la página, y el usuario debe abrir manualmente la información de ubicación secundaria.

Con respecto a las operaciones en esta página, las enumeramos una por una, como se muestra en la figura a continuación, haz clic en:

1 Volver a la interfaz anterior.

2 Haz clic en el área izquierda para cambiar a diferentes dispositivos y administrar los dispositivos correspondientes.

3 Después de asegurarte de que el dispositivo Bluetooth esté funcionando, haz clic aquí para buscar Bluetooth.

4 Después de buscar el dispositivo, haz clic aquí para vincular el dispositivo. En este punto, haz clic en Atrás para volver a la página Seleccionar dispositivo y haz clic en Iniciar para comenzar el ejercicio.

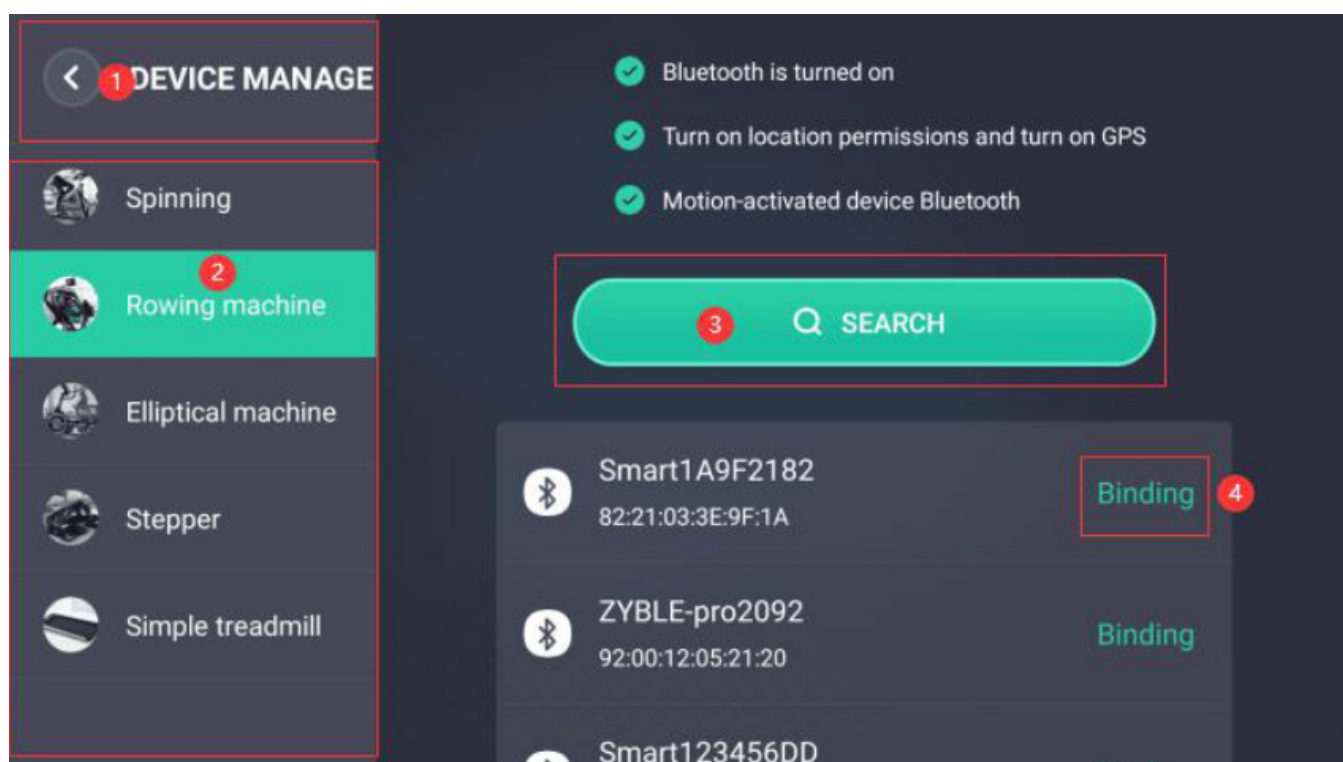

3.3 Eliminar dispositivo

Después de que el dispositivo esté vinculado, después de que el usuario reemplace el dispositivo Bluetooth, o cuando el software necesite vincular otros dispositivos de hardware, primero se debe eliminar el dispositivo y se puede hacer esto haciendo clic en el botón "Eliminar" en la figura a continuación.

Si necesita volver a vincular el dispositivo, realice el proceso de vinculación del dispositivo en 3.2.

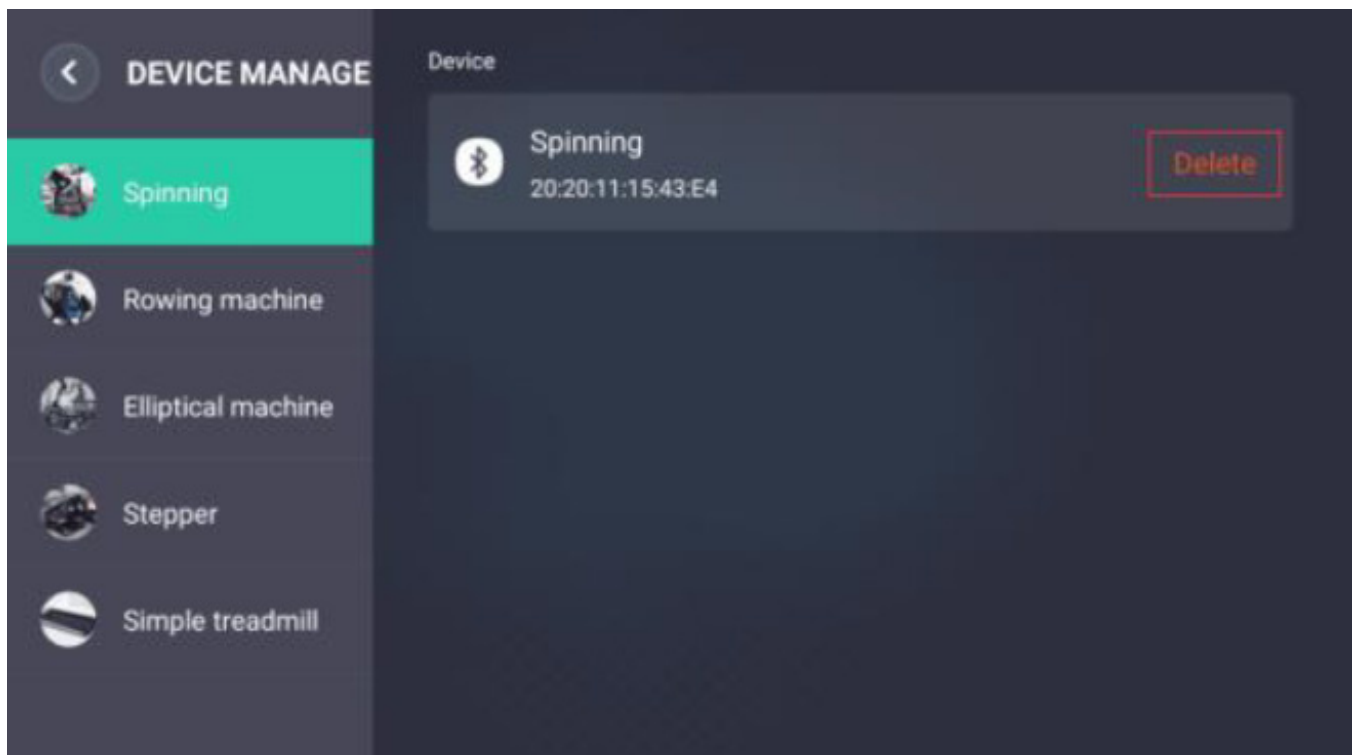

4. Página de inicio de deportes (tomando como ejemplo la bicicleta de spinning)

1 Haz clic para ingresar a la conducción básica.

2 Haz clic para ingresar a deportes multijugador en 3D.

3 Haz clic para ingresar a la batalla en línea global en 3D.

4 Haz clic para ingresar a la enseñanza de conducción en 3D.

5 Haz clic para ingresar a la configuración del avatar y el apodo.

6 Haz clic para ingresar a la gestión de dispositivos, puedes vincular y eliminar el dispositivo.

7 Haz clic para ingresar al historial de registros, puedes consultar el resumen de datos de ejercicio del día, los datos de ejercicio de esta semana y los datos de ejercicio de este mes según los diferentes dispositivos.

8 Haz clic para ingresar al ranking de deportes y consultar los rankings diarios, semanales y mensuales según los diferentes dispositivos.

9 Haz clic para ingresar a las instrucciones de ayuda para resolver problemas durante el proceso de uso.

10 Haz clic para ingresar a la configuración del sistema, cerrar sesión, etc.

11 Haz clic para salir del software..

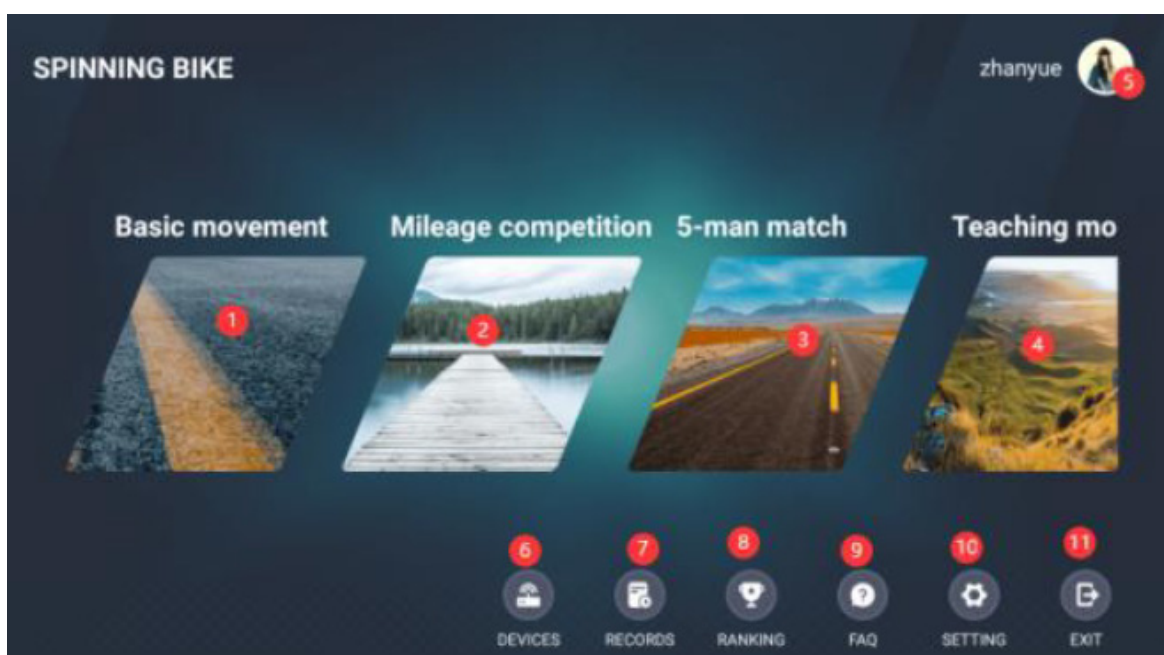

5. Deportes básicos (tomando el spinning como ejemplo)

Después de ingresar a esta página, necesitas hacer ejercicio para activar el dispositivo Bluetooth, para que puedas conectarte rápidamente al Bluetooth. Después de que se conecte el Bluetooth, aparecerá "Bluetooth conectado" arriba.

1. Toca para regresar a la página de inicio de deportes.
2. Haz clic en "INICIAR", cambiará a "PAUSA"; si no hay cambio, necesitas activar el Bluetooth, haz clic en "INICIAR" nuevamente.
3. Haz clic en "PAUSA", cambiará a "CONTINUAR" y "DETENER".
4. Haz clic en "CONTINUAR" para continuar con el ejercicio original y volver al estado de ejercicio.
5. Haz clic en "DETENER" para finalizar el ejercicio.

En cuanto a los datos de frecuencia cardíaca: solo los monitores de frecuencia cardíaca controlados electrónicamente tienen datos de frecuencia cardíaca.

En cuanto a la carga de datos: cuando la distancia supera los 100 metros y la velocidad promedio es inferior a 60 km/h, los datos se cargarán y guardarán, y los datos cargados podrán participar en la clasificación. Esta restricción es para evitar clasificaciones injustas causadas por el engaño de algunos usuarios.

Los datos principales son: tiempo de ejercicio, calorías quemadas durante el ejercicio, distancia recorrida durante el ejercicio, cadencia en tiempo real durante el ejercicio, velocidad en tiempo real durante el ejercicio, vueltas totales durante el ejercicio.

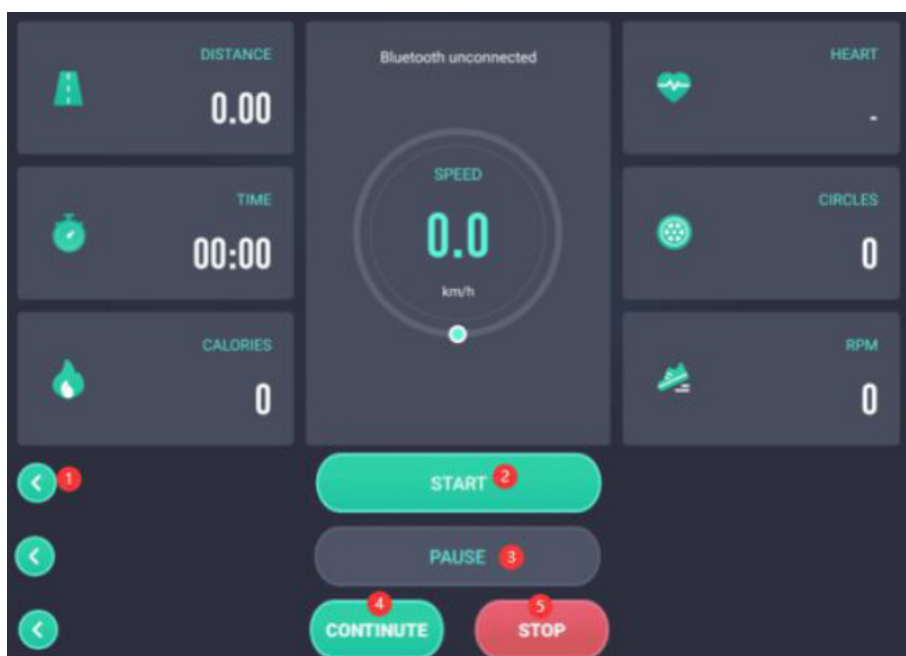

6.3D deportes multijugador

6.1 Elige una sala

Haz clic para entrar a las cuatro salas 1, 2, 3 y 4. Puedes competir en cualquier sala que elijas.

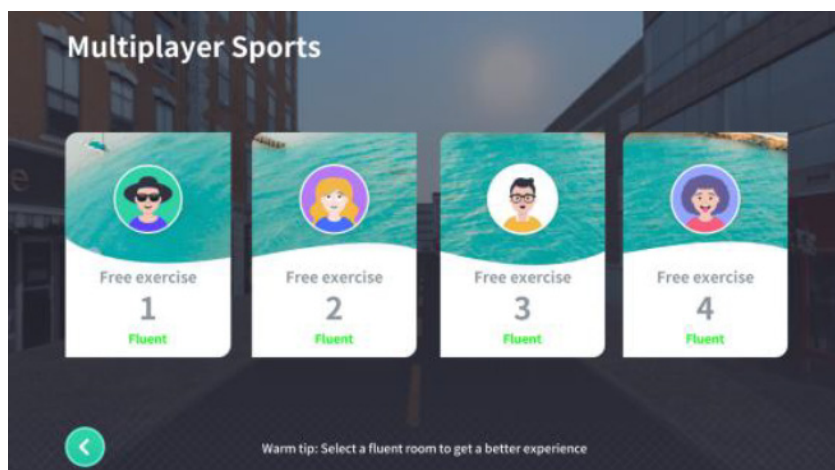

6.2 Escena multijugador de deportes

- 1 Haz clic en el botón de retroceso para salir del ejercicio actual.
- 2 Selección de modo, puedes cambiar las condiciones de sol y clima en diferentes momentos según los diferentes modos.
- 3 Interruptor de chat de ráfaga.
- 4 El área donde se envían los mensajes de chat de ráfaga.
- 5 Cambiar la posición de la lente, puedes configurar el cambio automático y una lente específica.
- 6 Configurar el sonido encendido y apagado.
- 7 Haz clic para cambiar a la música incorporada anterior.
- 8 Haz clic para cambiar a la siguiente música incorporada.
- 9 Ver la situación actual de clasificación.
- 10 Haz clic en esta área para mostrar y ocultar la posición de conducción derecha.



7.3D Batalla Global en línea

7.1 Elija una sala

- 1 Haz clic en volver para salir de la batalla global en línea.
- 2 Si no hay coincidencia durante mucho tiempo, puedes cambiar aquí para practicar en modo un jugador.
- 3 Selecciona salas de atletismo primarias, la velocidad de las salas es de 25KM / H.
- 4 Selecciona salas de atletismo intermedias, el límite de velocidad de esta sala es de 35KM / H.
- 5 Selecciona salas de atletismo avanzadas, el límite de velocidad de esta sala es de 45KM / H.
- 6 Ingresa al área de información de chat.
- 7 Envía mensajes de chat en forma de ráfaga.
- 8 Selecciona el número de sala correspondiente a las salas de nivel básico, intermedio y avanzado, y haz clic para entrar y encontrar un oponente.

7.2 Ingresa al emparejamiento con el oponente

- 1 Haz clic en Volver para regresar al salón de batalla.
- 2 Cuando el usuario no es el creador, esto es el comienzo del juego; cuando es un participante, esto es la preparación y cancelación de la preparación.
- 3 Ingresa información de la región en el chat.
- 4 Envía mensajes de chat en forma de ráfaga.
- 5 El número de personas en la sala actual.

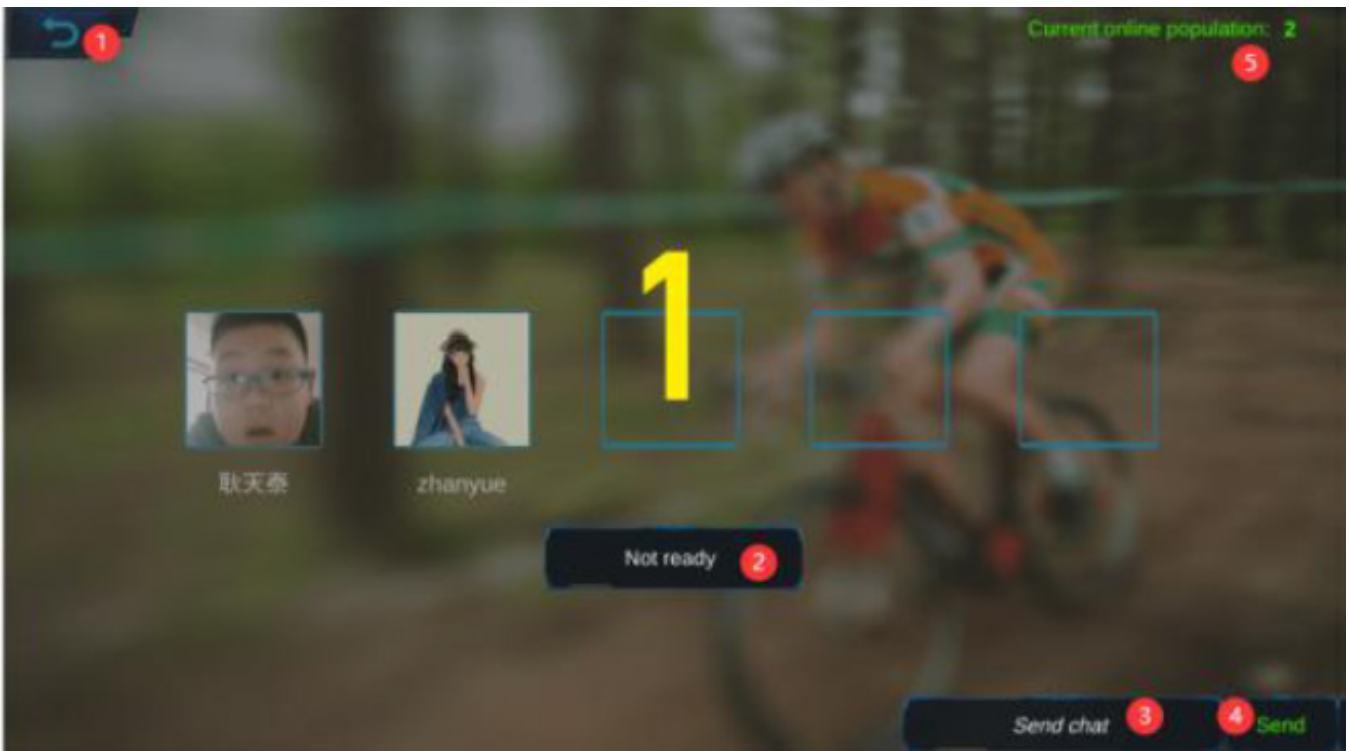

7.3 Escenario de Redes Deportivas

1 Presione “Return” para salir del ejercicio actual.

11

2 Selección de modo, puede cambiar las condiciones de sol y clima en diferentes nodos de tiempo según los diferentes modos.

3 Interruptor de chat de barrera.

4 Área donde se envían los mensajes de chat de barrera.

5 Cambiar la posición de la lente, puede configurar el cambio automático y una lente específica.

6 Activar o desactivar el sonido.

7 Haga clic para cambiar a la música incorporada anterior.

8 Haga clic para cambiar a la siguiente música incorporada.

9 Ver el estado de información de la clasificación actual.

10 Haga clic en esta área para mostrar u ocultar la posición de conducción derecha.



8. Enseñanza de equitación en 3D

8.1 Seleccionar modo de entrenamiento

1 Haz clic en el botón para volver a la interfaz anterior.

2 Haz clic en las entradas de diferentes cursos virtuales de enseñanza y sigue al entrenador virtual para aprender según los diferentes tiempos y requisitos.

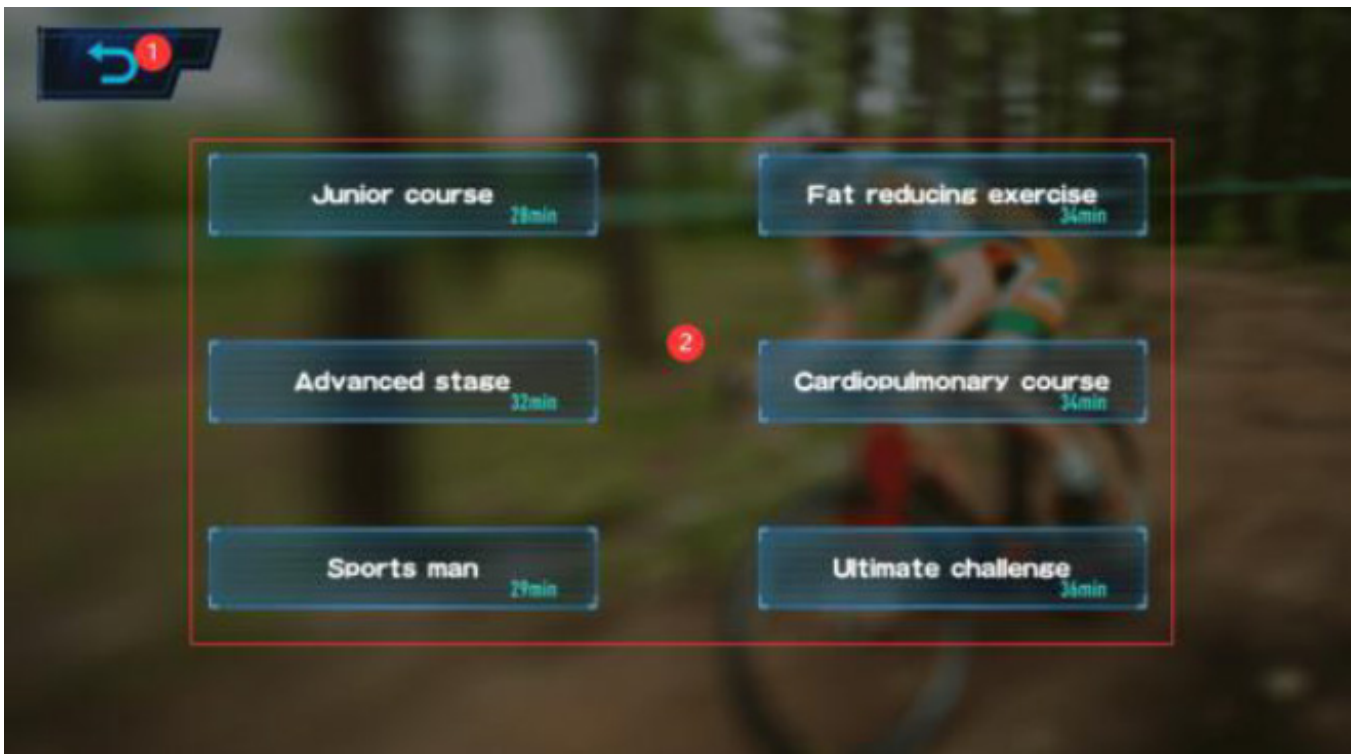

8.2 Enseñanza de equitación

1 Haz clic en el botón para volver a la interfaz anterior.

2 Selección de modo, puedes cambiar las condiciones de sol y clima en diferentes momentos según los diferentes modos.

3 Cambia la posición de la lente, puedes configurar el cambio automático y una lente específica.

4 Activa o desactiva el sonido.

5 Haz clic para cambiar a la música incorporada anterior.

6 Haz clic para cambiar a la siguiente música incorporada.

7 Sigue las indicaciones, ajusta la resistencia a la posición correspondiente y mantén la velocidad a una velocidad determinada durante un cierto período de tiempo.



9.3D free riding

- 1 Haz clic en el botón para volver a la interfaz anterior.
- 2 Haz clic en el área de la izquierda para cambiar a diferentes dispositivos y gestionar los dispositivos correspondientes.
- 3 Cambia la posición de la lente, puedes configurar el cambio automático y una lente específica.
- 4 Activa o desactiva el sonido.
- 5 Haz clic para cambiar a la música incorporada anterior.
- 6 Haz clic para cambiar a la siguiente música incorporada.
- 7 Ver la clasificación de deportes en tiempo real.



10. Tabla de clasificación

- 1 Haz clic en el botón para volver a la interfaz anterior.
- 2 Selección de modo, puedes cambiar las condiciones de sol y clima en diferentes nodos de tiempo según los diferentes modos.
- 3 Haz clic para ver las clasificaciones deportivas diarias del dispositivo actual.
- 4 Haz clic para ver las clasificaciones deportivas semanales del dispositivo actual.
- 5 Haz clic para ver las clasificaciones deportivas mensuales del dispositivo actual.
- 6 Ver la clasificación actual.

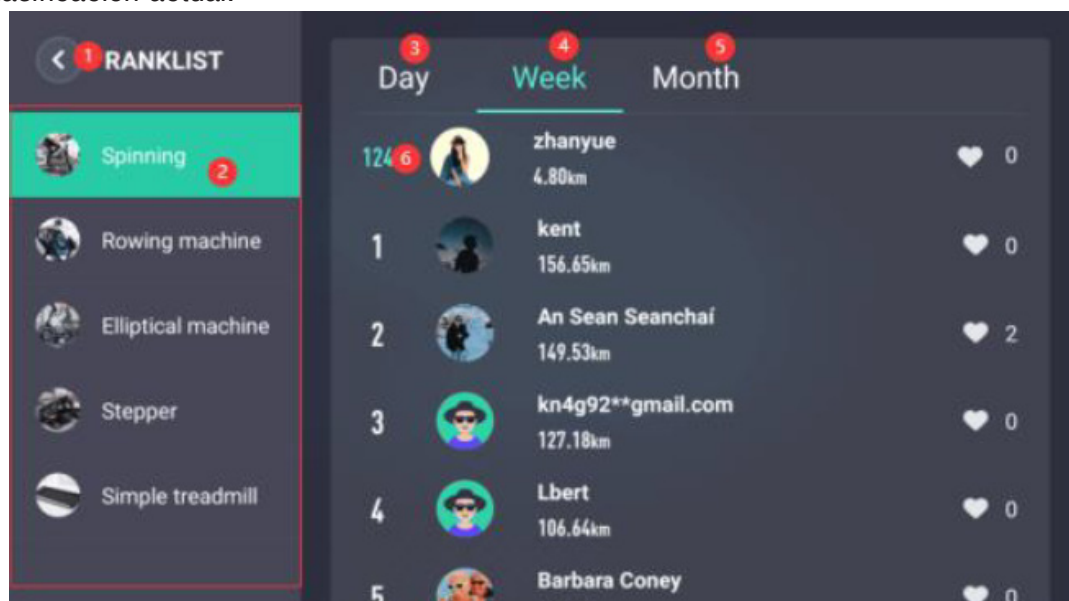

11. Registros de ejercicio

- 1 Haz clic en el botón para volver a la interfaz anterior.
- 2 Selección de modo, puedes cambiar las condiciones de sol y clima en diferentes nodos de tiempo según los diferentes modos.
- 3 Desliza hacia arriba y hacia abajo para ver mis datos de ejercicio actuales y pasados.

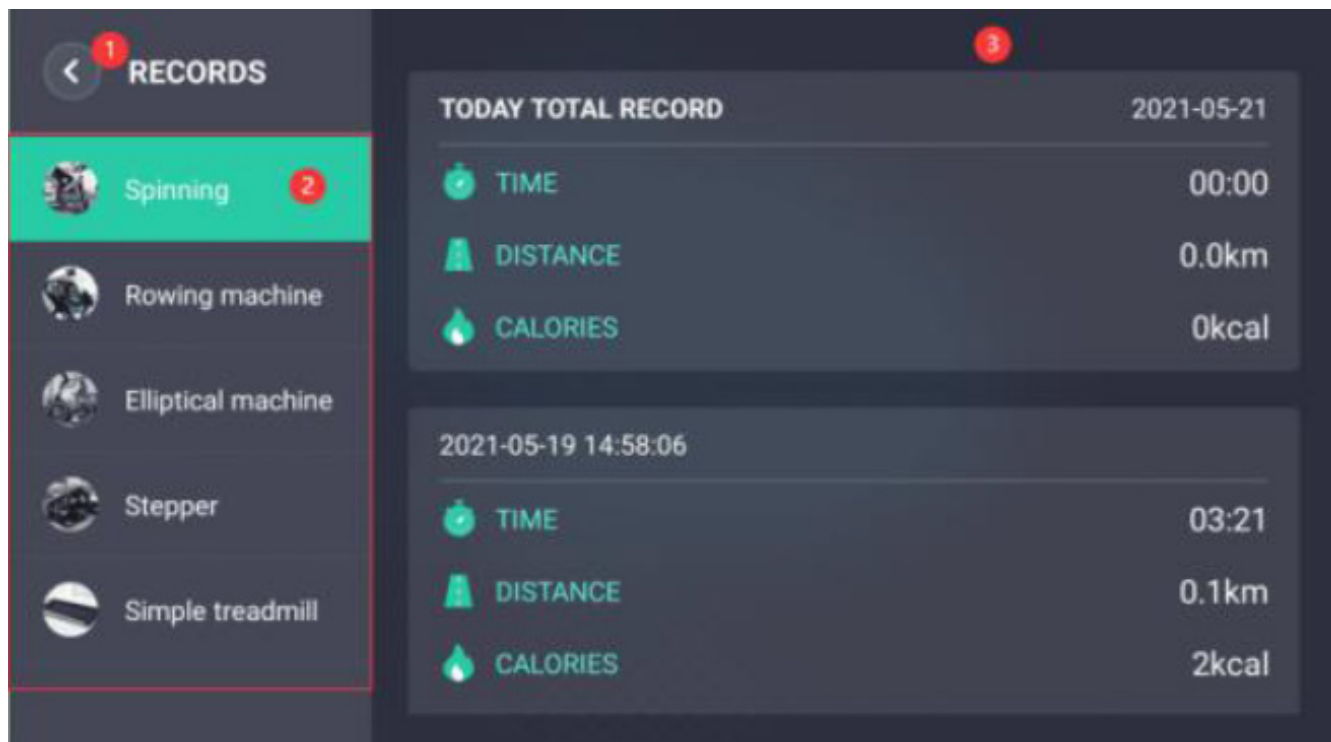

12. Configuraciones personales

1 Haz clic en el botón para volver a la interfaz anterior.

2 Toca para tomar una foto o elegir una foto para establecer mi avatar personalizado.

3 Haz clic aquí para modificar el apodo. No se pueden usar emoticonos para establecer el apodo, con al menos 2 caracteres.

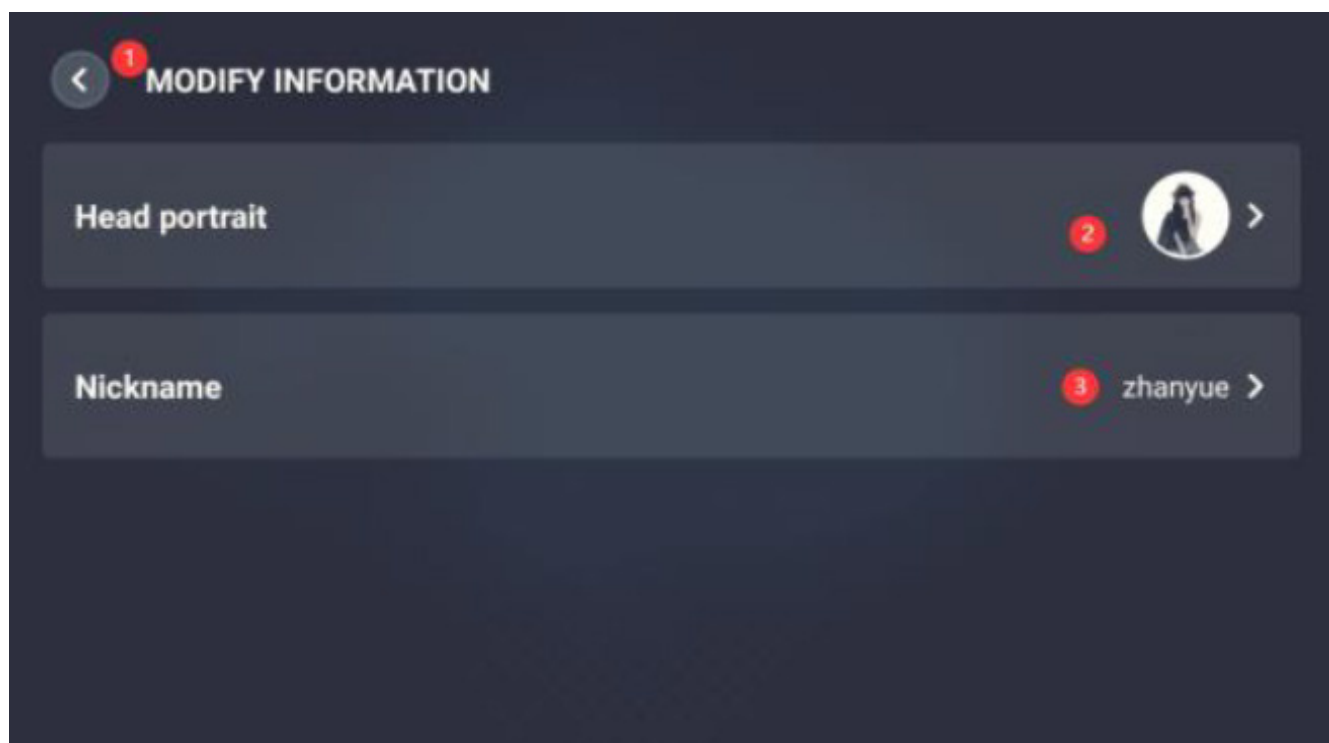

13. Configuración del sistema

1 Haz clic en el botón para volver a la interfaz anterior.

2 Haz clic aquí para cambiar si la distancia de ejercicio mostrada es en km/h o mhp.

3 Haz clic aquí para configurar si se habilitan los efectos de sonido para las operaciones clave.

4 Haz clic aquí para borrar la caché de la aplicación.

5 Cierra sesión en la cuenta y vuelve a la interfaz de inicio de sesión del correo electrónico.

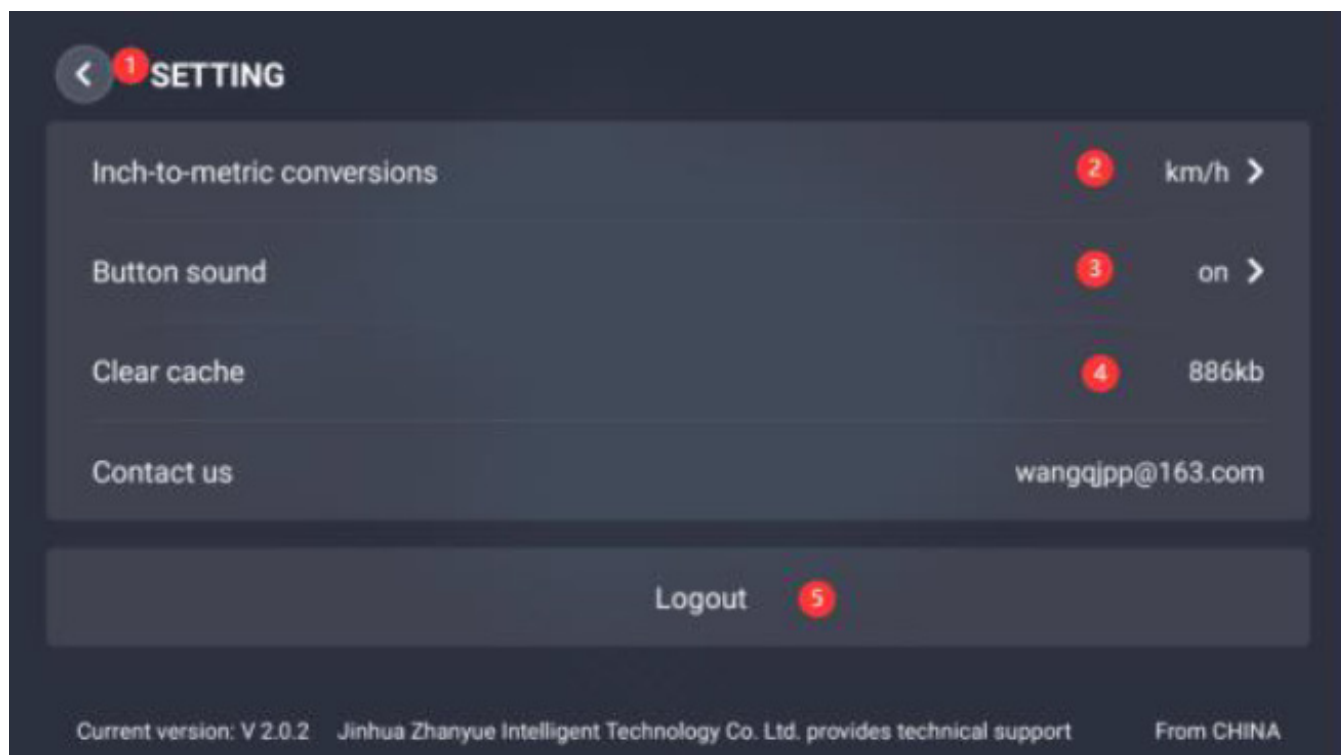

14. Otros problemas con el uso del software

1. ¿En qué debo prestar atención al instalar software? ¿Cómo resolver el problema?

Problema en teléfono Android:

1. Puede ser que el paquete de instalación se haya dañado durante el proceso de descarga, simplemente desinstale el paquete original y vuelva a descargarlo e instalarlo.

2. Puede ser que la memoria o el espacio de almacenamiento del teléfono sean insuficientes, lo que provoca que todos los recursos no estén listos. En este momento, elimine los recursos inútiles para liberar espacio o limpie la aplicación antes de instalarla cuando esté en estado inactivo.

3. Cuando el teléfono tiene varios usuarios, debe ir al escritorio del teléfono --> Configuración --> Administración de aplicaciones --> Z-Sport --> Desinstalar para todos los usuarios, y luego reinstalar.

Pregunta del usuario de Apple:

Cambie la red WIFI/cambie la cuenta de Apple, busque o escanee nuevamente para descargar, si este problema persiste, es un problema con el servidor oficial de Apple, por favor intente nuevamente en media hora.

2. ¿Qué sucede si no puedo iniciar sesión en el correo electrónico?

1. Error al ingresar el correo electrónico, como escribir "CON" en lugar de "COM".

2. La dirección de correo electrónico enviada y recibida ha sido configurada incorrectamente, lo que provoca que el correo electrónico rebote y el código de verificación no se pueda enviar.

3. Puede considerarse como correo no deseado, el mensaje debe eliminarse de la papelera.

4. Puede ser un problema de red, por favor verifique la red o cambie a la red 4G.

3 ¿Cuándo se debe reemplazar la batería del dispositivo Bluetooth de la bicicleta?

Cuando el teléfono móvil y el Bluetooth están conectados durante un cierto período de tiempo, la conexión se interrumpe durante un período de tiempo y esta situación se repite varias veces, puede ser que la batería esté insuficiente y necesite ser reemplazada. La especificación es CR2032. La batería recargable no necesita ser reemplazada.

4 ¿Por qué no se registran los datos de mi ejercicio?

El registro solo se cargará si la distancia recorrida por el usuario supera los 100 metros cada vez y la velocidad promedio es inferior a 60 km/h.

5 ¿Cuánto tiempo dura el modo de suspensión del Bluetooth?

Para ahorrar energía de la batería, el dispositivo Bluetooth entrará automáticamente en estado de suspensión después de 150 segundos si no has realizado ejercicio.

PERÍODO DE GARANTÍA

El PERÍODO DE GARANTÍA está sujeto a las disposiciones de la Directiva 2019/771 y la Directiva UE 2019/770

Cualquiera que sea la garantía comercial, el minorista está obligado a respetar el período de garantía de los productos, de acuerdo con las directivas antes mencionadas.

La garantía es un suplemento y no limita en modo alguno los derechos del usuario.

Los términos siguientes describen los requisitos y la aplicación de nuestra garantía. No afectan a sus derechos legales ni a las obligaciones de su distribuidor, ni al contrato que tenga con él.

Periodo de garantía: 24 meses a partir de la compra del producto. \NO ofrecemos servicio de garantía para este electrodoméstico en las siguientes condiciones:

El servicio de garantía gratuito durante el periodo de garantía no es válido en caso de incumplimiento de lo siguiente:

1. El aparato no funciona correctamente. Existan diferencias entre los datos del documento de garantía y los documentos de compra;
2. Instalación o montaje incorrecto del producto;
3. Falta de los documentos de compra originales o del documento de garantía;
4. Reparaciones u otros trabajos realizados por personas no autorizadas por nosotros para llevar a cabo este trabajo, o si el aparato se repara con piezas de repuesto no originales;
5. Apariencia del aparato - arañazos, grietas y otros que no se observaron cuando el aparato fue comprado, entregado o instalado.
6. Incumplimiento de las condiciones de uso, almacenamiento, transporte y defectos causados por ellos;
7. Por defectos causados por un uso inadecuado, defectos mecánicos, abolladuras;
8. Por defectos causados por fenómenos naturales y otras circunstancias de fuerza mayor;
9. Si utiliza el producto con fines comerciales y en lugares públicos;
10. Componentes móviles dañados debido a un uso o instalación inadecuados: pedales, empuñaduras, cables, correas, superficie de rodadura, juntas, tornillos, palancas, rodamientos, elementos decorativos;
11. Productos almacenados incorrectamente.
12. Piezas componentes que pueden separarse del cuerpo principal del aparato, decoraciones de plástico, piezas de goma con una vida útil limitada regulada por el fabricante;
13. Consumibles, piezas y elementos con vida útil limitada - baterías, correas, superficies de rodadura.
14. Accesorios - fuente de alimentación externa/adaptadores;

Las reclamaciones sobre bienes adquiridos se realizan de acuerdo con Directiva 2019/771 y Directiva UE 2019/770.

INFORMACIÓN SOBRE EL RECICLAJE

Este producto electrónico no debe ser arrojado a la basura municipal. Para proteger el medio ambiente, este producto debe ser reciclado una vez que ya no se utilice, de acuerdo con la ley. Por favor, diríjase a una unidad de reciclaje autorizada que recoja este tipo de residuos en su área. Al hacerlo, estará contribuyendo a la conservación de los recursos naturales y a mejorar los estándares europeos de protección ambiental. Si necesita más información sobre los métodos correctos y seguros de eliminación de residuos, por favor, póngase en contacto con la oficina local de una organización de reciclaje o con la unidad donde adquirió este producto.

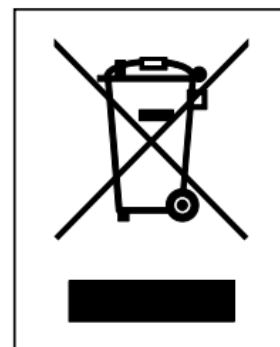

CONTACTO

TEL: +40311050917

EMAIL: SERVICE@SPORTPARTNER.RO

БЪЛГАРСКИ

СЪДЪРЖАНИЕ

1. Предпазни мерки при употреба
2. Чертеж на част
3. Инструкции за стъпките на инсталиране
4. Ежедневна поддръжка и отстраняване на неизправности

ПРЕДПАЗНИ МЕРКИ ПРИ УПОТРЕБА

Преди да използвате велоергометра, моля, прочетете внимателно инструкциите и следвайте стъпките, посочени в инструкциите. Уверете се, че получавате правилната информация за употреба.

Внимание! Когато велоергометрът не се използва, моля, завъртете лоста на спирачката по посока на часовниковата стрелка, така че маховикът да не се върти.

1. Велоергометрът е домакински фитнес уред с максимална товароносимост 100 килограма.
2. Моля, проверете внимателно машината преди първоначална употреба и следвайте стриктно принципа на инсталиране на всеки 1-2 месеца след употреба. Моля, опитайте се да поддържате нормалната употреба на машината и да използвате оригинални аксесоари.
3. Ако не може да се използва нормално, моля, свържете се с търговеца.
4. Моля, избягвайте контакт между машината и корозивни почистващи препарати и други предмети.
5. Моля, използвайте го след правилна инсталация и проверка.
6. Моля, настройте всички регулируеми части на максималната стойност преди монтажа.
7. Този продукт е фитнес оборудване за възрастни. Ако се използва от деца, моля, използвайте под наблюдението на настойник.
8. Моля, използвайте този продукт под ръководството на лекар и фитнес специалист, тъй като той ще работи добре.
9. Моля, разработете разумен план за обучение преди употреба и стриктно следвайте необходимия план за използване на този продукт.
10. Съпротивлението на този продукт е регулируемо. Моля, изберете подходящото съпротивление.
11. Моля, проверете внимателно всички болтове преди употреба, за да гарантирате вашата безопасност.
12. Поради липсата на едноръчно задвижващо устройство, това оборудване не може да спре веднага, когато инерционното колело се завърти. В случай на аварийно спиране, моля, натиснете бързо и докрай спирачката с ръка, за да спре. Изчакайте, докато инерционното колело спре, преди да слезете от велоергометра, за да избегнете инциденти. За да спрете тренировката, първо намалете скоростта, като използвате ръката си, за да регулирате спирачката по посока на часовниковата стрелка, докато инерционното колело спре да се върти, преди да слезете от

Велоергометъра.

13. Велоергометърът е подходящ само за един човек . Когато го използвате, другите трябва да поддържат безопасно разстояние от повече от 50 см. Когато маховикът се върти, е забранено да докосвате с ръце други предмети като тялото си, за да избегнете инцидент.

14. Тръбата на седалката и тръбата за кормилото са гравирани с ограничител. Не надвишавайте тази височина при регулиране.

Велоергометърът трябва да бъде поставен на фиксирано и равно място и да не е наклонен, за да се предотврати преобръщане.

СХЕМА НА ЧАСТИТЕ

Проверете според списъка с монтажни части по-долу, за да се уверите, че всички монтажни части са налични и в добро състояние. Не изхвърляйте опаковъчните материали преди края на изпитателния период. Ако нещо липсва, моля, проверете опаковъчните материали.

Част №	Име	БР	Част №	Име	БР
1	Предна тръба за крака	1PC S	13	IPAD поставка	1PC S
2	Педал ляв	1 бр. S	14	Десен педал	1 бр. S
3	Задна тръба	1 бр. S	15	Лост на спирачката	1 бр. S
4	Тапи	1 бр. S	16	Втулка за тръба	1 бр. S
5	Капак	1 бр. S	17	Кормило	1 бр. S
6	Врътка	1 бр. S	18	Тръба за кормило	1 бр. S
7	Колче за седалка	1 бр. S	19	Ръкохватка	1 бр. S
8	Шестоъгълен ключ	1 бр. S	20	Крепежни елементи iPad	1 бр. S
9	отворен гаечен ключ	1 бр. S	21	Крепежни елементи за крака	4PCS --
10	отворен гаечен ключ	1 бр. S	22	Крепежни елементи за кормилото	1PC S
11	Седалка	1 бр. S	23	Курбел	1PC S
12	Държач	1 бр. S			

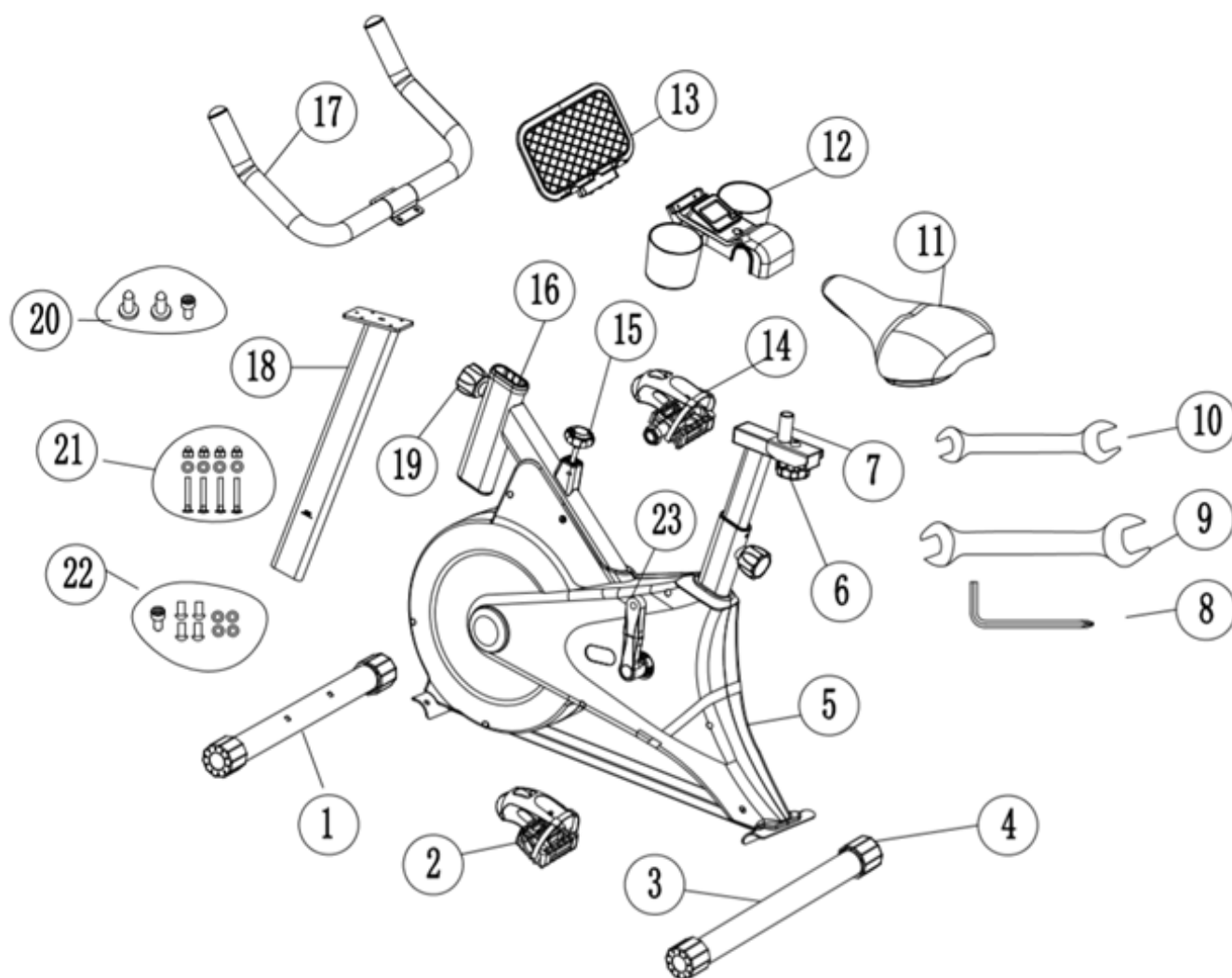

ИНСТРУКЦИИ ЗА СЪПКИТЕ НА ИНСТАЛИРАНЕ

Инструкции за сглобяване: Преди сглобяване, моля, проверете дали аксесоарите са налични, като е посочено на чертежите на частите. Този продукт има брутно тегло от 20 кг, нетно тегло от 17,5 кг, основна площ от 48 см * 81 см и височина от 115 см в сглобено състояние. Препоръчва се двама човека да си сътрудничат при монтажа на уреда.

СТЪПКА 1

1. Отстранете картонената кутия и извадете уреда.
2. Отстранете гайките и винтовете от предната тръба на крака, сглобете тръбата на предния крак върху рамката, използвайте отстранените болтове за гъга и плоска подложка и след това сглобете тръбата на задния крак върху рамката. Използвайте гаечен ключ, за да затегнете гайката с шайбата.

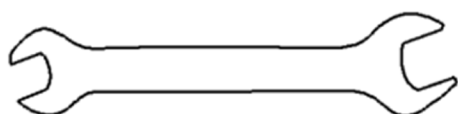

	M 8 X 4 PC S
	Φ 8 X 4 PC S
	Φ 8 X 4 PC S

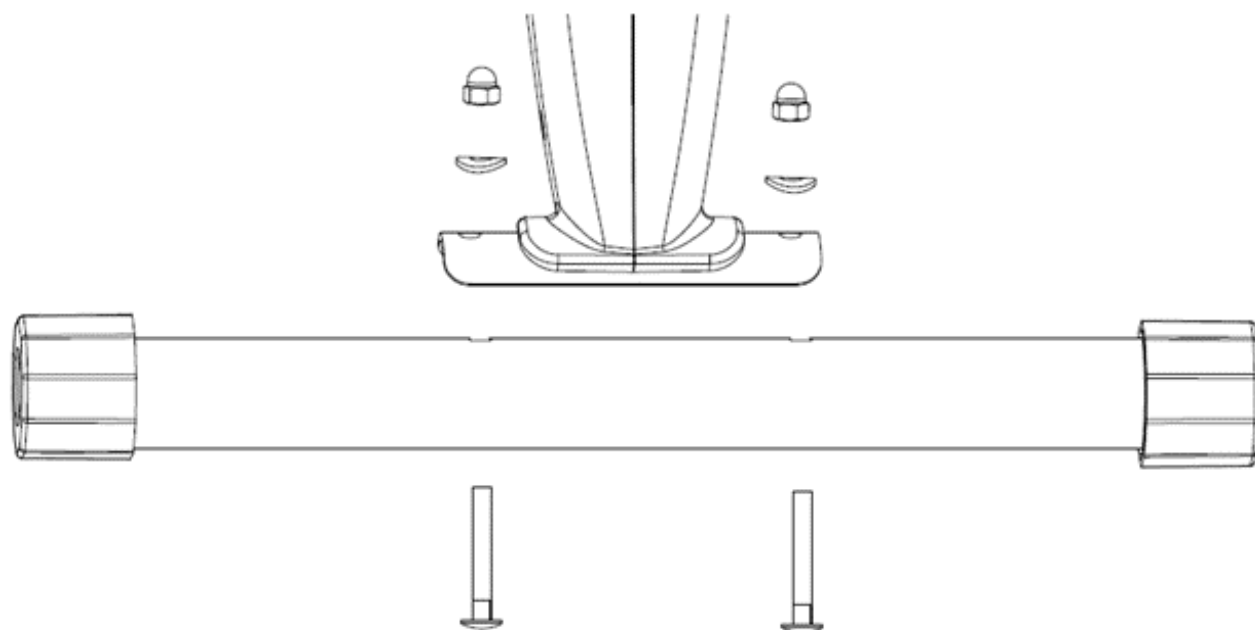

СТЪПКА 2

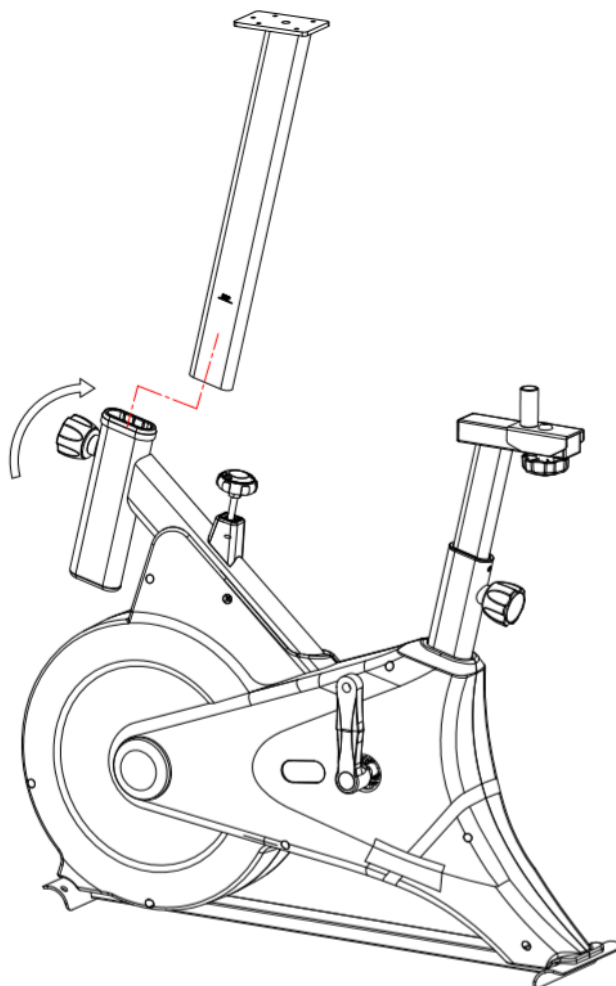

Както е показано на фигурата, вземете колоната, завъртете щифта за изтегляне по часовниковата стрелка. Поставете колоната, както е показано на фигурата, и затегнете щифта по посока на часовниковата стрелка.



СТЪПКА 3

Поставете кормилото, винтовете, плоските шайби и пружинните шайби във фиксираните тръбни отвори на кормилото и след това ги затегнете с шестограмен ключ.



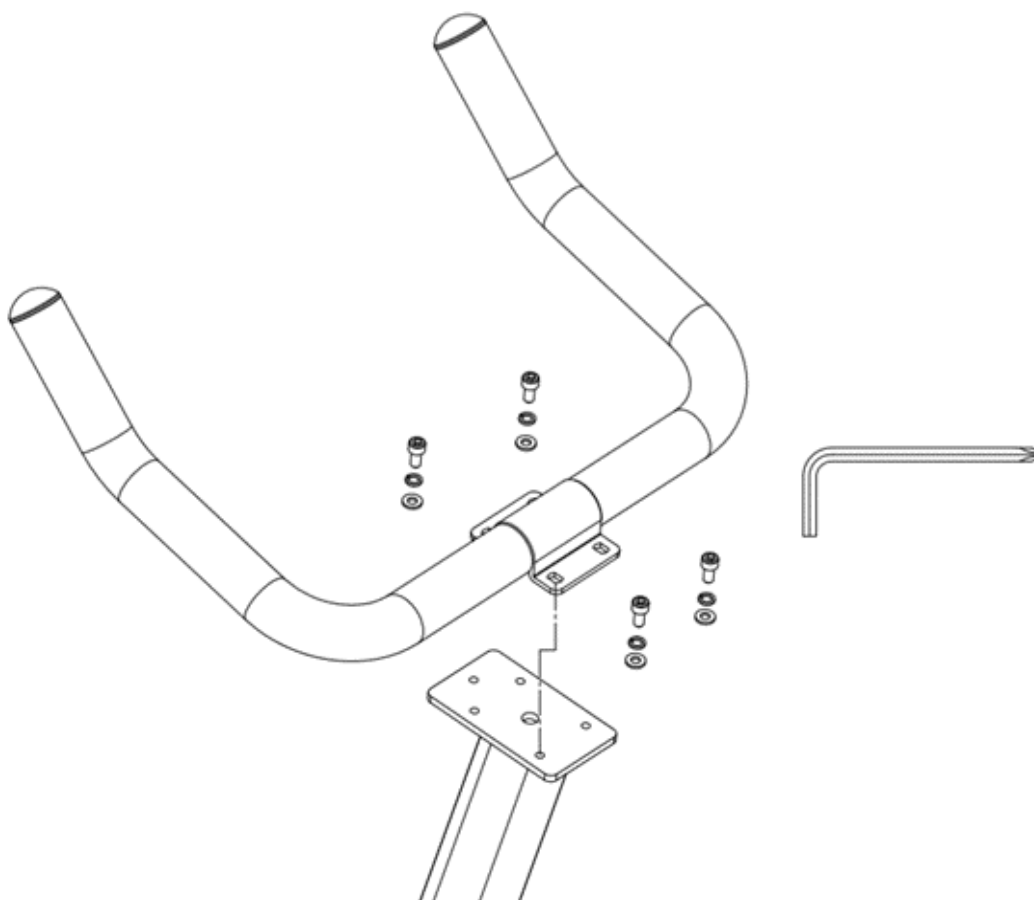

	M 6X 1 PC S
	Φ 6 X 4 PC S
	Φ 6 X 4 PC S



СТЪПКА 4

1. Свържете IPOD поставката и държача, като ги фиксирате с нарезни винтове с напречна вдлъбната глава.
2. Поставете сглобения капак на кормилото, както е показано на фигурата. Използвайте винта с вътрешен шестоъгълник, за да го завинтите.
3. След това включете сензорния проводник в гнездото на гърба на компютъра.



	M 6X 1 PC S
	M4 X 2 PC S

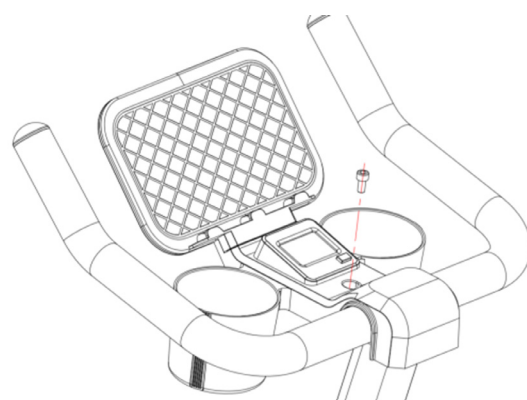
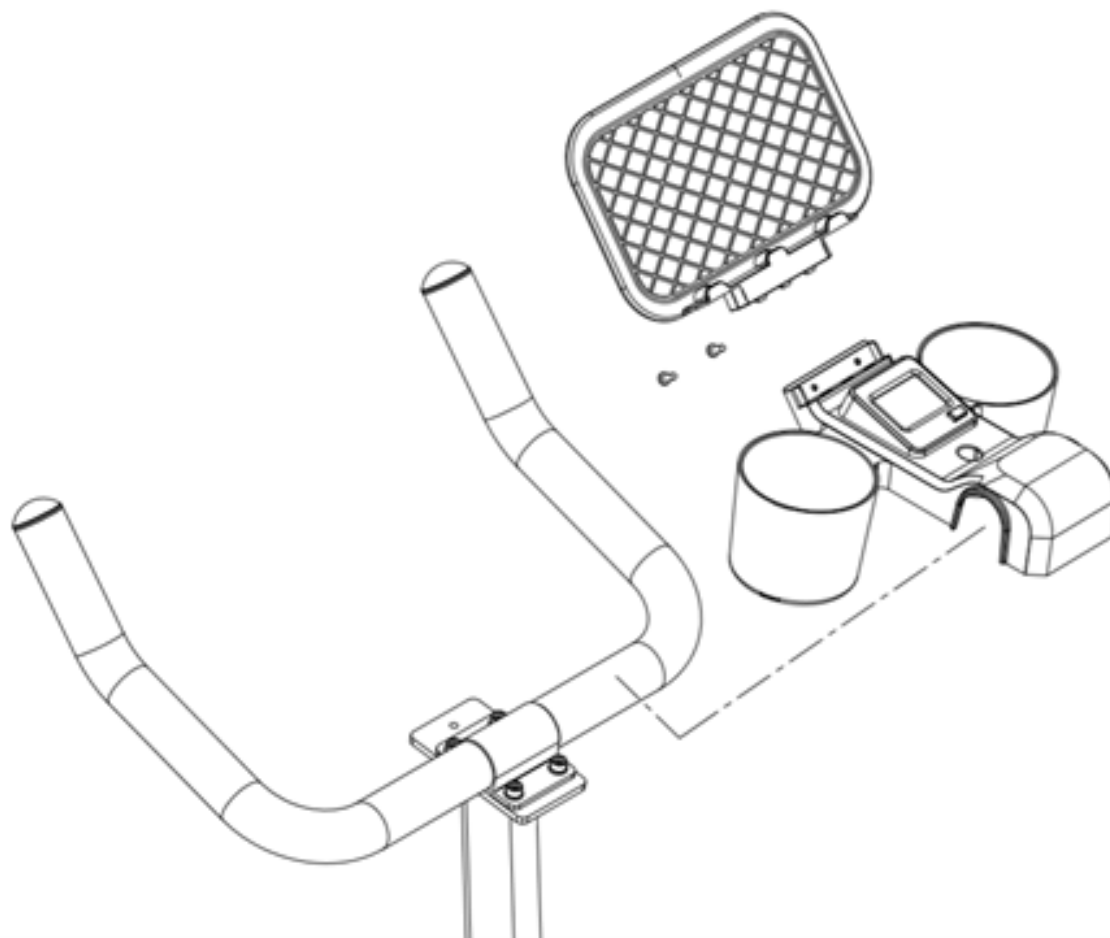

СТЪПКА 5

1. Поставете седалката върху рамката, като се уверите, че въртката за регулиране влиза в отвора на релсата на седалката. Уверете се, че седалката е права.
2. Затегнете гайките от двете страни на скобата на седалката, за да фиксирате позицията на седалката.

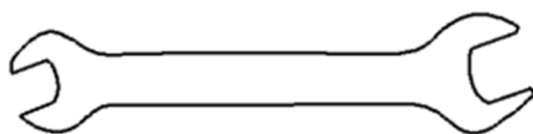

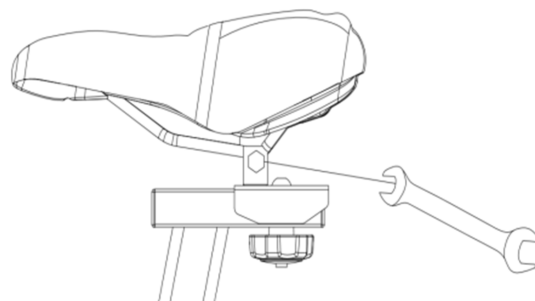
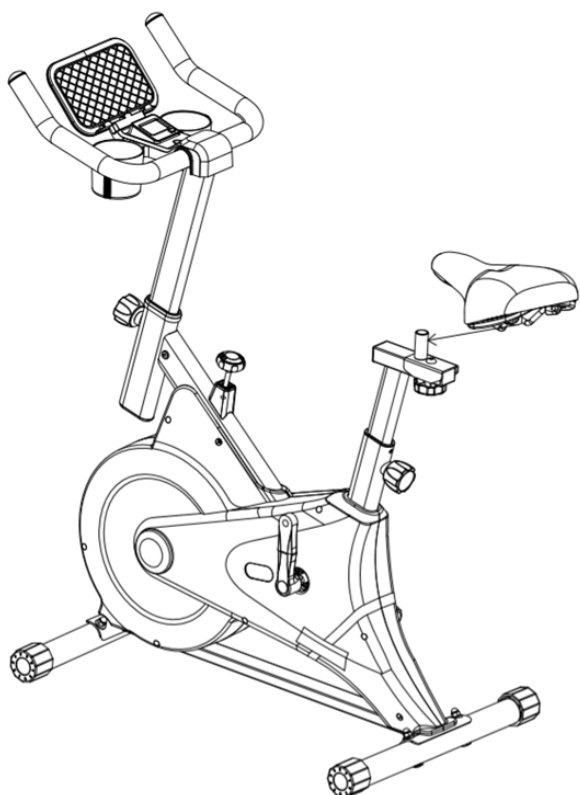

СТЪПКА 6

1. Извадете левия (десния) педал и развийте гайката, предварително монтирана на педала.
2. Монтирайте левия педал върху рамката. Левият педал е с обратна резба. Уверете се, че сте монтирали педала от правилната страна на педала. Посоката се основава на позицията на велосипед. Левият педал има "L", а десният има "R"
3. Използвайте гаечен ключ, за да затегнете в посоката, показана на фигурата.
4. След като ги затегнете, поставете отново отстранената гайка и я затегнете с по-голям отворен гаечен ключ. Тази операция е за предотвратяване на разхлабване на педала след продължителна употреба.

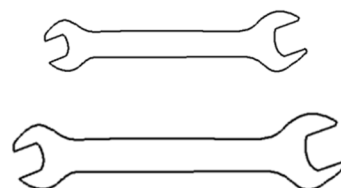
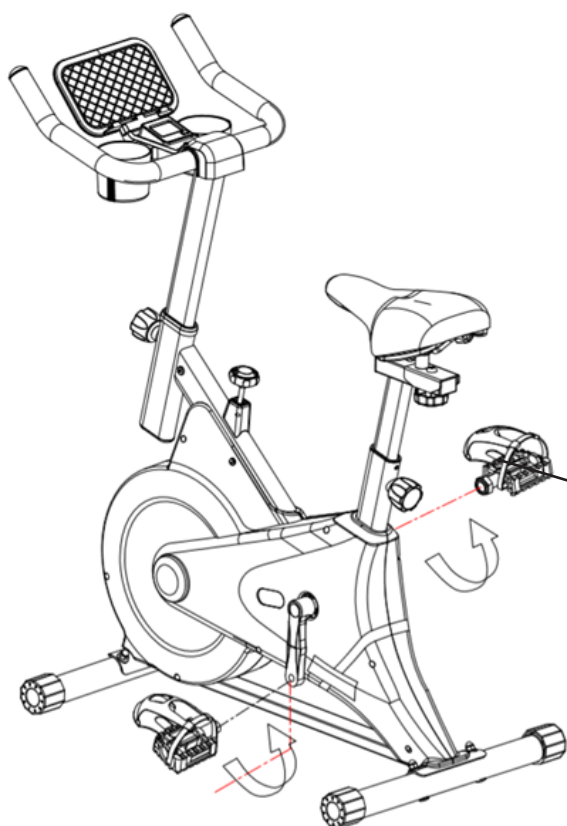

Внимание: Преди да използвате, уверете се, че винтовете за крака от двете страни са затегнати с инструменти и закрепете колана.

ЕЖЕДНЕВНА ПОДДРЪЖКА И ОТСТРАНЯВАНЕ НА НЕИЗПРАВНОСТИ

1. Моля, проверявайте редовно дали някои компоненти на този продукт са повредени или разхлабени.
2. Редовно смазвайте и подгържайте свързващите части на всеки въртящ се компонент.
3. Преди всяка употреба, моля, проверете дали кормилото, седалката и другите компоненти са здраво закрепени и дали опората за крака е разхлабена. Ако има някакво разхлабване, моля, затегнете го своевременно. Сменете своевременно проблемните компоненти.
4. Редовно почиствайте велоергометра, използвайте мека тъкан, неутрален почистващ препарат и не използвайте никакви разтворители или корозивни почистващи препарати.
5. Всички проблеми, свързани с тялото на велоергометра, лагери, колани и въртящи се уязвими части, не трябва да се ремонтират сами, а трябва незабавно да се свържете с търговеца и сервиза за следпродажбено обслужване.
6. Ако се установи необичаен шум или необичайно съпротивление по време на движение, капака трябва да се отстрани, за да се провери за износване на вътрешното спирачно легло (износването се показва, когато дебелината на средната част на спирачната накладка е по-малка от 2 мм). Ако е износено, спирачното гнездо трябва да се смени незабавно.
7. Избягвайте пряката слънчева светлина, особено компютъра, които могат лесно да се повредят. Моля, съхранявайте велоергометра в чиста и суха среда, далеч от деца

УСЛОВИЯ ЗА ГАРАНЦИЯ

Независимо от търговската гаранция, търговеца отговаря за липсата на съответствие на потребителската стока с договора за продажба съгласно ЗПЦСЦУПС и ЗЗП.

Гаранцията е допълнение и не ограничава по никакъв начин правата на потребителя, съгласно Българското законодателство.

Долните условия описват изискванията и обхвата на нашата гаранция. Те не оказват влияние върху законните ви права или задълженията на вашия търговец на гребно и договора ви с него. Гаранционен срок: 24 месеца (от покупката на уреда)!

Ние предоставяме гаранционно обслужване за този уред при следните условия:

Услугата се предоставя на цялата територия на Р. България. Моля да се свържете с нашия отдел за обслужване на клиенти – eshop@sportdepot.bg; Телефон на клиента: 0701 90009

Безплатното гаранционно обслужване по време на гаранционния период не обхваща следните точки:

1. Има разлики между данните в гаранционния документ и документите на устройството;
2. Неправилно инсталирани или монтирани уреди;
3. Липса на оригинални документи за покупка или гаранционен документ;
4. Поправки или други интервенции извършени от лица, неупълномощени от нас за извършване на тази дейност, или ако уредът е ремонтиран с неоригинални резервни части;
5. Външен вид на устройството - граскотини, пукнатини и други, които не са забелязани при покупката, доставката или при монтажа на уреда.
6. неспазване на условията за използване, съхранение, транспортиране и причинените от тях дефекти;
7. За дефекти, причинени от неправилна употреба, механични дефекти, удари;
8. При дефекти, възникнали в резултат на природни явления и други форсмажорни обстоятелства;
9. При използване на устройства за търговски цели и на обществени места;
10. Подвижни компоненти, повредени в резултат на неправилна употреба или монтаж: педали, ръкохватки, кабели, ремъци, ленти, уплътнения, винтове и болтове, лостове, лагери, декоративни елементи;
11. Неподгържани и неправилно съхранявани устройства.
12. Дизайнерски части и такива, които могат да бъдат отделени от основното тяло на устройството, пластмасови декорации, гумени части с ограничен живот, регламентиран от производителя;
13. Консумативи, части и елементи с ограничен срок на годност - батерии, ремъци, ленти.

14. Аксесоари – външно захранване/ адаптори;

Рекламации на закупените стоки се извършват по правилата на ЗПЦСЦУПС и ЗЗП съобразно сроковете и условията на търговската им гаранция.

РЕГИСТРАЦИЯ НА ИЗВЪРШЕНИ ГАРАНЦИОННИ РЕМОНТИ:

Дата на приемане	Дата на завършване	Сервизна Поръчка №	Описание на извършения ремонт	Друг вид удовлетвореност на рекламацията	Име и погпис на техник

АДРЕСИ НА ОТОРИЗИРАНИ СЕРВИЗИ И МОНТАЖНИ ЦЕНТРОВЕ:

София-Централен Сервиз Спорт Дено	Младост 4, Бизнес парк София, сграда Спорт Дено/заг Технополис/	service@sportdepot.bg	02/4016507 0896/775297
Бургас-Сервиз Хриса	Комплекс"Меген Рудник" с/у бл.491	Svetoslav_mv@abv.bg	056/853900 0889/977332
Варна- Спорт Дено	Бул"Ян Палах" N10 Търговски център, сграда Спорт Дено	shopvarna@sportdepot.bg	052/69 96 20 0896/641929
Пловдив- Спорт Дено	Бул"Санкт Петербург"48	shop.plovdiv@sportdepot.bg	032/683670 0895/772960
Русе- Спорт Дено	ул. Независимост 3, МЕГА МОЛ РУСЕ	shop.ruse@sportdepot.bg	0897049250
Стара Загора- Спорт Дено	Бул"Никола Петков"52 ПАРК МОЛ ,ет.2, маг.2.241	shop.stzagora@sportdepot.bg	0895/416 314

Нашите сервизи са готови да осигурят и извънгаранционно обслужване на Вашата стока при най-високо качество на ремонта и конкурентна цена!

В Сервизната мрежа на Спорт Депо може да поръчате и закупите оригинални резервни части!

Можете да посетите и нашата Интернет страница на адрес: www.sportdepot.bg, където може да откриете подробна информация както за закупеният от Вас продукт, така за останалите предлагани от нас уреди и аксесоари.

ИНФОРМАЦИЯ ЗА РЕЦИКЛИРАНЕ:

Този продукт не трябва да се изхвърля в битовите отпадъци. За да се запази околната среда, този продукт трябва да се рециклира след полезния му живот, както се изисква от закона. Моля, използвайте съоръжения и пунктовете за рециклиране на електрически и електронни машини и уреди, които са упълномощени да събират този вид отпадъци във вашия район. По този начин ще помогнете за опазването на природните ресурси и ще подобрите европейските стандарти за опазване на околната среда. Ако имате нужда от повече информация относно безопасни и правилни методи за изхвърляне, моля, свържете се с местната градска служба или с предприятието, откъдето сте закупили този продукт.

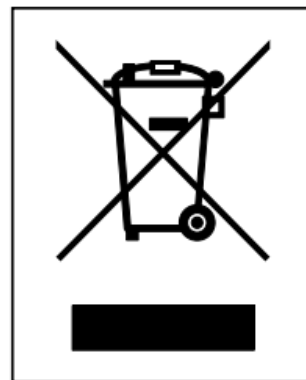

КОНТАКТИ:

“Спорт Депо” АД
ж.к.Младост IV,
ул. “Васил Радославов” 6,
София 1766, сграда Sport Depot

ΕΛΛΗΝΙΚΑ

ΠΙΝΑΚΑΣ ΠΕΡΙΕΧΟΜΕΝΩΝ

1. Προφυλάξεις χρήσης
2. Σχέδιο μέρους
3. Οδηγίες βημάτων συναρμολόγησης
4. Καθημερινή συντήρηση και αντιμετώπιση προβλημάτων

ΠΡΟΦΥΛΑΞΕΙΣ ΧΡΗΣΗΣ

Πριν χρησιμοποιήσετε το ποδήλατο γυμναστικής, διαβάστε προσεκτικά τις οδηγίες και ακολουθήστε τα βήματα που υποδεικνύονται στις οδηγίες. Βεβαιωθείτε ότι λαμβάνετε τις σωστές πληροφορίες χρήσης. Συμπεριλαμβανομένων των ανταλλακτικών που σας παρέχουμε δωρεάν.

Προσοχή! Όταν το ποδήλατο γυμναστικής δεν χρησιμοποιείται, περιστρέψτε την κεφαλή της σφαίρας του φρένου δεξιόστροφα, ώστε να μην περιστρέφεται ο σφόνδυλος.

1. Το ποδήλατο γυμναστικής είναι ένας οικιακός εξοπλισμός γυμναστικής με μέγιστη χωρητικότητα βάρους 100 κιλών.

2. Ελέγξτε προσεκτικά το μηχάνημα πριν από την αρχική χρήση και ακολουθήστε αυστηρά την αρχή της εγκατάστασης κάθε 1-2 μήνες μετά τη χρήση. Προσπαθήστε να διατηρείτε την κανονική χρήση του μηχανήματος και να χρησιμοποιείτε τα γνήσια εξαρτήματα.

3. Εάν δεν μπορεί να χρησιμοποιηθεί κανονικά, επικοινωνήστε με τον αντιπρόσωπο.

4. Αποφύγετε την επαφή του μηχανήματος με διαβρωτικά καθαριστικά και άλλα αντικείμενα.

5. Χρησιμοποιήστε το μετά από σωστή εγκατάσταση και έλεγχο. Μην χρησιμοποιείτε αυτό το προϊόν για επικίνδυνες ενέργειες.

6. Ρυθμίστε όλα τα ρυθμιζόμενα μέρη στη μέγιστη τιμή πριν από την εγκατάσταση.

7. Αυτό το προϊόν είναι εξοπλισμός γυμναστικής για ενήλικες. Εάν χρησιμοποιείται από παιδιά, παρακαλείστε να το χρησιμοποιείτε υπό την επίβλεψη ενός κηδεμόνα.

8. Παρακαλούμε χρησιμοποιήστε αυτό το προϊόν υπό την καθοδήγηση ενός γιατρού και ενός επαγγελματία φυσικής κατάστασης, καθώς θα λειτουργήσει σωστά.

9. Αναπτύξτε ένα σχέδιο προπόνησης πριν από τη χρήση και ακολουθήστε το αυστηρά.

10. Η αντίσταση αυτού του προϊόντος είναι ρυθμιζόμενη. Παρακαλούμε επιλέξτε την κατάλληλη αντίσταση.

11. Ελέγξτε προσεκτικά όλα τα κουμπιά και τις βίδες πριν από τη χρήση για να διασφαλίσετε την ασφάλειά σας.

12. Λόγω της έλλειψης διάταξης μονόδρομης κίνησης, ο εξοπλισμός αυτός δεν μπορεί να σταματήσει αμέσως όταν περιστρέφεται ο τροχός αδράνειας. Σε περίπτωση έκτακτης ανάγκης, πατήστε γρήγορα και πλήρως το φρένο με το χέρι σας. Περιμένετε μέχρι να σταματήσει ο τροχός αδράνειας πριν κατεβείτε από το ποδήλατο γυμναστικής για να αποφύγετε ατυχήματα. Για να σταματήσετε την προπόνηση, πρώτα επιβραδύνετε την ταχύτητα του πεντάλ ποδιού, στερεώστε το πόδι στο κάλυμμα

του πεντάλ με την αδράνεια και, στη συνέχεια, χρησιμοποιήστε το χέρι σας για να ρυθμίσετε το φρένο δεξιόστροφα μέχρι να σταματήσει να περιστρέφεται ο τροχός αδράνειας, πριν κατεβείτε από το ποδήλατο γυμναστικής.

13. Το ποδήλατο γυμναστικής είναι κατάλληλο μόνο για ένα άτομο κάθε φορά. Όταν το χρησιμοποιείτε, οι άλλοι πρέπει να διατηρούν απόσταση ασφαλείας μεγαλύτερη από 50 cm. Όταν ο σφονδύλος περιστρέφεται, απαγορεύεται να αγγίζετε με τα χέρια σας άλλα αντικείμενα, όπως το σώμα σας, για να αποφύγετε τον κίνδυνο.

14. Το κάθισμα στερέωσης του μπράτσου και ο σωλήνας στερέωσης του μαξιλαριού έχουν χαραγμένο ένα στοπ και μην υπερβαίνετε αυτό το ύψος κατά τη ρύθμιση. Το ποδήλατο γυμναστικής πρέπει να τοποθετείται σε σταθερό και επίπεδο σημείο και να μην έχει κλίση για να μην ανατραπεί.

ΣΧΕΔΙΟ ΜΕΡΟΥΣ

Ελέγξτε σύμφωνα με τον παρακάτω κατάλογο εξαρτημάτων συναρμολόγησης για να βεβαιωθείτε ότι όλα τα εξαρτήματα είναι παρόντα και σε καλή κατάσταση. Μην απορρίπτετε τα υλικά συσκευασίας πριν από το τέλος της δοκιμαστικής περιόδου. Εάν λείπει κάτι, παρακαλούμε ελέγξτε τα υλικά συσκευασίας.

Part No.	name	QTY	Part No.	name	QTY
1	Μπροστινός Σωλήνας	1PCS	13	IPAD Ράφι	1PCS
2	Αριστερό Πεντάλ	1PCS	14	Δεξί Πεντάλ	1PCS
3	Πίσω Σωλήνας	1PCS	15	Κεφαλή Μπάλας Φρένου	1PCS
4	Κάλυμμα ποδιού	1PCS	16	Σωλήνας σχήματος Μανικιού	1PCS
5	Κέλυφος	1PCS	17	Υποβραχιόνιο	1PCS
6	Πόμολο Torx	1PCS	18	Χειροκίνητη Ολίσθηση	1PCS
7	Κάθισμα μαξιλαριού	1PCS	19	Πόμολο Torx	1PCS
8	Γαλλικό Κλειδί Allen	1PCS	20	IPAD Εργαλείο Εγκατάστασης rack	1PCS
9	Κλειδί Ανοιχτού Άκρου	1PCS	21	Εργαλείο Τοποθέτησης ποδιών	4PCS
10	Κλειδί Ανοιχτού Άκρου	1PCS	22	Χειροκίνητο Εργαλείο Εγκατάστασης	1PCS
11	Κάθισμα	1PCS	23	Αριστερή Μανιβέλα	1PCS
12	Θήκη για μπουκάλι νερού και ηλεκτρονικό ρολόι	1PCS			

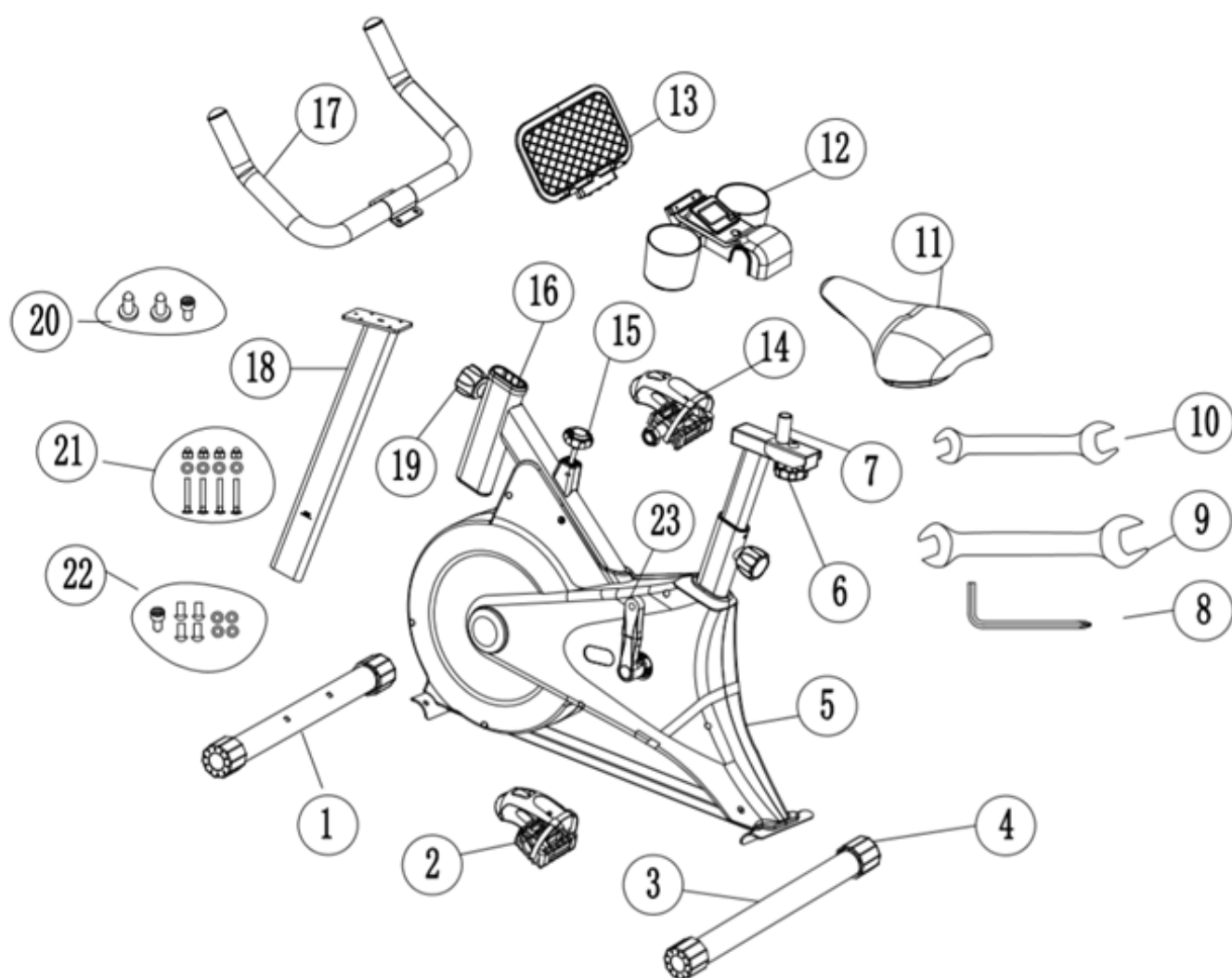



ΟΔΗΓΙΕΣ ΒΗΜΑΤΩΝ ΣΥΝΑΡΜΟΛΟΓΗΣΗΣ

Οδηγίες συναρμολόγησης: Πριν από τη συναρμολόγηση, ελέγξτε αν τα εξαρτήματα είναι πλήρη, ανατρέχοντας στα σχέδια των εξαρτημάτων. Αυτό το προϊόν έχει μικτό βάρος 20 kg, καθαρό βάρος 17,5 kg, επιφάνεια βάσης 48 cm * 81 cm και ύψος 115 cm μετά την εγκατάσταση ολόκληρου του οχήματος. Συνιστάται η συνεργασία δύο ή περισσότερων ατόμων για την εγκατάσταση σε ανοιχτό χώρο.

ΒΗΜΑ 1

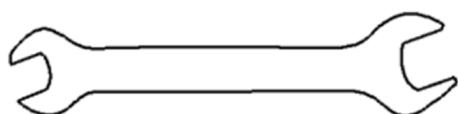
1. Αφαιρέστε το χαρτοκιβώτιο και βγάλτε το μηχάνημα.
2. Αφαιρέστε τα παξιμάδια και τις βίδες από τον μπροστινό σωλήνα ποδιού, συναρμολογήστε τον μπροστινό σωλήνα ποδιού στο πλαίσιο, χρησιμοποιήστε τις βίδες που αφαιρέσατε για να σχηματίσετε τόξο και επίπεδο μαξιλάρι και, στη συνέχεια, συναρμολογήστε τον πίσω σωλήνα ποδιού στο πλαίσιο. Χρησιμοποιήστε ένα κλειδί για να σφίξετε το παξιμάδι καπάκι, το πλακέ μαξιλάρι και το κλειδίωμα.

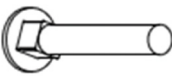

	M 8 X 4 PC S
	Φ 8 X 4 PC S
	Φ 8 X 4 PC S

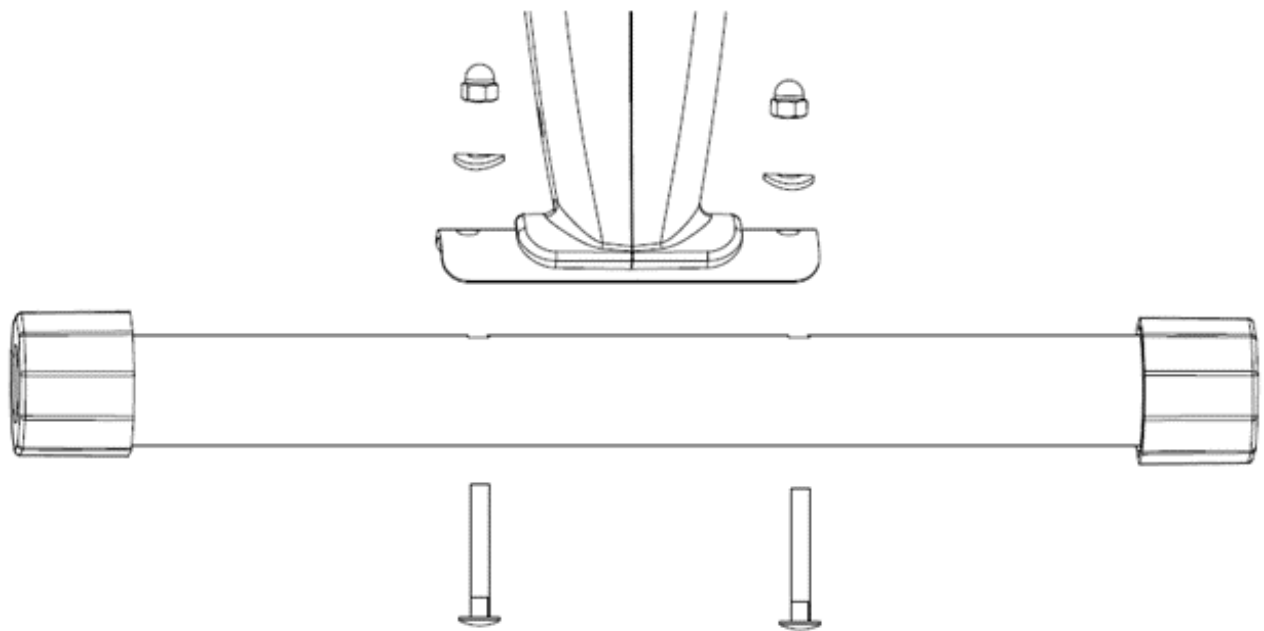
**ΒΗΜΑ 2**

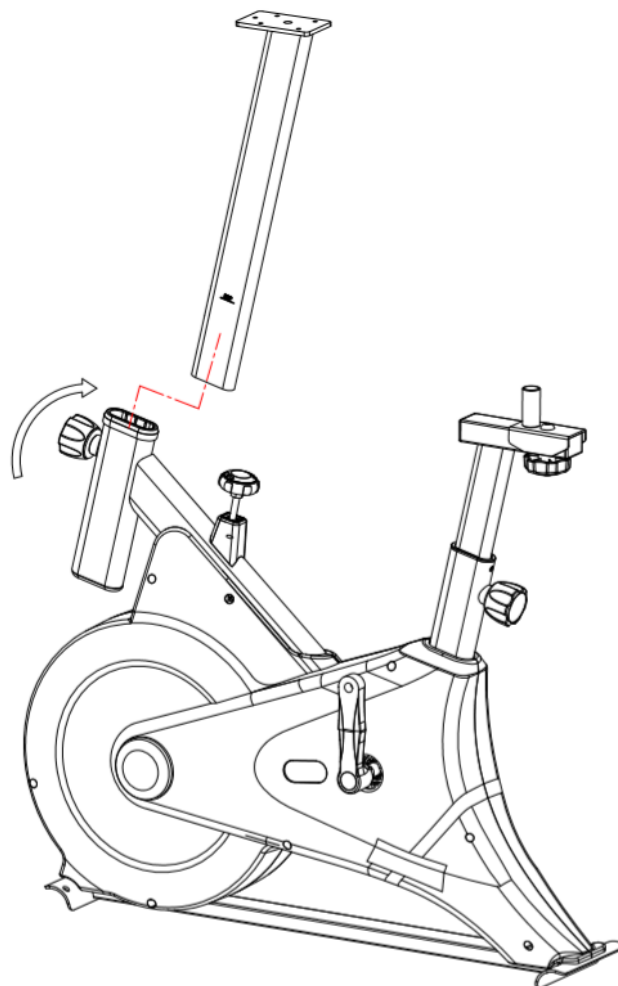

Όπως φαίνεται στο σχήμα, πάρτε τη ράγα ολίσθησης και περιστρέψτε τον πείρο έλξης άνθη δαμάσκηνου αριστερόστροφα. Τοποθετήστε τη ράγα ολίσθησης όπως φαίνεται στο σχήμα και σφίξτε τον πείρο έλξης του δαμάσκηνου δεξιόστροφα.



STEP 3

βγάλετε το μπράτσο, τις βίδες, τις επίπεδες ροδέλες και τις ελατηριωτές ροδέλες με τις οπές του σταθερού σωλήνα στο μπράτσο και, στη συνέχεια, ασφαλίστε τις με ένα κλειδί Allen.



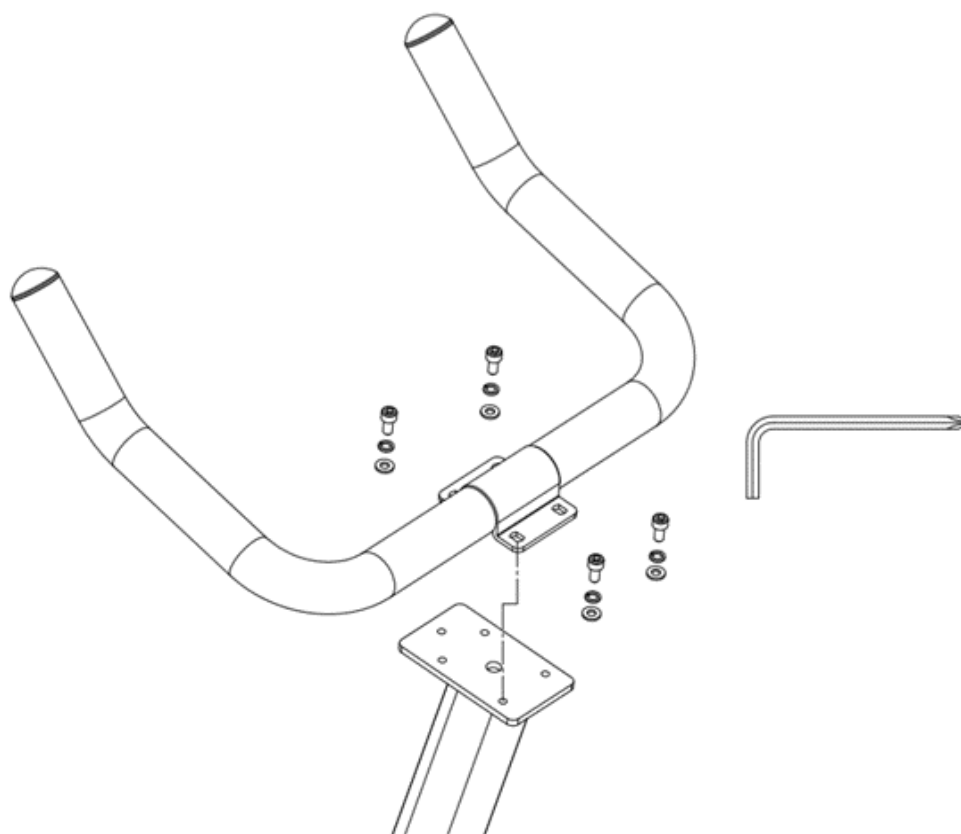

	M 6X 1 PC S
	Φ 6 X 4 PC S
	Φ 6 X 4 PC S

**ΒΗΜΑ 4**

1. Πρώτα, βγάλετε το επίπεδο πλαίσιο και το κάλυμμα του μπράτσου, συνδυάστε τα μαζί και στερεώστε τα με βίδες με εγκάρσια εσοχή.
2. Κουμπώστε το συναρμολογημένο κάλυμμα του μπράτσου στο μπράτσο όπως φαίνεται στο σχήμα. Σε αυτό το σημείο, υπάρχει μια οπή πάνω από το κάλυμμα του μπράτσου που ευθυγραμμίζεται με την οπή με σπείρωμα της ράγας ολίσθησης του μπράτσου. Χρησιμοποιήστε την εξαγωνική βίδα με την υποδοχή για να τη βιδώσετε και να την ασφαλίσετε καλά.
3. Στη συνέχεια, συνδέστε το καλώδιο ανίχνευσης στην υποδοχή στο πίσω μέρος του ηλεκτρονικού ρολογιού.



	M 6X 1 PC S
	M4 X 2 PC S

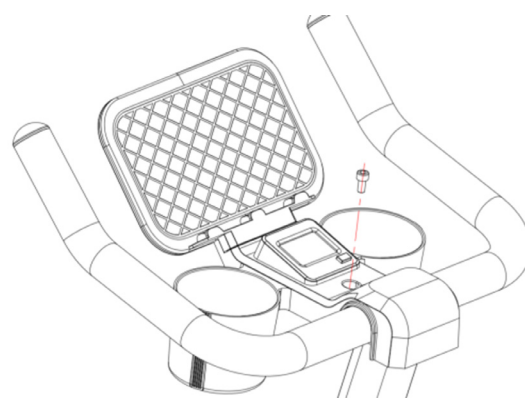
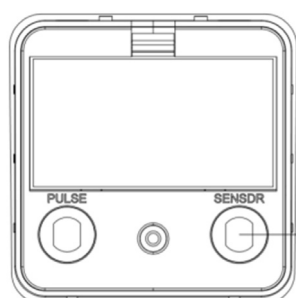
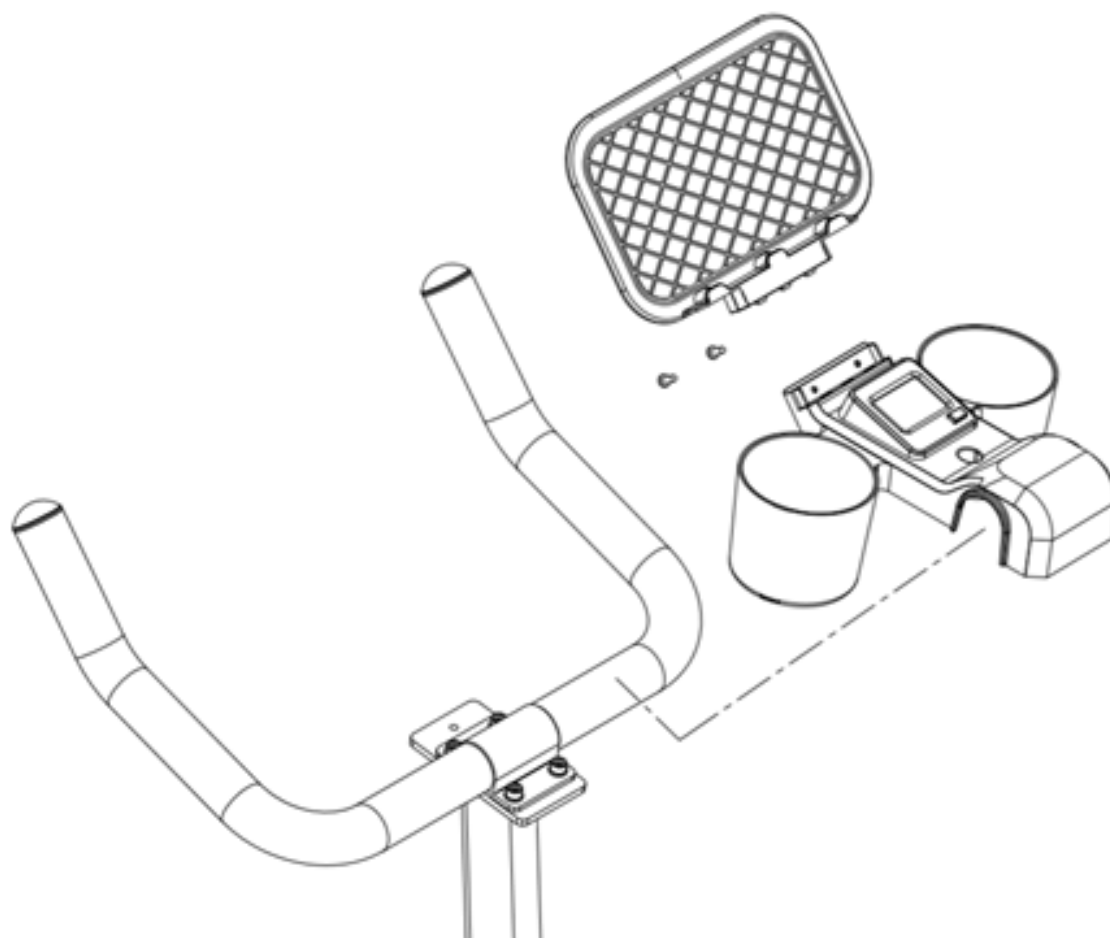

ΒΗΜΑ 5

1. Συναρμολογήστε το μαξιλάρι καθίσματος στο πλαίσιο, διασφαλίζοντας ότι το κουμπί ρύθμισης εφαρμόζει στην οπή της ράγας του μαξιλαριού καθίσματος. Βεβαιωθείτε ότι το κάθισμα είναι ίσιο.
2. Σφίξτε τα παξιμάδια και στις δύο πλευρές του βραχίονα του μαξιλαριού για να διατηρήσετε τη θέση του μαξιλαριού.

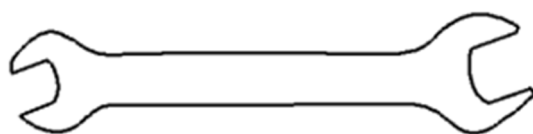

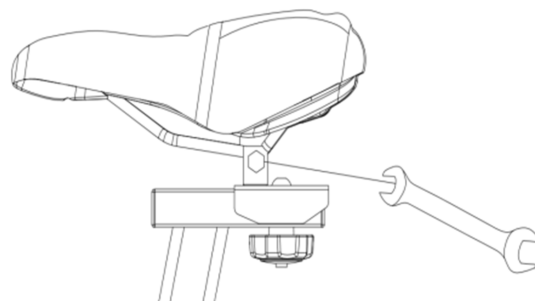
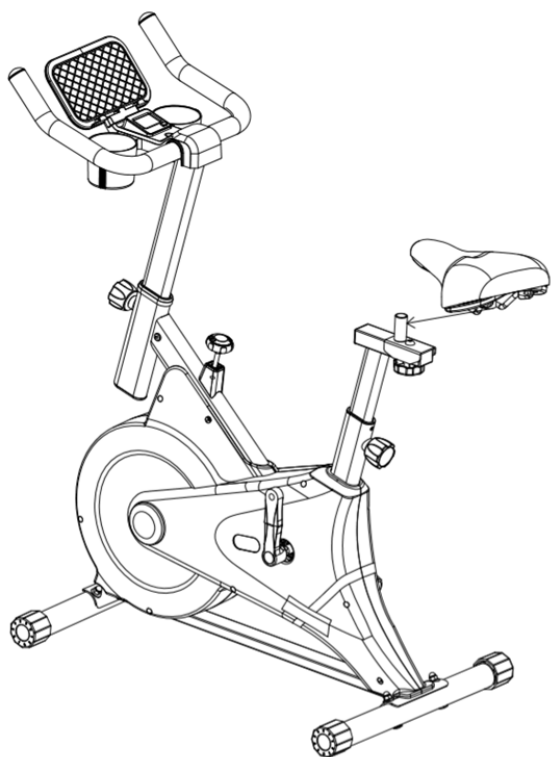

ΒΗΜΑ 6

1. Βγάλτε το αριστερό (δεξί) πεντάλ και ξεβιδώστε το παξιμάδι που είναι προεγκατεστημένο στο πεντάλ.
2. Τοποθετήστε το αριστερό πεντάλ στο πλαίσιο. Το αριστερό πεντάλ έχει αντίθετο σπείρωμα. Βεβαιωθείτε ότι τοποθετείτε το πεντάλ στη σωστή πλευρά του πεντάλ. Η κατεύθυνση βασίζεται σε μια θέση σε ένα ποδήλατο. Το αριστερό πεντάλ έχει ένα 'L' και το δεξί πεντάλ έχει ένα 'R'.
3. Χρησιμοποιήστε ένα κλειδί με ανοιχτό άκρο για να σφίξετε προς την κατεύθυνση που φαίνεται στο σχήμα.
4. Αφού ασφαλίσετε, επανατοποθετήστε το παξιμάδι που αφαιρέσατε και σφίξτε το με ένα μεγαλύτερο κλειδί με ανοιχτό άκρο. Η λειτουργία αυτή αποσκοπεί στην αποφυγή χαλάρωσης του σπειρώματος μετά από μακροχρόνια χρήση.

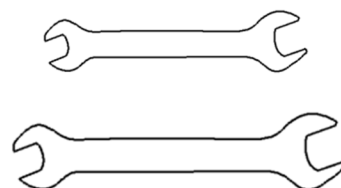
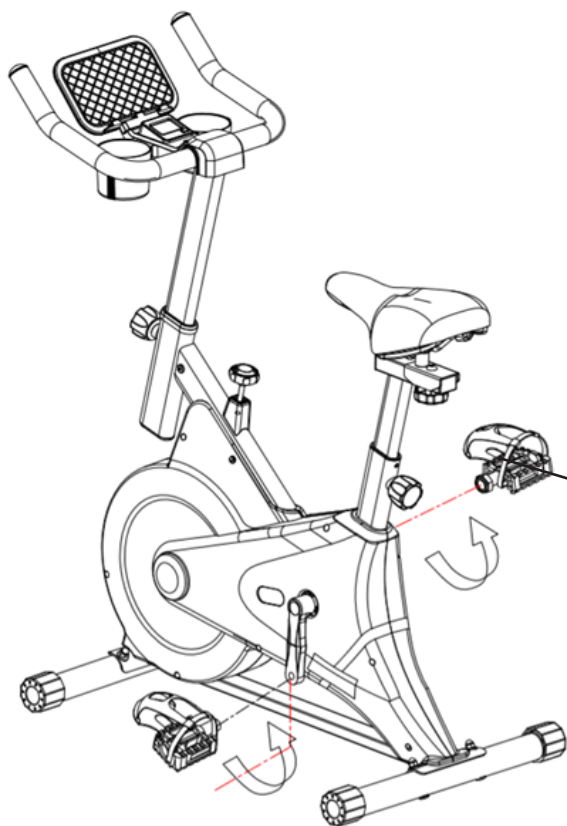

Προσοχή: Πριν από τη χρήση, βεβαιωθείτε ότι οι βίδες των ποδιών και στις δύο πλευρές είναι σφιγμένες με εργαλεία και στερεώστε τον ιμάντα.

ΚΑΘΗΜΕΡΙΝΗ ΣΥΝΤΗΡΗΣΗ ΚΑΙ ΑΝΤΙΜΕΤΩΠΙΣΗ ΠΡΟΒΛΗΜΑΤΩΝ

1. Ελέγχετε τακτικά εάν κάποια εξαρτήματα αυτού του προϊόντος έχουν υποστεί ζημιά ή είναι χαλαρά.
2. Λιπαίνετε και συντηρείτε τακτικά τα συνδετικά μέρη κάθε περιστρεφόμενου εξαρτήματος και κύριου εξαρτήματος.
3. Πριν από κάθε χρήση, ελέγξτε αν το μπράτσο, το μαξιλάρι του καθίσματος και άλλα εξαρτήματα είναι καλά στερεωμένα και αν το υποπόδιο είναι χαλαρό. Εάν υπάρχει οποιαδήποτε χαλάρωση, παρακαλείσθε να την κλειδώσετε εγκαίρως. Αντικαταστήστε εγκαίρως τα προβληματικά εξαρτήματα.
4. Καθαρίζετε τακτικά το ποδήλατο γυμναστικής, χρησιμοποιείτε μαλακό ύφασμα, ουδέτερο απορρυπαντικό και μη χρησιμοποιείτε διαλύτες ή διαβρωτικά απορρυπαντικά.
5. Τυχόν προβλήματα που σχετίζονται με το σώμα του ποδηλάτου, τα ρουλεμάν, τους ιμάντες και τα περιστρεφόμενα ευάλωτα μέρη δεν πρέπει να επιδιορθώνονται μόνα τους, αλλά να αναφέρονται αμέσως στους αντιπροσώπους και τα ιδρύματα μεταπωλήσεων.
6. Η έδρα του φρένου στο εσωτερικό του αμαξώματος του οχήματος είναι ένα ευάλωτο κατασκευαστικό στοιχείο. Εάν διαπιστωθεί μη φυσιολογικός θόρυβος ή μη φυσιολογική αντίσταση κατά την κίνηση, θα πρέπει να αφαιρεθεί το εξωτερικό κέλυφος για να ελεγχθεί η φθορά της εσωτερικής έδρας του φρένου (η φθορά υποδεικνύεται όταν το πάχος του μεσαίου τμήματος του τακάκι φρένου είναι μικρότερο από 2 mm). Εάν φθαρεί, η έδρα του φρένου πρέπει να αντικατασταθεί αμέσως.
7. Αποφύγετε το άμεσο ηλιακό φως, ειδικά τα ηλεκτρονικά ρολόγια που μπορούν εύκολα να καταστραφούν. Φυλάξτε το ποδήλατο σε καθαρό και στεγνό περιβάλλον, μακριά από παιδιά.

ΕΓΓΥΗΣΗ

Ανεξάρτητα από την εμπορική εγγύηση, ο έμπορος είναι υπεύθυνος για τη μη συμμόρφωση των καταναλωτικών αγαθών με τη σύμβαση πώλησης σύμφωνα με την ελληνική νομοθεσία.

Η εγγύηση είναι συμπληρωματική και δεν περιορίζει σε καμία περίπτωση τα δικαιώματα του χρήστη, σύμφωνα με την ελληνική νομοθεσία. Οι παρακάτω όροι περιγράφουν τις απαιτήσεις και το εύρος της εγγύησής σας. Δεν επηρεάζουν τα νόμιμα δικαιώματά σας ή τις υποχρεώσεις του λιανοπωλητή σας και τη σύμβασή σας μαζί του.

Περίοδος εγγύησης: 24 μήνες (από την αγορά της συσκευής)!

Παρέχουμε υπηρεσίες εγγύησης για αυτήν τη συσκευή υπό τις ακόλουθες προϋποθέσεις:

Η υπηρεσία παρέχεται σε όλη την Ελλάδα. Επικοινωνήστε με το τμήμα εξυπηρέτησης πελατών μας στο τηλέφωνο (+30) 2311181242.

Η δωρεάν υπηρεσία εγγύησης κατά τη διάρκεια της περιόδου εγγύησης δεν καλύπτει τα ακόλουθα στοιχεία:

1. Υπάρχουν διαφορές μεταξύ των δεδομένων στο έγγραφο εγγύησης και των εγγράφων της συσκευής.
2. Συσκευές που έχουν εγκατασταθεί ή τοποθετούνται σωστά.
3. Έλλειψη πρωτότυπων εγγράφων αγοράς ή εγγράφου εγγύησης.
4. Επισκευές ή άλλες επεμβάσεις που πραγματοποιούνται από άτομα που δεν είναι εξουσιοδοτημένα από εμάς για την εκτέλεση αυτής της δραστηριότητας ή εάν η συσκευή επισκευάζεται με μη γνήσια ανταλλακτικά.
5. Εμφάνιση της συσκευής - γρατσουιές, ρωγμές και άλλα που δεν παρατηρήθηκαν κατά την αγορά, παράδοση ή εγκατάσταση της συσκευής.
6. Μη συμμόρφωση με τις προϋποθέσεις χρήσης, αποθήκευσης, μεταφοράς και τα ελαττώματα που προκαλούνται από αυτές
7. Για ελαττώματα που προκαλούνται από ακατάλληλη χρήση, μηχανικά ελαττώματα, κρούσεις.
8. Σε περίπτωση ελαττωμάτων που προκύπτουν ως αποτέλεσμα φυσικών φαινομένων και άλλων περιστάσεων ανωτέρας βίας.
9. Όταν χρησιμοποιείτε συσκευές για εμπορικούς σκοπούς και σε δημόσιους χώρους.
10. Κινητά εξαρτήματα που έχουν υποστεί ζημιά ως αποτέλεσμα ακατάλληλης χρήσης ή εγκατάστασης: πεντάλ, λαβές, καλώδια, ιμάντες, ταινίες, παρεμβύσματα, βίδες και μπουλόνια, μοχλοί, ρουλεμάν, διακοσμητικά στοιχεία.
11. Μη υποστηριζόμενες και ακατάλληλα αποθηκευμένες συσκευές.
12. Εξαρτήματα σχεδιαστών και αυτά που μπορούν να διαχωριστούν από το κύριο σώμα της συσκευής, πλαστικά διακοσμητικά, εξαρτήματα από καουτσούκ με περιορισμένη διάρκεια ζωής που ρυθμίζεται

από τον κατασκευαστή.

13. Αναλώσιμα, εξαρτήματα και στοιχεία με περιορισμένη διάρκεια ζωής - μπαταρίες, ζώνες, ταινίες.

14. Αξεσουάρ – εξωτερικό τροφοδοτικό/ αντάπτορες.

ΠΛΗΡΟΦΟΡΙΕΣ ΑΝΑΚΥΚΛΩΣΗΣ

Αυτό το ηλεκτρονικό προϊόν δεν πρέπει να απορρίπτεται στα οικιακά απορρίμματα. Για την προστασία του περιβάλλοντος, πρέπει να ανακυκλώνεται μετά την ωφέλιμη χρήση του, όπως απαιτείται από τη νομοθεσία. Χρησιμοποιήστε εγκαταστάσεις ανακύκλωσης που είναι εξουσιοδοτημένες για τη συλλογή αυτού του τύπου απορριμμάτων στην περιοχή σας. Με αυτόν τον τρόπο, θα συμβάλετε στην προστασία των φυσικών πόρων και στη βελτίωση των ευρωπαϊκών προτύπων για την προστασία του περιβάλλοντος. Εάν χρειάζεστε περισσότερες πληροφορίες σχετικά με τις ασφαλείς και σωστές μεθόδους απορριμμάτων, επικοινωνήστε με το τοπικό γραφείο της πόλης σας ή την εταιρεία από την οποία αγοράσατε αυτό το προϊόν.

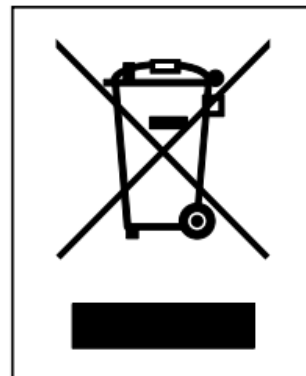

ΕΠΑΦΕΣ:

SPORT DEPOT HELLAS MON. IKE

Διεύθυνση επικοινωνίας:

26ης Οκτωβρίου 43, τ.κ. 54627 Θεσσαλονίκη

(+30) 2311181242

SADRŽAJ

1. Mjere opreza pri uporabi
2. Crtež dijela
3. Upute za korake instalacije
4. Svakodnevno održavanje i rješavanje problema

MJERE OPREZA PRI UPORABI

Prije uporabe sobnog bicikla pažljivo pročitajte upute i slijedite korake navedene u uputama. Provjerite primete li točne informacije o korištenju. Uključujući rezervne dijelove koje vam nudimo besplatno. Upozorenje! Kada se sobni bicikl ne koristi, okrenite kuglastu glavu kočnice u smjeru kazaljke na satu tako da se zamašnjak ne okreće.

1. Sobni bicikl je kućna fitness oprema s maksimalnom nosivošću od 100 kilograma.
 2. Pažljivo pregledajte stroj prije prve uporabe i strogo slijedite načelo instalacije svaka 1-2 mjeseca nakon uporabe. Pokušajte održavati normalnu upotrebu stroja i koristite originalne dodatke.
 3. Ako se ne može koristiti normalno, obratite se prodavaču.
 4. Izbjegavajte kontakt između stroja i korozivnih sredstava za čišćenje i drugih predmeta.
 5. Koristite ga nakon pravilne instalacije i pregleda. Molimo nemojte koristiti ovaj proizvod za opasne radnje.
 6. Molimo podesite sve podesive dijelove na maksimalnu vrijednost prije instalacije.
 7. Ovaj proizvod je fitness oprema za odrasle. Ako ih koriste djeca, koristite ih pod nadzorom staratelja.
 8. Koristite ovaj proizvod pod vodstvom liječnika i fitness stručnjaka, jer će dobro djelovati.
 9. Prije upotrebe izradite razuman plan obuke i strogo se pridržavajte potrebnog plana za korištenje ovog proizvoda.
 10. Otpor ovog proizvoda je podesiv. Odaberite odgovarajući otpor.
 11. Pažljivo provjerite sve gumbе i vijke prije upotrebe kako biste bili sigurni.
 12. Zbog nedostatka jednosmjernog pogonskog uređaja, ova oprema se ne može odmah zaustaviti kada se inercijski kotač okrene. U slučaju kočenja u nuždi, brzo i do kraja pritisnite kočnicu rukom kako biste poduzeli akciju. Pričekajte da se inercijski kotač zaustavi prije silaska sa sobnog bicikla kako biste izbjegli nezgode. Kako biste prekinuli vježbanje, prvo usporite brzinu nožne papučice, pričvrstite stopalo za poklopac pedale pomoću inercije, a zatim upotrijebite svoju ruku za podešavanje kočnice u smjeru kazaljke na satu dok se inercijski kotač ne prestane okretati, prije nego siđete sa sobnog bicikla.
 13. Sobni bicikl prikladan je samo za jednu osobu. Kada ga koristite, drugi bi trebali održavati sigurnu udaljenost veću od 50 cm. Kada se zamašnjak okreće, zabranjeno je rukama dodirivati druge predmete poput vlastitog tijela kako biste izbjegli opasnost.
 14. Sjedalo za pričvršćivanje naslona za ruke i cijev za pričvršćivanje jastuka imaju ugraviran graničnik i nemojte prekoračiti ovu visinu prilikom podešavanja.
- Sobni bicikl treba postaviti na fiksno i ravno mjesto i ne smije biti nagnut kako se ne bi prevrnuo.

CRTEŽ DIJELA

Provjerite prema donjem popisu dijelova sklopa kako biste bili sigurni da su svi dijelovi sklopa prisutni i u dobrom stanju. Nemojte odlagati materijale za pakiranje prije isteka probnog roka. Ako nešto nedostaje, molimo provjerite materijal za pakiranje.

Part No.	name	QTY	Part No.	name	QTY
1	forefoot tube	1PCS	13	IPAD stand	1PCS
2	left pedal	1PCS	14	Right pedal	1PCS
3	rear leg tube	1PCS	15	Brake ball joint	1PCS
4	Leg cover	1PCS	16	Flat round tube sleeve	1PCS
5	shell	1PCS	17	armrest	1PCS
6	Torx Knob	1PCS	18	Handrail slide	1PCS
7	cushion seat	1PCS	19	Torx Knob	1PCS
8	Allen wrench	1PCS	20	IPAD rack installation tool	1PCS
9	open end wrench	1PCS	21	Leg installation tool	4PCS
10	open end wrench	1PCS	22	Handrail installation tools	1PCS
11	cushion	1PCS	23	left crank	1PCS
12	Water bottle cage and electronic watch	1PCS			

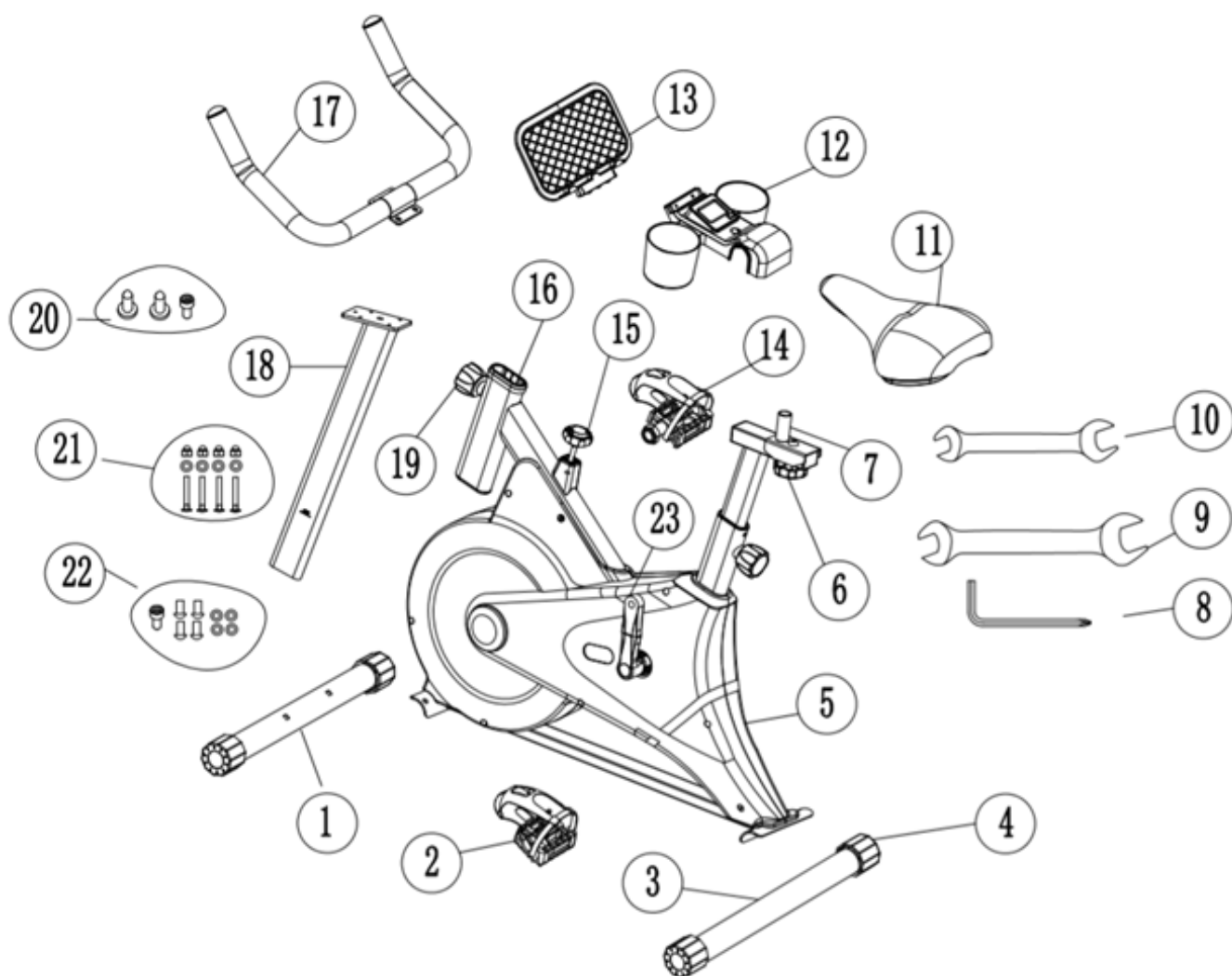





UPUTE ZA KORAKE INSTALACIJE

Upute za sastavljanje: Prije sastavljanja provjerite jesu li dodaci kompletni prema crtežima dijelova. Ovaj proizvod ima bruto težinu od 20 kg, neto težinu od 17,5 kg, osnovnu površinu od 48 cm * 81 cm i visinu od 115 cm nakon ugradnje cijelog vozila. Preporuča se da dvoje ili više ljudi surađuje u instalaciji na otvorenom prostoru.

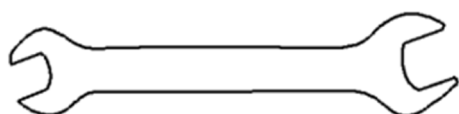
KORAK 1

1. Uklonite kartonsku kutiju i izvadite stroj.
2. Uklonite matice i vijke s cijevi prednjeg stopala, montirajte cijev prednjeg stopala na okvir, upotrijebite uklonjene vijke za luk i ravnu podlogu, a zatim sastavite stražnju cijev stopala na okvir. Pomoću ključa zategnite maticu s poklopcem, plosnatu podlogu i zaključajte.

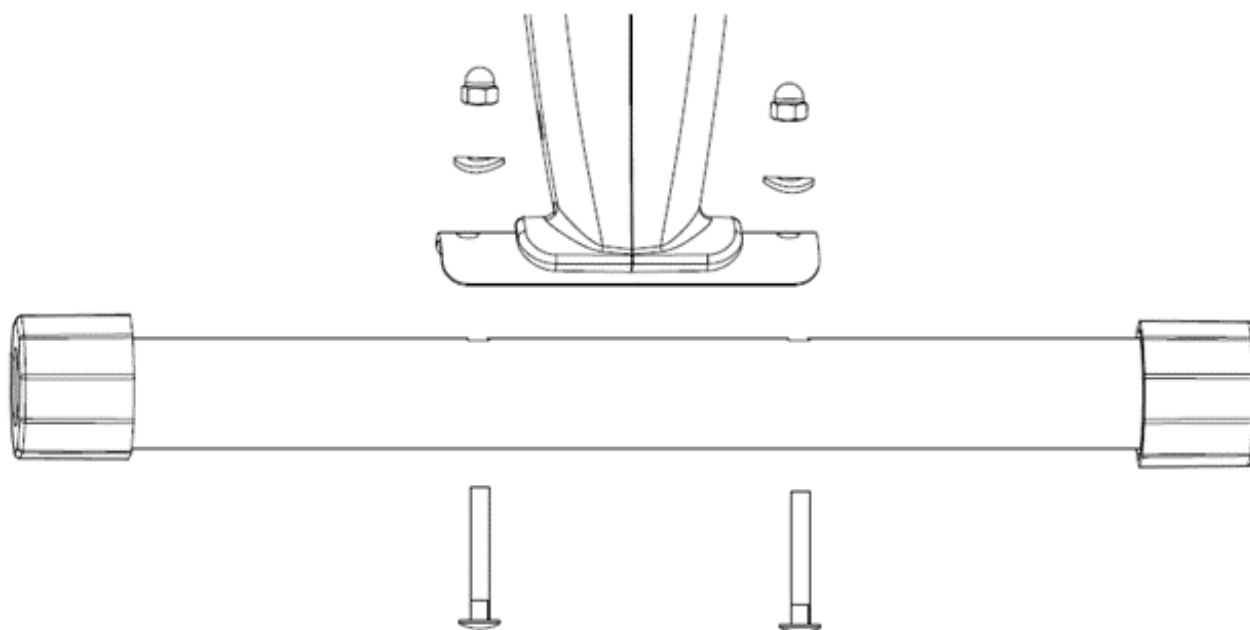

	M 8 X 4 PC S
	Φ 8 X 4 PC S
	Φ 8 X 4 PC S

**KORAK 2**

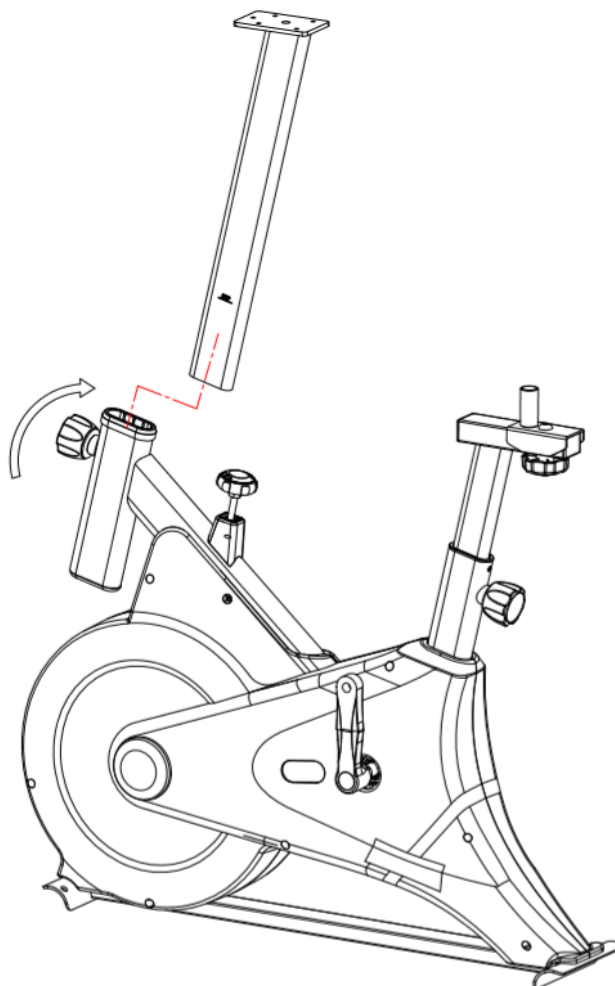

Kao što je prikazano na slici, uzmite kliznu tračnicu i okrenite iglu za povlačenje cvijeta šljive u smjeru suprotnom od kazaljke na satu. Umetnite kliznu tračnicu kao što je prikazano na slici i zategnite klin za povlačenje cvijeta šljive u smjeru kazaljke na satu.



STEP 3

1. izvadite naslon za ruku, vijke, ravne podloške i opružne podloške s fiksnim rupama za cijevi na naslonu za ruku, a zatim ih zaključajte inbus ključem

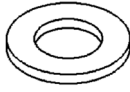

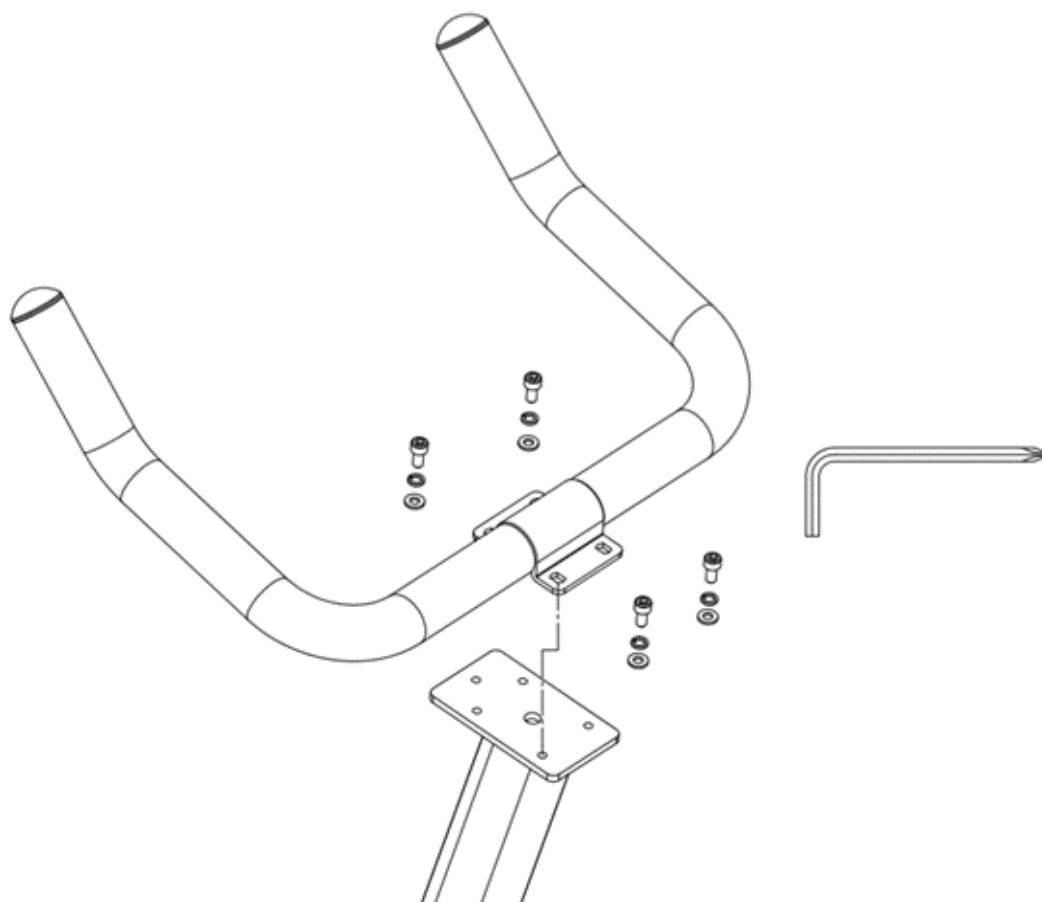

	M 6 X 1 PC S
	Φ 6 X 4 PC S
	Φ 6 X 4 PC S

**STEP 4**

1. Najprije izvadite ravni okvir i poklopac naslona za ruke, spojite ih i pričvrstite samoreznim vijcima s poprečnom glavom.
2. Zakopčajte sklopljeni poklopac naslona za ruku na naslon kako je prikazano na slici. Na ovom mjestu nalazi se rupa iznad poklopca naslona za ruku koja je poravnata s rupom s navojem na kliznoj vodilici naslona za ruku. Upotrijebite vijak sa šesterokutnom glavom kako biste ga uvrnuli i čvrsto pričvrstili.
3. Zatim uključite senzorsku žicu u utičnicu na stražnjoj strani elektroničkog sata



	M 6 X 1 PC S
	M4 X 2 PC S

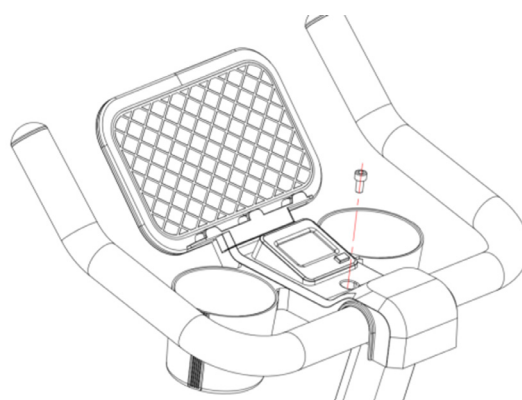
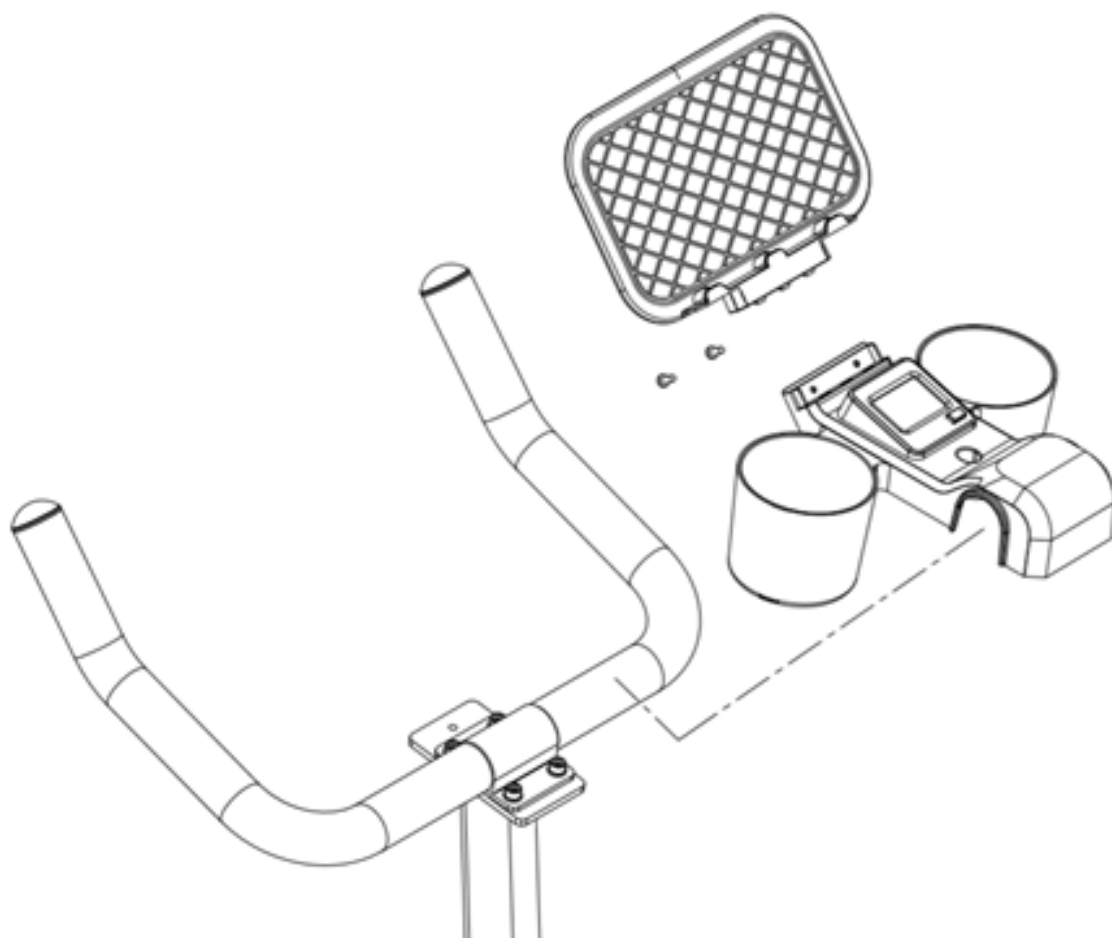

KORAK 5

1. Sastavite jastuk sjedala na okvir, pazeći da gumb za podešavanje uđe u rupu na tračnici jastuka sjedala. Uvjerite se da je sjedalo ravno.
2. Zategnite matice s obje strane nosača jastuka kako biste zadržali položaj jastuka

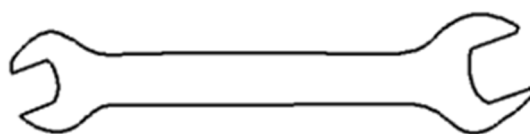

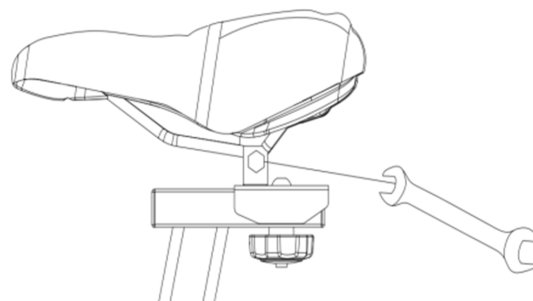
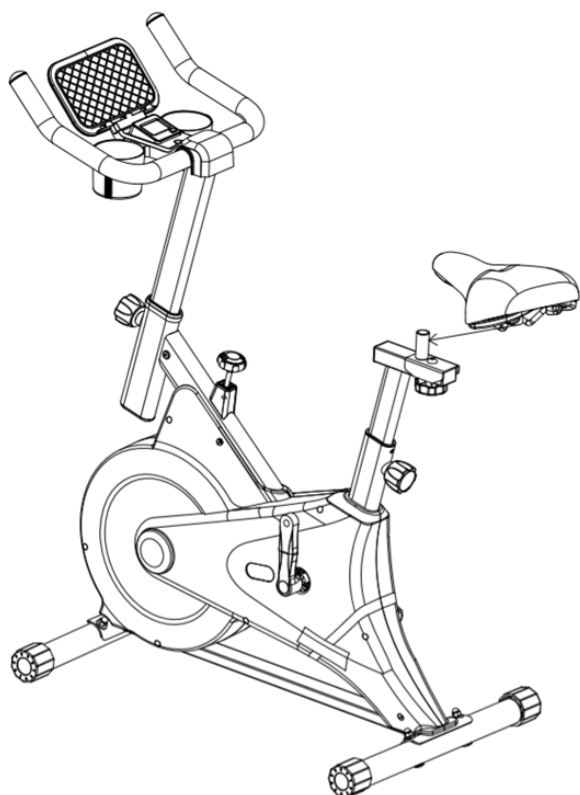

KORAK 6

1. Izvadite lijevu (desnu) pedalu i odvrnite maticu prethodno postavljenu na pedalu.
2. Ugradite lijevu papučicu na okvir. Lijeva pedala ima kontra navoj. Pazite da postavite pedalu na ispravnu stranu pedale. Smjer se temelji na položaju na biciklu. Lijeva pedala ima 'L', a desna pedala ima 'R'
3. Koristite otvoreni ključ za zatezanje u smjeru prikazanom na slici.
4. Nakon zaključavanja, ponovno postavite uklonjenu maticu i zategnite je većim otvorenim ključem. Ova operacija služi za sprječavanje olabavljenja konca nakon dugotrajne uporabe.

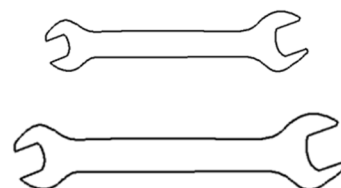
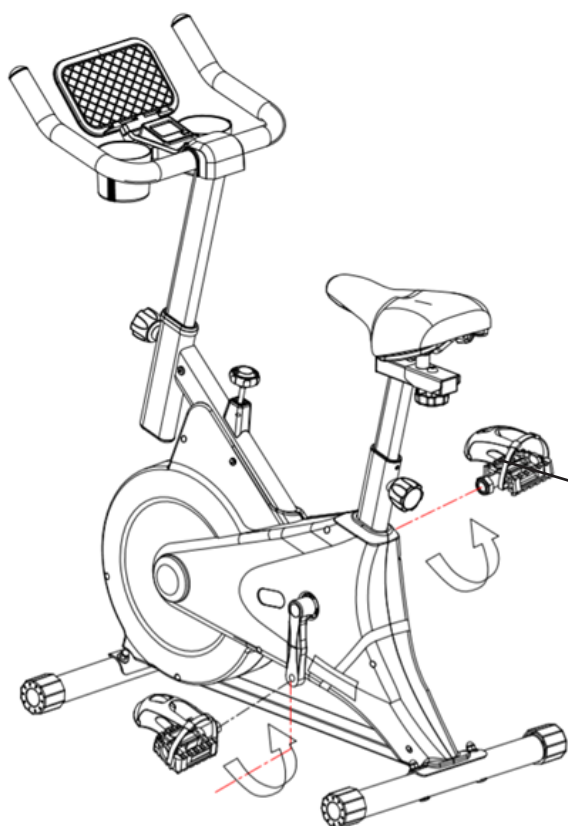

Pažnja: Prije uporabe provjerite jesu li vijci s obje strane zategnuti alatom i pričvrstite remen.

SVAKODNEVNO ODRŽAVANJE I OTKLANJANJE KVAROVA

Dnevno održavanje

1. Redovito provjeravajte jesu li bilo koje komponente ovog proizvoda oštećene ili labave.
2. Redovito podmazujte i održavajte spojne dijelove svake rotirajuće komponente i glavne komponente.
3. Provjerite jesu li naslon za ruke, jastuk sjedala i ostale komponente dobro pričvršćene i je li oslonac za noge labav. Ako postoji bilo kakva labavost, zaključajte je na vrijeme. Zamijenite problematične komponente na vrijeme.
4. Redovito čistite sobni bicikl, koristite meku tkaninu, neutralni deterdžent i nemojte koristiti nikakva otapala ili korozivna deterdženta.
5. Sve probleme u vezi s karoserijom vozila, ležajevima, remenima i rotirajućim ranjivim dijelovima ne treba popravljati sam, već ih treba odmah prijaviti trgovcima i postprodajnim ustanovama.
6. Sjedalo kočnice unutar karoserije vozila je ranjiva komponenta. Ako se tijekom kretanja pronađe neuobičajena buka ili neuobičajeni otpor, vanjsku školjku treba ukloniti kako bi se provjerilo ima li istrošenosti unutarnjeg sjedišta kočnice (istrošenost je naznačena kada je debljina središnjeg dijela kočione pločice manja od 2 mm). Ako je istrošeno, kočiono sjedište treba odmah zamijeniti.
7. Izbjegavajte izravnu sunčevu svjetlost, osobito elektroničke satove koji se lako mogu oštetiti. Držite sobni bicikl u čistom i suhom okruženju, daleko od djece.

GARANCIJA

Neovisno o jamstvu trgovca, trgovac odgovara za nedostatak u skladu s potrošačkom stokom s ugovorom o prodaji sukladno Hrvatskim zakonodavcem .

Garancija je dodatak i ne ograničava na bilo koji način prava korisnika, u skladu s Hrvatskim zakonodavcem.

Dolni uvjeti opisuju zahtjeve i prihvaćaju našu garanciju. Ne pomažete utjecaju na vaša zakonska prava ili obveze vašeg trgovca na malo i ugovor s njim.

Garancijski rok: 24 mjeseca (od kupovine ureda)!

Nudimo jamstvenu uslugu za ovaj ured pod sljedećim uvjetima:

Usluga se pruža na cijeloj teritoriji Hrvatske. Molimo kontaktirajte naš odjel za usluge klijentima – eshop@sportdepot.hr

Besplatno jamstveno korištenje tijekom razdoblja jamstva ne obuhvaća sljedeće točke:

1. Postoje razlike između podataka u jamstvenom dokumentu i dokumentima na ustrojstvu;
2. Nepravilno instalirani ili montirani uredi;
3. Lipsa na originalni dokument za kupnju ili garancijski dokument;
4. Popravke ili druge intervencije izvršene od strane lica, neispunjene od nas za obavljanje ove radnje, ili ako je uređaj popravljen s neoriginalnim rezervnim dijelovima;
5. Vanjski izgled upravljanja - draskotini, puknatini i drugi, koji nisu zabilježeni pri kupnji, isporuci ili pri montaži uređaja.
6. nepoštovanje uvjeta za korištenje, skladištenje, transport i uzroke njihovih nedostataka;
7. Za defekte, zbog nepravilne upotrebe, mehanički defekti, udari;
8. Pri defektima, uzniknali u rezultatu prirodnih pojava i drugim formacijskim okolnostima;
9. Korištenje uređaja za trgovinske svrhe i na društvenim mjestima;
10. Pokretne komponente, povezane s rezultatom nepravilne uporabe ili montaže: pedala, rukohvata, kabela, remova, leća, učvršćenja, vijaka i vijaka, guma, lagera, dekorativnih elemenata;
11. Nepodržani i nepravilno skladišteni uređaji.
12. Dizajnerski dijelovi su i takvi, koji se mogu odvojiti od osnovnog tijela na uređaju, plastične dekoracije, gumeni dijelovi s ograničenim životom, regulirani od proizvođača;
13. Konzumati, dijelovi i elementi s ograničenim rokom trajanja - baterije, remci, leće.
14. Dodaci – vanjsko napajanje/ adapteri;

INFORMACIJA ZA REKILIRANJE

Ovaj elektronički proizvod ne mora se izbaciti u bitni otpad. Kako bi zaštitio okoliš, ovaj proizvod mora se reciklirati nakon svog korisnog života, kako to zahtijeva zakon. Molimo, upotrijebite sredstva za recikliranje koja su u potpunosti dostupna za prikupljanje ovog vida otpada u vašoj četvrti. Na ovaj način će se pomoći u zaštiti prirodnih resursa i postići najbolji europski standardi u zaštiti okoliša. Ako su vam potrebne dodatne informacije o sigurnim i pravilnim metodama za izbacivanje, obratite se lokalnoj gradskoj službi ili poduzeću gdje ste kupili ovaj proizvod.

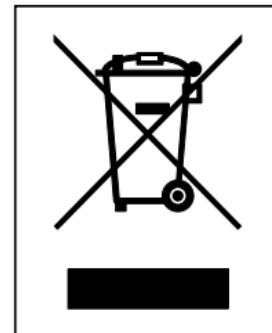
**CONTACT**

TEL: +40311050917

EMAIL: SERVICE@SPORTPARTNER.RO

СРПСКИ

САДРЖАЈ

1. Мере предострожности за употребу
2. Цртеж справе за вежбање
3. Упутства за монтажу
4. Свакодневно одржавање и решавање проблема

МЕРЕ ПРЕДОСТРОЖНОСТИ ЗА УПОТРЕБУ

Пре употребе бицикла за вежбање, пажљиво прочитајте упутства и следите кораке наведене у упутствима. Уверите се да добијате тачне информације о коришћењу. Укључујући и резервне делове које вам обезбеђујемо бесплатно.

Упозорење! Када се бицикл за вежбање не користи, окрените главу кочионе кугле у смеру казаљке на сату тако да се замајац не окреће.

1. Бицикл за вежбање је кућна опрема за фитнес са максималном носивошћу до 100 килограма.
2. Пажљиво прегледајте машину пре прве употребе и стриктно се придржавајте правила монтаже сваких 1-2 месеца након употребе. Покушајте да одржите нормалну употребу машине и користите оригиналну додатну опрему.
3. Ако се не може нормално користити, контактирајте продавца.
4. Избегавајте контакт машине и корозивних средстава за чишћење и других предмета.
5. Користите га након правилне монтаже и провере.
6. Молимо подесите све подесиве делове правилно пре тренинга на справи.
7. Овај производ је опрема за фитнес за одрасле. Ако га користе деца, користе га под надзором старатеља.
8. Користите овај производ под надзором лекара и фитнес професионалца, јер ће боље функционисати.
9. Молимо вас да направите разуман план обуке пре употребе и да се стриктно придржавате захтеваног плана за коришћење овог производа.
10. Оптерећење овог производа је подесиво. Молимо изаберите одговарајући отпор.
11. Пажљиво проверите све мастере, завртње и шrafoве пре употребе да бисте осигурали своју безбедност.
12. Због недостатка уређаја за једносмерни погон, ова опрема не може одмах да се заустави када се инерциони точак окреће. У случају кочења у нужди, брзо и потпуно притисните кочницу руком да бисте предузели акцију. Сачекајте да се инерцијски точак заустави пре него што сиђете са бицикла за вежбање да бисте избегли незгоде. Да бисте прекинули тренинг, прво успорите брзину ножне педале, причврстите стопало нагазиште педале инерцијом, а затим руком подесите кочницу у смеру казаљке на сату док инерциони точак не престане да се окреће, пре него што сиђете са бицикла за вежбање.

13. Бицикл за вежбање је погодан само за једну особу у тренутку. Када га користе, други треба да одржавају безбедну удаљеност већу од 50 цм. Када се замајац окреће, забрањено је годиривати га рукама или другим предметима како бисте избегли опасност.

14. Висина седишта, као и висина рукохвата се подешава до одређене границе која је означена на цевима на које се фиксира и седиште и волан и не прелазе ову висину приликом подешавања. Бицикл за вежбање треба да буде постављен на фиксно и равно место, не под нагибом како би се спречило могуће превртање справе.

ЦРТЕЖ СПРАВЕ

Проверите према листи монтажних делова у наставку да бисте били сигурни да су сви делови справе испоручени и у добром стању. Немојте оглагати материјал за паковање пре истека пробног рока. Ако нешто недостаје, проверите материјале за паковање.

бр.	име	КОЛ	бр.	име	КОЛ
1	Задњи стабилизатор конструкције	1 ком	13	Дисплеј -и-паг	1ПЦ С
2	ЛЕВА ПЕДАЛА	1 ком	14	гесна педала	1 ком
3	задња цев	1 ком	15	глава кочнице	1 ком
4	Поклопац за задњи стабилизатор	1 ком	16	Цев за рукохват	1 ком
5	Пластични оклоп справе	1 ком	17	наслон за руку	1 ком
6	Точак за хоризонталну регулацију седишта	1 ком	18	цев за рукохват	1 ком
7	седиште	1 ком	19	Точак за регулацију висине рукохвата	1 ком
8	Аллен кључ	1 ком	20	Алат за постављање ИПАД постоља	1 ком
9	отворени кључ	1 ком	двадесет један	Алат за постављање стопала	4ком _ _
10	отворени кључ	1 ком	двадесет два	Алат за уградњу рукохвата	1ПЦ С
11		1 ком	23		1ПЦ С
12		1 ком			

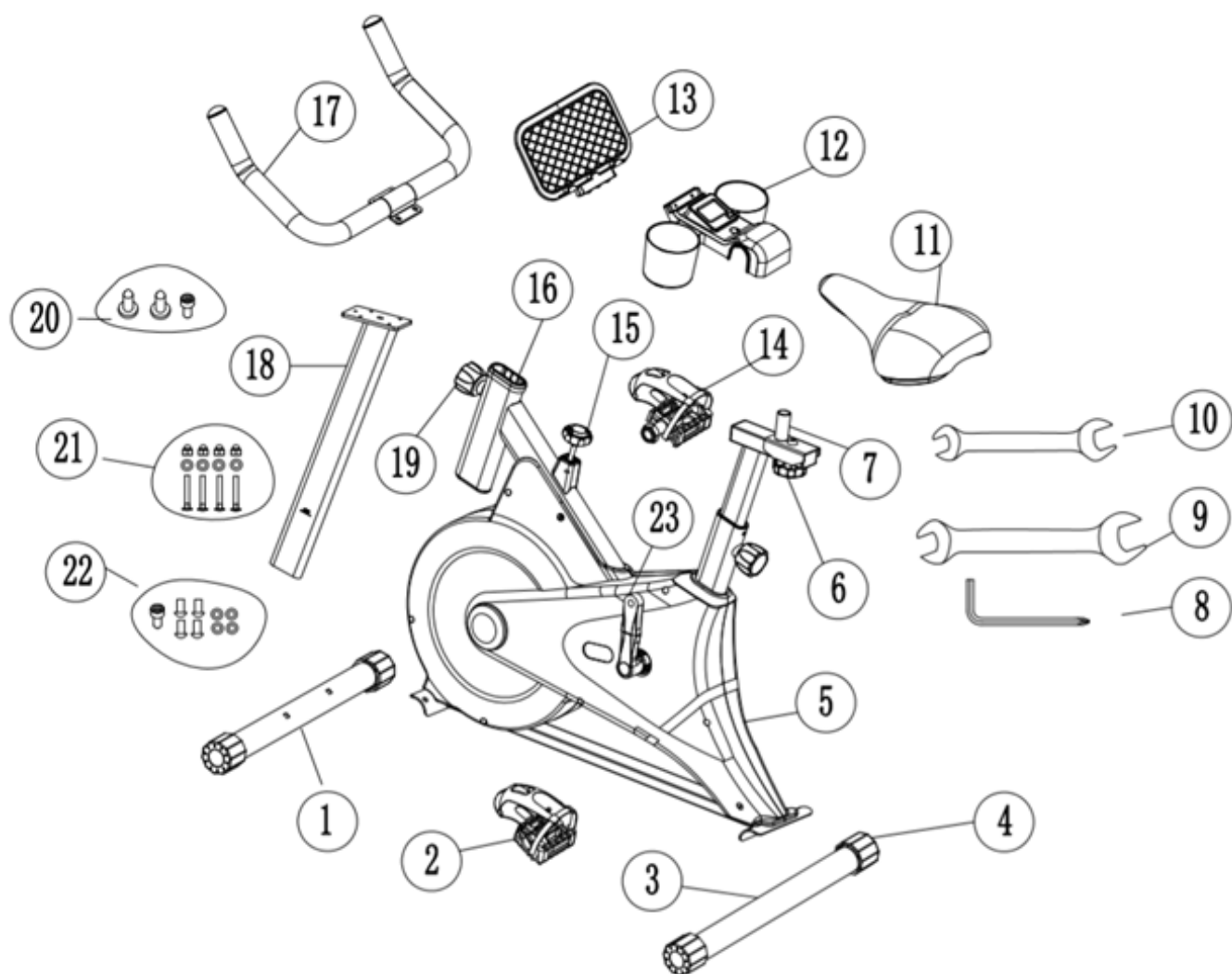

УПУТСТВА ЗА КОРАКЕ МОНТАЖЕ



Упутства за монтажу: Пре монтаже, проверите да ли је прибор комплетан на основу цртежа делова. Овај производ има бруто тежину од 20 кг, нето тежину од 17,5 кг, основну површину од 48 цм * 81 цм и висину од 115 цм након монтаже целе справе. Препоручљиво је да двоје или више људи сарађује у инсталацији на отвореном простору.

КОРАК П 1

1. Уклоните картонску кутију и извадите машину.

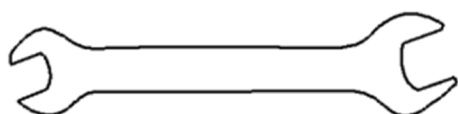
Уклоните матице и завртње са предње цеви, монтирајте предњу цев за конструкцију, користите уклоњене завртње за лук и равну подлогу, а затим саставите задњу цев на конструкцију. Користите кључ да затегните каписну матицу, равну подлогу и браву.

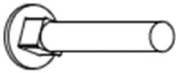

	M 8 X 4 PC S
	Φ 8 X 4 PC S
	Φ 8 X 4 PC S

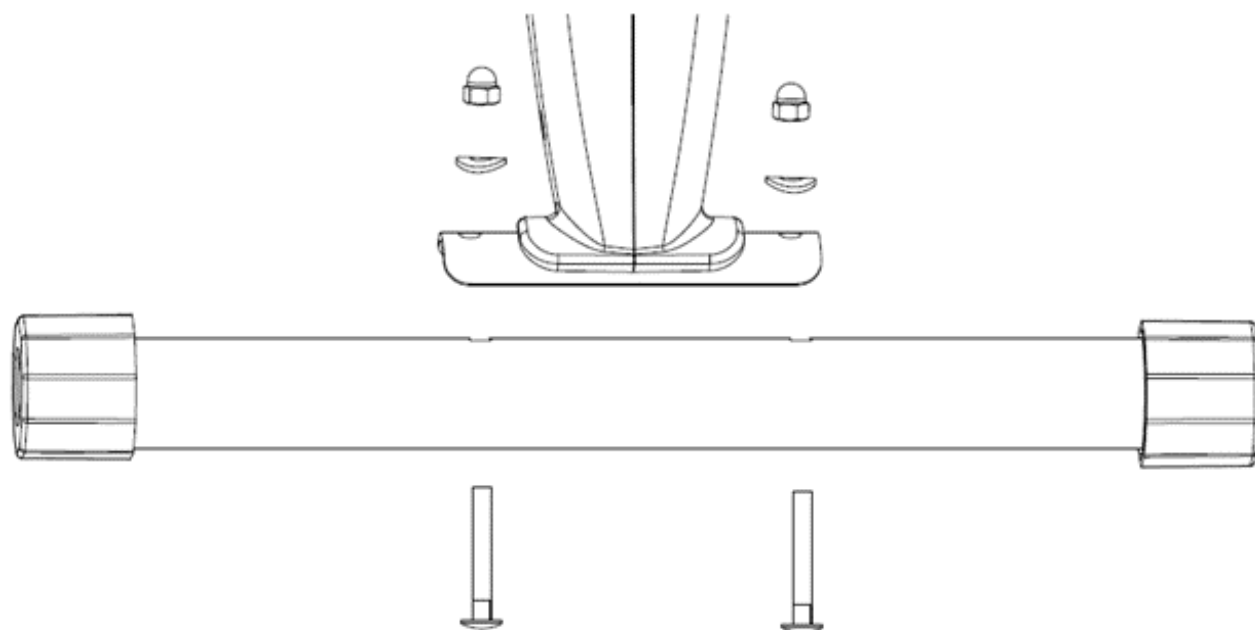

КОРАК П 2

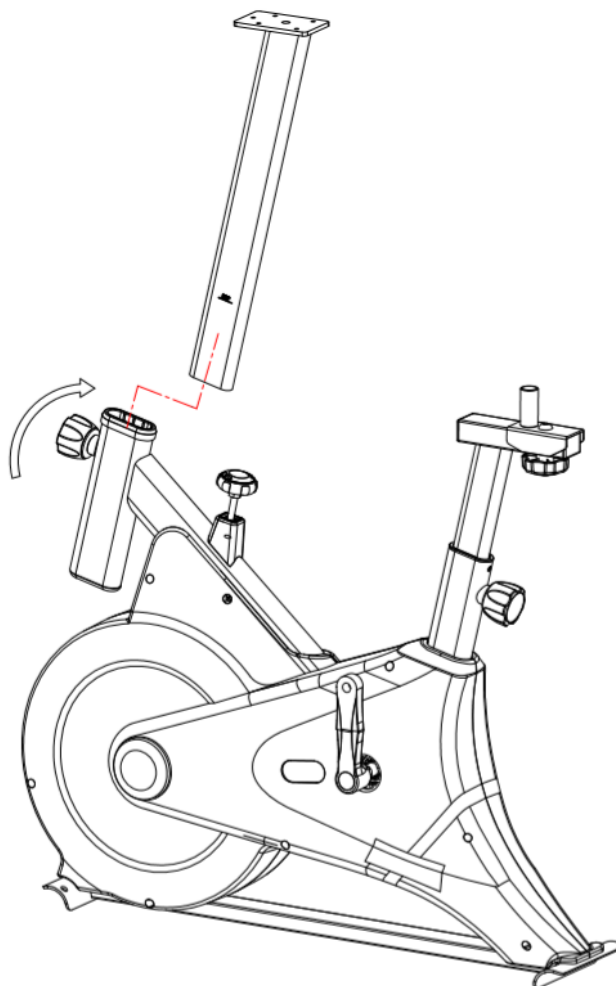

Као што је приказано на слици, узмите клизну шину и окрените клин за повлачење пластичног оклопа у смеру супротном од казаљке на сату. Уметните клизну шину као што је приказано на слици и затегните клин за повлачење оклопа у смеру казаљке на сату.



КОРАК П 3

извадите рукохват, завртње, равне подлошке и опружне подлошке са фиксним отворима за цеви на рукохвату, а затим их закључајте имбус кључем



	M 6 X 1 PC S
	Φ 6 X 4 PC S
	Φ 6 X 4 PC S

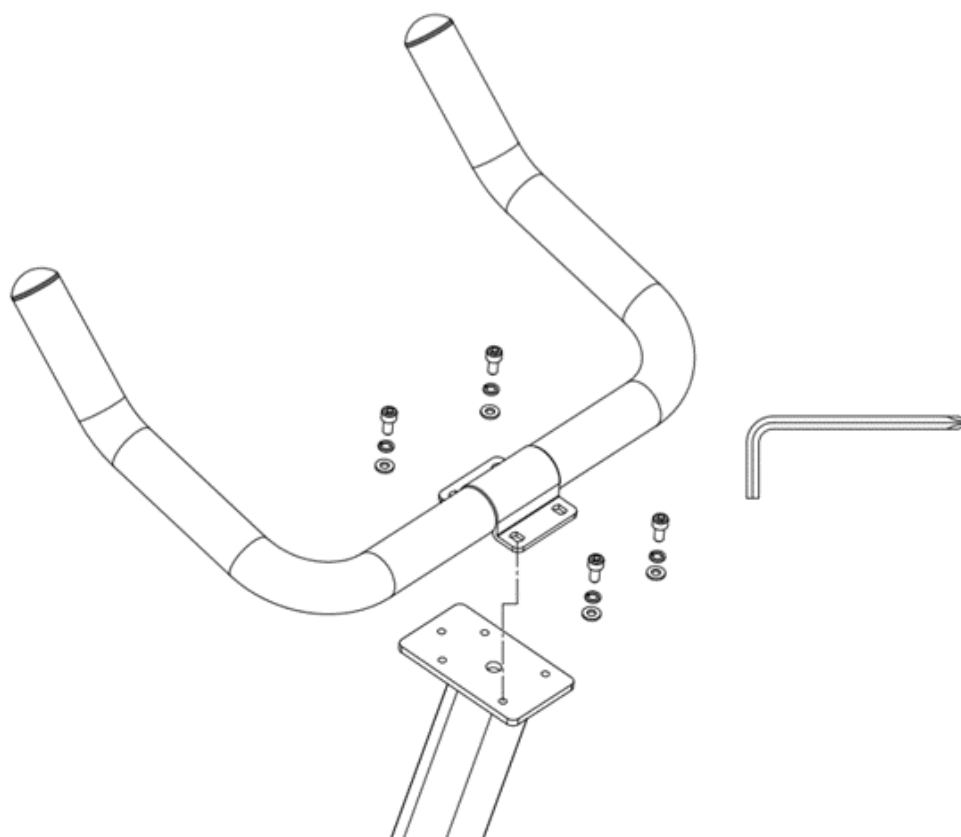

**КОРАК П 4**

1. Прво извадите равни оквир и поклопац волана за руке, спојите их заједно и причврстите их вијцима за урезивање са укрштеним удубљењем.

2. Закончајте склопљени поклопац рукохвата на наслон за руке као што је приказано на слици. У овом тренутку, постоји рупа изнад поклопаца на волану која је у равни са рупом са навојем на клизној шини самог волана. Користите шраф са шестоуглом главом да га увучете и чврсто га учврстите.

3. Затим укључите сензорску жицу у утичницу на задњој страни електронског сата



	M 6 X 1 PC S
	M4 X 2 PC S

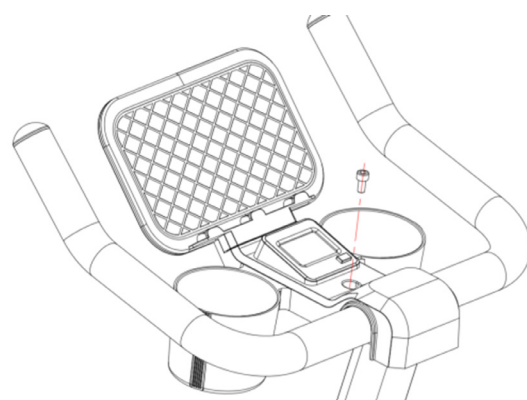
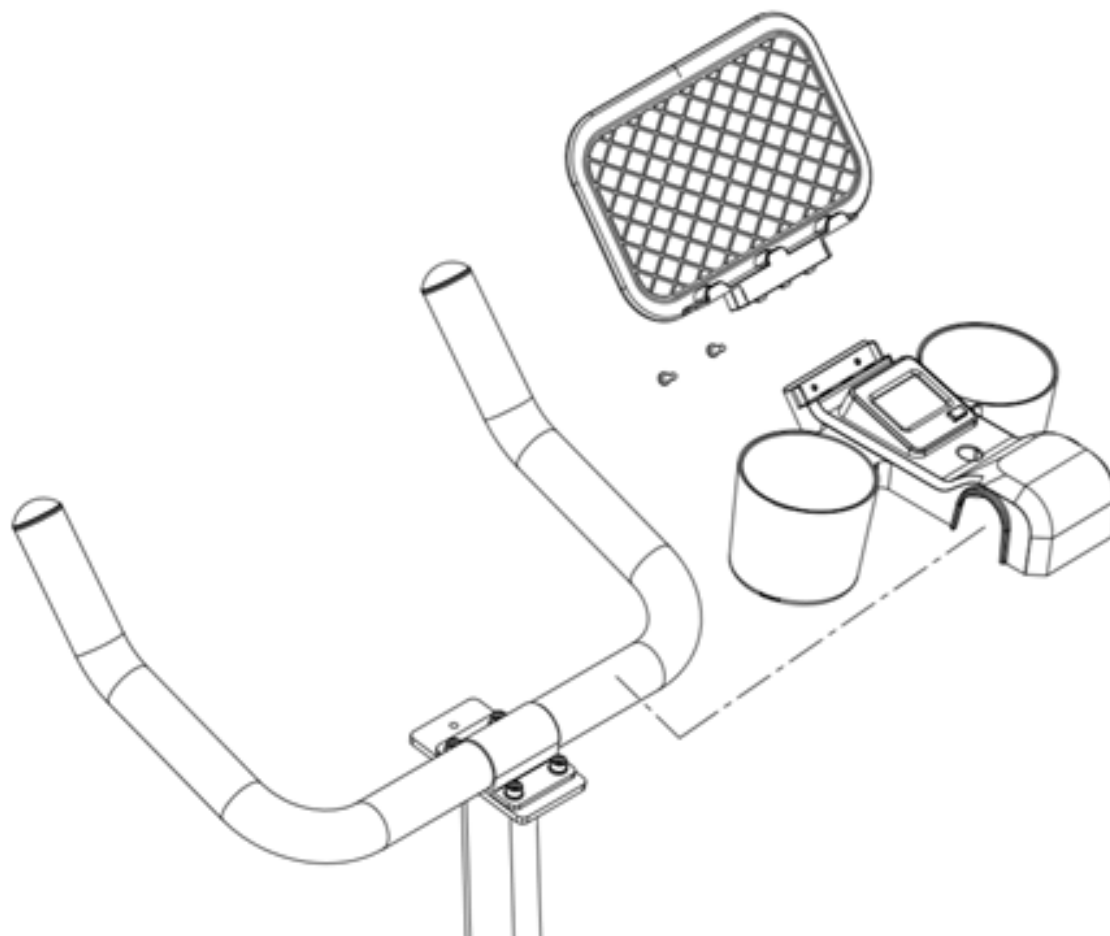

КОРАК П 5

1. Потавите седиште на рам, водећи рачуна да дугме за подешавање уђе у отвор на шини седишта. Уверите се да је седиште равно.
2. Затезните матице са обе стране носача јастука да бисте задржали положај јастука

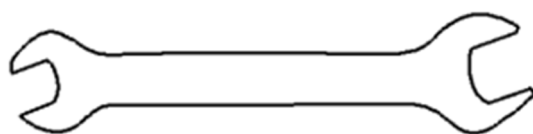

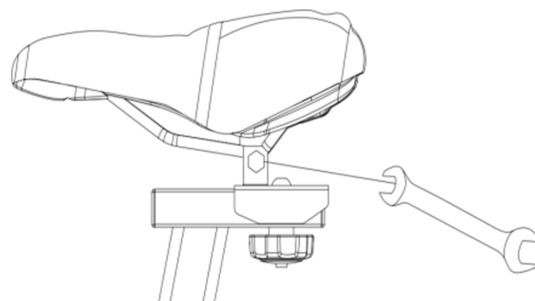
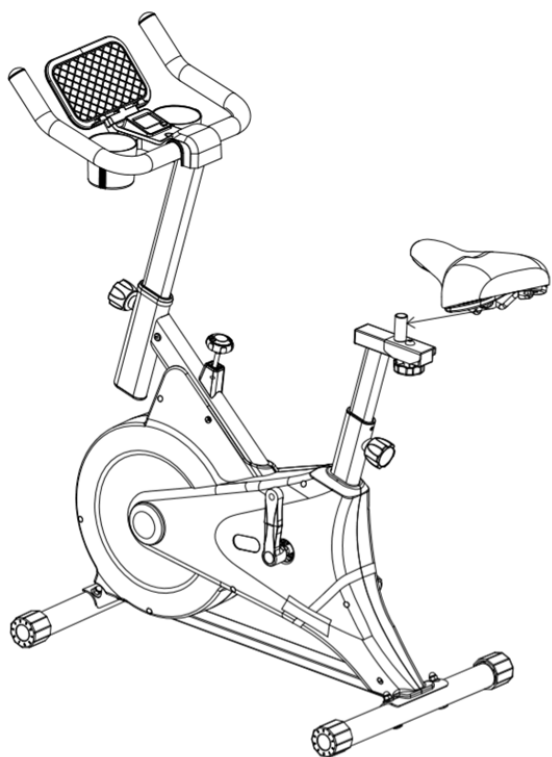

КОРАК П 6

1. Извадите леву (десну) педалу и одвртните матицу која је претходно постављена на педалу.
2. Поставите леву педалу на оквир. Лева педала има контра навој. Обавезно поставите педалу на исправну страну педале. Смер се заснива на положају на бициклу. Лева педала има 'Л', а десна 'Р'.
3. Користите отворени кључ за затезање у правцу приказаном на слици.
4. Након закључавања, вратите уклоњену матицу и затегните је већим отвореним кључем. Ова операција је да спречи попуштање конца након дуготрајне употребе.

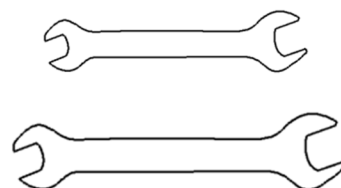
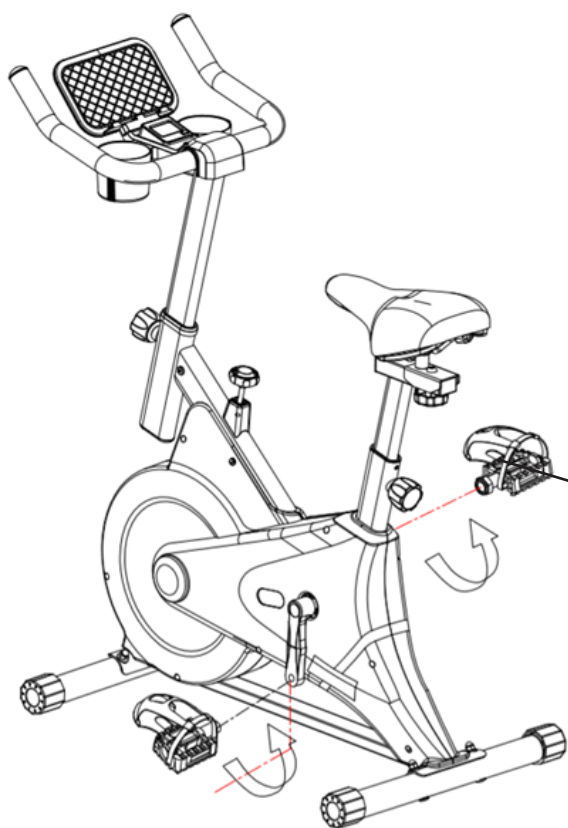

Пажња: Пре коришћења спреме обавезно проверите да су педале правилно постављене, затегнуте и да је каиш за стопала такође правилно причвршћен

СВАКОДНЕВНО ОДРЖАВАЊЕ И РЕШАВАЊЕ ПРОБЛЕМА

1. Редовно проверавајте да ли су неке компоненте овог производа оштећене или лабаве.
2. Редовно подмазујте и одржавајте спојне делове, ротирајуће компоненте и главне компоненте.
3. Пре сваке употребе, проверите да ли су рукохват, седиште и друге компоненте добро причвршћени и да ли је ослонац за ноге лабав. Ако постоји било каква лабавост, молимо вас да притегнете компоненте на време. Замените проблематичне компоненте на време.
4. Редовно чистите бицикл за вежбање, користите меку тканину, неутрални детерџент и не користите никакве раствараче или корозивне детерџенте.
5. Било који проблем у вези са каросеријом справе, лежајевима, каишевима и ротирајућим осетљивим деловима не би требало да се поправљате сами, већ их треба одмах пријавити продавцу или овлашћеном сервису.
6. Кочница унутар каросерије бицикла је рањива компонента. Ако се током кретања открије било каква ненормална бука или ненормалан отпор, спољашњи оклоп треба уклонити да би се проверило да ли је унутрашњи кочниони систем похабан (устрошеност је назначена када је дебљина средњег дела кочионе плочице мања од 2 мм). Ако је устрошена, кочница се треба одмах заменити.
7. Избегавајте директну сунчеву светлост, посебно излагање дисплеја који се лако могу оштетити. Држите бицикл за вежбање у чистом и сувом окружењу, даље од геце

ГАРАНЦИЈА

Независно од трговачке гаранције, увозник одговора за одсуство усаглашености квалитета производа који је предмет овог купопродајног уговора.

Гаранција је годатак и неограничава ни на један начин право коришћења и поседовања овог производа који се већ регулисани законом о облигационим односима конкретне државе где је купопродаја настала.

Овде су описани услови гаранције, као и обавезе продавца уколико дође до испуњења услова за рекламирање производа.

Гарантни рок: 24 месеца (од куповине уређаја)!

Ми нудимо гаранцију за овај уређај под следећим условима :

Сервис сепружа на целој територији Републике Србије. Молимо вас да контактирате наше _ одељење за услуга на купци – (062 270 179)

Бесплатна гаранцијска услуга од стране продавца за време трајања гаранцијског периода не покрива следеће тачке :

1. Постоји Разлике између податке у документу гаранције и спецификацији на самом уређај ;
2. Погрешно инсталиран или монтиран уређај ;
3. Недостаје оригинални рачун о куповини или гаранционли лист;
4. Поправке или друге интервенције које врше лица која нису овлашћена за обављање ове делатности, или ако се апарат поправља са неоригиналним резервним деловима;
5. Спољна оштећења уређаја - огреботине, пукотине и друго што се није констатовало при куповини, испоруци или монтажи уређаја.
6. Неусаглашеност са условима за употребу, складиштење, транспорт као узрок дефеката на уређају ;
7. Дефекти изазвани неадекватним коришћењем, механички дефекти, улубљења, огреботине;
8. Недостаци који настају као резултат природних непогода, оштећења инсталације, хаварија на месту коришћења, под утицајем више силе;
9. Коришћење уређаја у комерцијалне сврхе, за тренинг више особа у фирми, хотелу или другом простору јавне намене ;
10. Покретне компоненте оштећене као резултат неадекватног коришћења уређаја : педале, ручке, сајле, каишеви, траке, заптивке, шrafoви и завртњи, полуге, лежајеви, декоративни елементи;
11. Неадекватно складиштење уређаја .
12. Декоративни, украсни делови, делови које се могу одвојити од тела уређаја, пластични украси,

гумени делови, делови који имају краћи век трајања од трајања целог уређаја који је прописао сам произвођач, а у складу са нашим законодавством

13. Потрошни материјал, делови и артикли са ограниченим веком трајања - батерије, каишеви, траке.

14. Прибор - екстерни напајање / исправљач за струјно напајање, кабл за мобилне уређаје, андроиде ;

Рекламације на купљену робу спроводе се по правилима нашег законодавства а у складу са условима из гарантног листа који добијате уз уређај

ИНФОРМАЦИЈЕ О РЕЦИКЛАЖИ

Овај електронски производ се не сме одлагати у кућни отпад. Да би се заштитила животна средина, овај производ се мора рециклирати након његовог животног века у складу са законом. Молимо вас да користите постројења за рециклажу која су овлашћена да прикупљају ову врсту отпада у вашем подручју. На овај начин ћете помоћи у заштити природних ресурса и побољшању европских стандарда за заштиту животне средине. Ако вам треба више информација о сигурним и исправним методама одлагања, обратите се локалној градској канцеларији или компанији у којој сте купили овај производ.

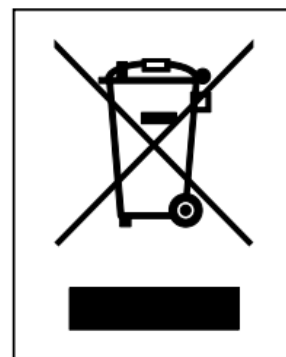

КОНТАКТ:

ul. Palmira Toljatiја 5/21
11070 Novi Beograd
TC Stari Merkator
I sprat, lokal 21
tel. 011/2608-162

СРПСКИ

САДРЖАЈ

1. Мере предострожности за употребу
2. Цртеж справе за вежбање
3. Упутства за монтажу
4. Свакодневно одржавање и решавање проблема

МЕРЕ ПРЕДОСТРОЖНОСТИ ЗА УПОТРЕБУ

Пре употребе бицикла за вежбање, пажљиво прочитајте упутства и следите кораке наведене у упутствима. Уверите се да добијате тачне информације о коришћењу. Укључујући и резервне делове које вам обезбеђујемо бесплатно.

Упозорење! Када се бицикл за вежбање не користи, окрените главу кочионе кугле у смеру казаљке на сату тако да се замајац не окреће.

1. Бицикл за вежбање је кућна опрема за фитнес са максималном носивошћу до 100 килограма.
2. Пажљиво прегледајте машину пре прве употребе и стриктно се придржавајте правила монтаже сваких 1-2 месеца након употребе. Покушајте да одржите нормалну употребу машине и користите оригиналну додатну опрему.
3. Ако се не може нормално користити, контактирајте прогавца.
4. Избегавајте контакт машине и корозивних средстава за чишћење и других предмета.
5. Користите га након правилне монтаже и провере.
6. Молимо подесите све подесиве делове правилно пре тренинга на справи.
7. Овај производ је опрема за фитнес за одрасле. Ако га користе деца, користе га под надзором старатеља.
8. Користите овај производ под надзором лекара и фитнес професионалца, јер ће боље функционисати.
9. Молимо вас да направите разуман план обуке пре употребе и да се стриктно придржавате захтеваног плана за коришћење овог производа.
10. Оптерећење овог производа је подесиво. Молимо изаберите одговарајући отпор.
11. Пажљиво проверите све тастере, завртње и шrafoве пре употребе да бисте осигурали своју безбедност.
12. Због недостатка уређаја за једносмерни погон, ова опрема не може одмах да се заустави када се инерциони точак окреће. У случају кочења у нужди, брзо и потпуно притисните кочницу руком да бисте предузели акцију. Сачекајте да се инерцијски точак заустави пре него што сиђете са бицикла за вежбање да бисте избегли незгоде. Да бисте прекинули тренинг, прво успорите брзину ножне педале, причврстите стопало на газисте педале инерцијом, а затим руком подесите кочницу у смеру казаљке на сату док инерциони точак не престане да се окреће, пре него што сиђете са бицикла за вежбање.

13. Бицикл за вежбање је погодан само за једну особу у тренутку. Када га користе, други треба да одржавају безбедну удаљеност већу од 50 цм. Када се замајац окреће, забрањено је додиривати га рукама или другим предметима како бисте избегли опасност.

14. Висина седишта, као и висина рукохвата се подешава до одређене границе која је означена на цевима на које се фиксира и седиште и волан и не прелазе ову висину приликом подешавања. Бицикл за вежбање треба да буде постављен на фиксно и равно место, не под нагибом како би се спречило могуће превртање справе.

ЦРТЕЖ СПРАВЕ

Проверите према листи монтажних делова у наставку да бисте били сигурни да су сви делови справе испоручени и у добром стању. Немојте одлагати материјал за паковање пре истека пробног рока. Ако нешто недостаје, проверите материјале за паковање.

бр.	име	КОЛ	бр.	име	КОЛ
1	Задњи стабилизатор конструкције	1 ком	13	Дисплеј -и-паг	1ПЦ С
2	ЛЕВА ПЕДАЛА	1 ком	14	гесна педала	1 ком
3	задња цев	1 ком	15	глава кочнице	1 ком
4	Поклопац за задњи стабилизатор	1 ком	16	Цев за рукохват	1 ком
5	Пластични оклоп справе	1 ком	17	наслон за руку	1 ком
6	Точак за хоризонталну регулацију седишта	1 ком	18	цев за рукохват	1 ком
7	седиште	1 ком	19	Точак за регулацију висине рукохвата	1 ком
8	Ален кључ	1 ком	20	Алат за постављање ИПАД постоља	1 ком
9	отворени кључ	1 ком	двадесет један	Алат за постављање стопала	4ком _ _
10	отворени кључ	1 ком	двадесет два	Алат за уградњу рукохвата	1ПЦ С
11		1 ком	23		1ПЦ С
12		1 ком			

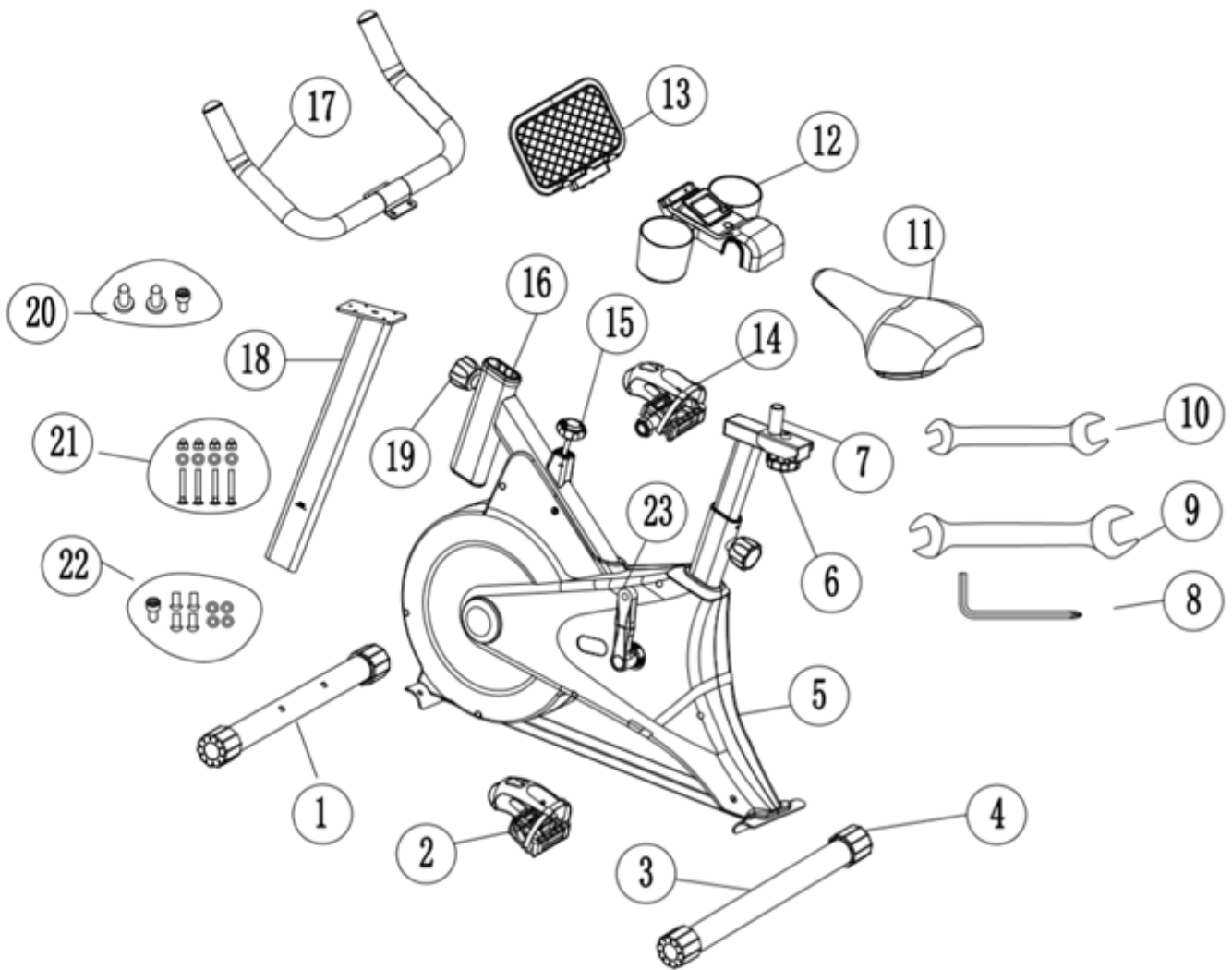

УПУТСТВА ЗА КОРАКЕ МОНТАЖЕ



Упутства за монтажу: Пре монтаже, проверите да ли је прибор комплетан на основу цртежа делова. Овај производ има бруто тежину од 20 кг, нето тежину од 17,5 кг, основну површину од 48 цм * 81 цм и висину од 115 цм након монтаже целе справе. Препоручљиво је да двоје или више људи сарађује у инсталацији на отвореном простору.

КОРАК П 1

1. Уклоните картонску кутију и извадите машину.

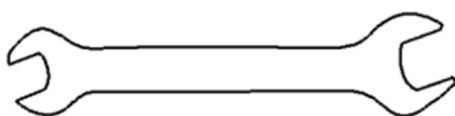
Уклоните матице и завртње са предње цеви, монтирајте предњу цев за конструкцију, користите уклоњене завртње за лук и равну подлогу, а затим саставите задњу цев на конструкцију. Користите кључ да затегнете каписну матицу, равну подлогу и браву.



	M 8 X 4 PC S
	Φ 8 X 4 PC S
	Φ 8 X 4 PC S

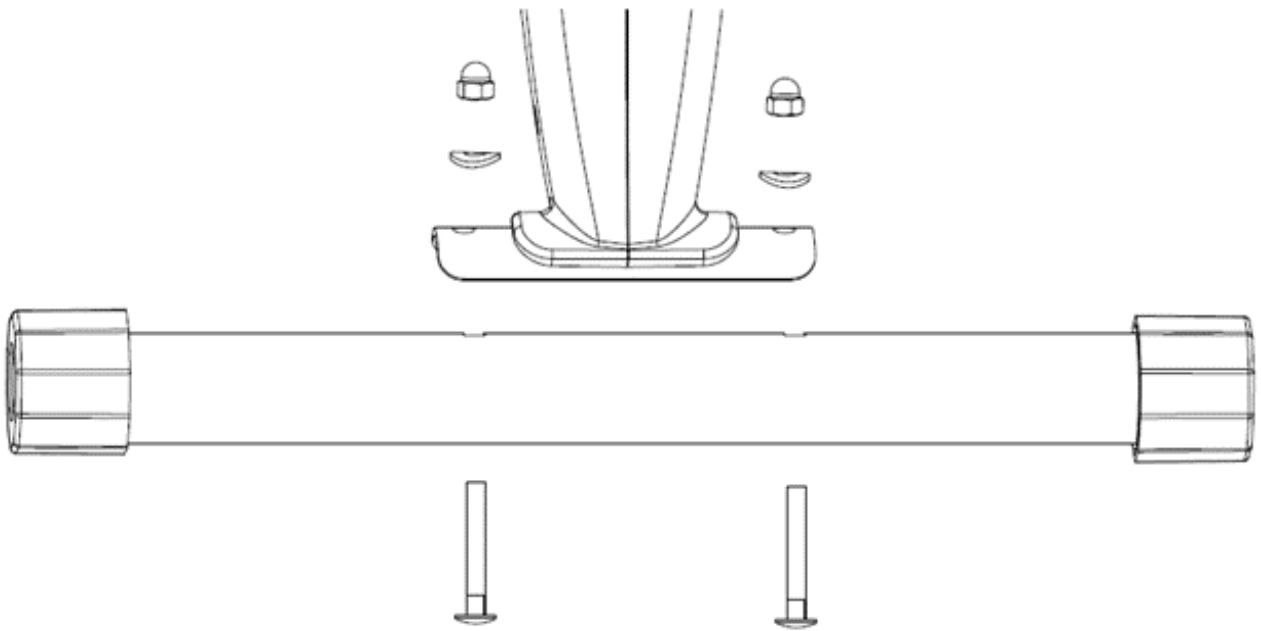

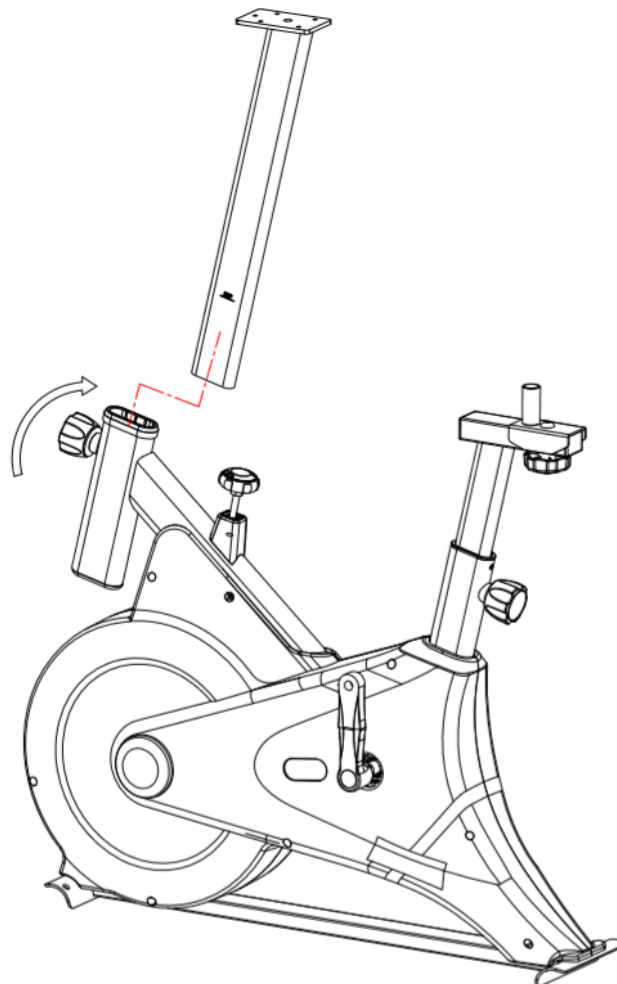

КОРАК П 2

Као што је приказано на слици, узмите клизну шину и окрените клин за повлачење пластичног оклопа у смеру супротном од казаљке на сату. Уметните клизну шину као што је приказано на слици и затегните клин за повлачење оклопа у смеру казаљке на сату.



КОРАК П 3

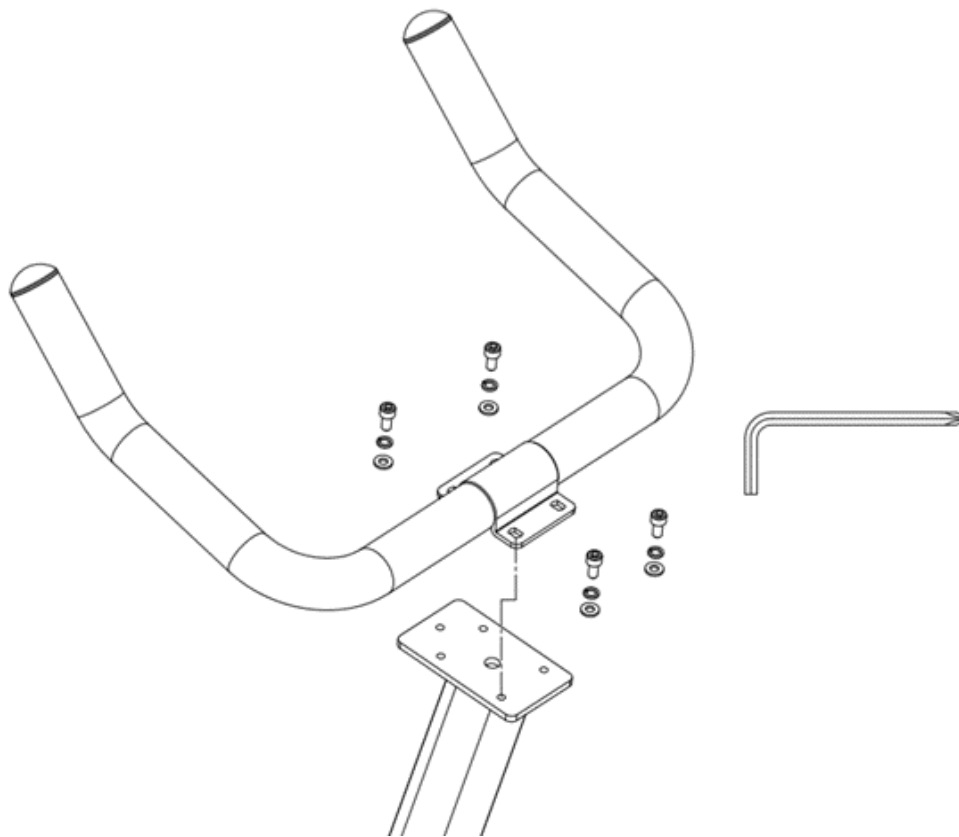

извадите рукохват, завртње, равне подлошке и опружне подлошке са фиксним отворима за цеви на рукохвату, а затим их закључајте имбус кључем

	M 6X 1 PC S
	Φ 6 X 4 PC S
	Φ 6 X 4 PC S



КОРАК П 4

1. Прво извадите равни оквир и поклопац волана за руке, спојите их заједно и причврстите их вијцима за урезивање са укрштеним удубљењем.
2. Закорчајте склопљени поклопац рукохвата на наслон за руке као што је приказано на слици. У овом тренутку, постоји рупа изнад поклопаца на волану која је у равни са рупом са навојем на клизној шини самог волана. Користите шраф са шестоуглом главом да га увучете и чврсто га учврстите.
3. Затим укључите сензорску жицу у утичницу на задњој страни електронског сама

	M 6X 1 PC S
	M4 X 2 PC S



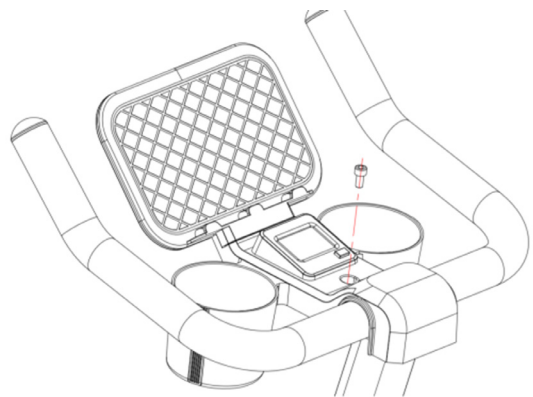
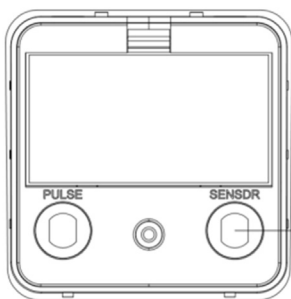
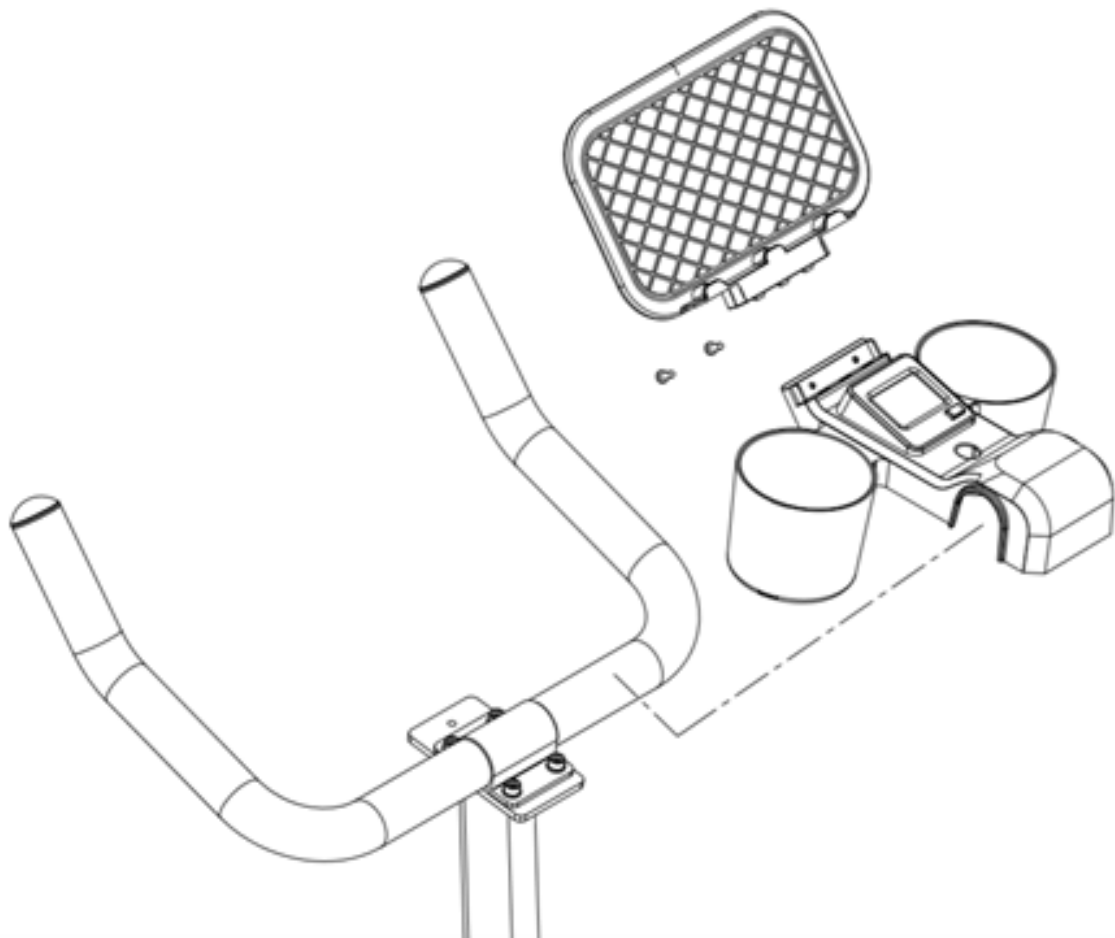

КОРАК П 5

1. Потавите седиште на рам, водећи рачуна да дугме за подешавање уђе у отвор на шини седишта. Уверите се да је седиште равно.
2. Затегните матице са обе стране носача јастука да бисте задржали положај јастука

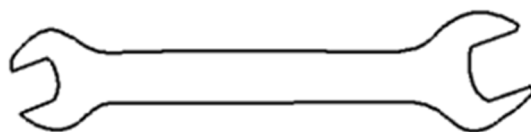

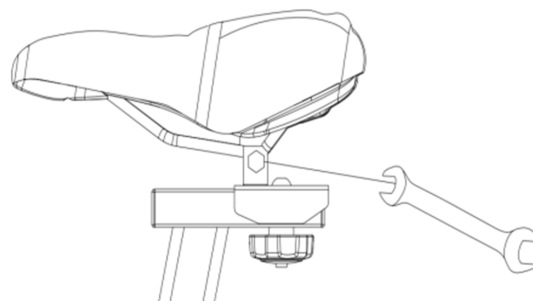
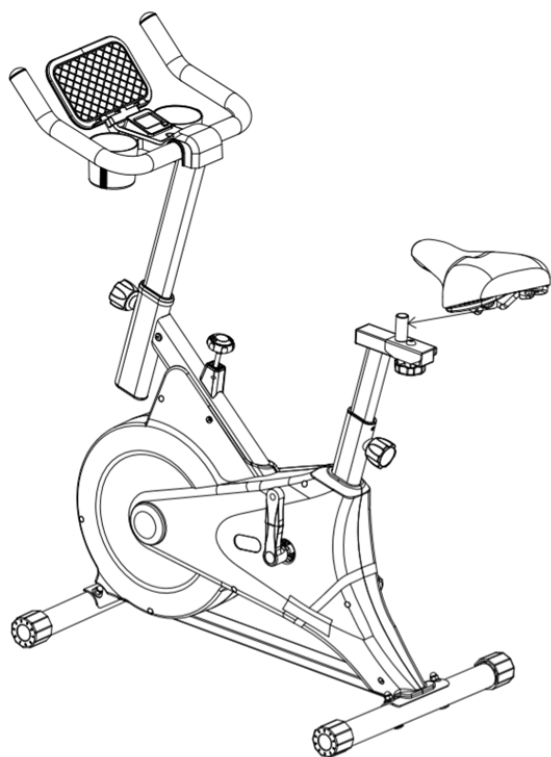

КОРАК П 6

1. Извадите леву (десну) педалу и одвртите матицу која је претходно постављена на педалу.
2. Поставите леву педалу на оквир. Лева педала има контра навој. Обавезно поставите педалу на исправну страну педале. Смер се заснива на положају на бициклу. Лева педала има 'Л', а десна 'Р'.
3. Користите отворени кључ за затезање у правцу приказаном на слици.
4. Након закључавања, вратите уклоњену матицу и затегните је већим отвореним кључем. Ова операција је да спречи попуштање конца након дуготрајне употребе.

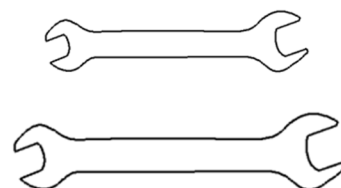
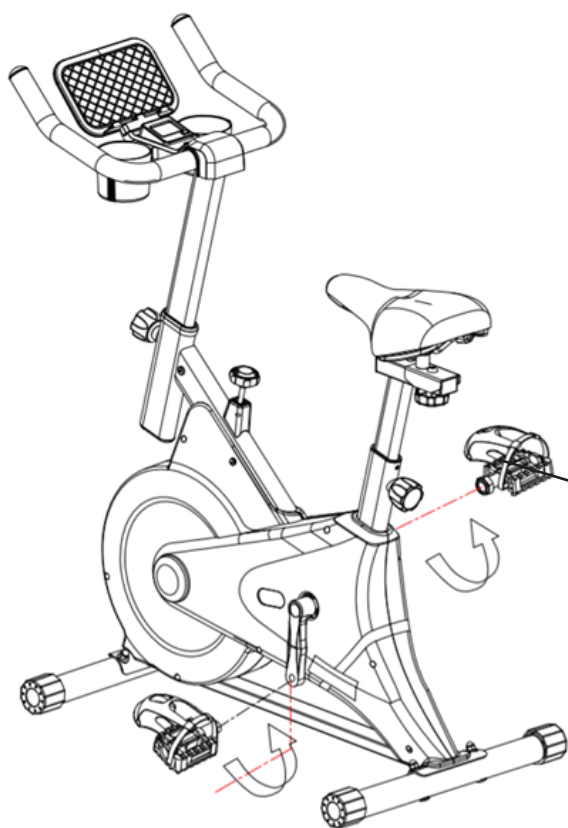

Пажња: Пре коришћења справе обавезно проверите да су педале правилно постављене, затегнуте и да је каиш за стопала такође правилно причвршћен

СВАКОДНЕВНО ОДРЖАВАЊЕ И РЕШАВАЊЕ ПРОБЛЕМА

1. Редовно проверавајте да ли су неке компоненте овог производа оштећене или лабаве.
2. Редовно подмазујте и одржавајте спојне делове, ротирајуће компоненте и главне компоненте.
3. Пре сваке употребе, проверите да ли су рукохват, седиште и друге компоненте добро причвршћени и да ли је ослонац за ноге лабав. Ако постоји било каква лабавост, молимо вас да притегнете компоненте на време. Замените проблематичне компоненте на време.
4. Редовно чистите бицикл за вежбање, користите меку тканину, неутрални детерџент и не користите никакве раствараче или корозивне детерџенте.
5. Било који проблем у вези са каросеријом справе, лежајевима, каишевима и ротирајућим осетљивим деловима не би требало да се поправљате сами, већ их треба одмах пријавити продавцу или овлашћеном сервису.
6. Кочница унутар каросерије бицикла је рањива компонента. Ако се током кретања открије било каква ненормална бука или ненормалан отпор, спољашњи оклоп треба уклонити да би се проверило да ли је унутрашњи кочниони систем похабан (устрошеност је назначена када је дебљина средњег дела кочионе плочице мања од 2 мм). Ако је устрошена, кочница се треба одмах заменити.
7. Избегавајте директну сунчеву светлост, посебно излагање дисплеја који се лако могу оштетити. Држите бицикл за вежбање у чистом и сувом окружењу, даље од геце

GARANCIJA

Garancija se odnosi samo na kućnu (privatnu) upotrebu. Garancija se ni pod kojim uslovima ne odnosi na polukomercijalnu ili komercijalnu upotrebu.

Ova garancija je izričito ograničena na zamjenu neispravnog motora, elektronskih komponenti i fabrički neispravnih dijelova (koji imaju nedostatke u materijalu i izradi).

Besplatan servis tokom garantnog roka ne važi ako:

- Postoje razlike između podataka u garantnom listu i dokumentacije uređaja;
- Falsifikovanje garantnog lista;
- Nedostatak originalne kupoprodajne dokumentacije ili garantnog lista;
- Popravke ili druge intervencije (modifikacije uređaja) koje izvode lica koja nisu ovlašćena za izvođenje ove djelatnosti, ili ako se uređaj popravlja sa neoriginalnim rezervnim dijelovima;
- Izgled uređaja - ogrebotine, pukotine i drugo koje nisu primjećene u trenutku kupovine uređaja;
- Nepoštovanje uslova za korišćenje, skladištenje, transport i nedostatke koji su zbog njih nastali;
- Za nedostatke uzrokovane nepravilnom upotrebom, mehaničke nedostatke, udare;
- U slučaju kvarova nastalih kao posljedica prirodnih pojava i drugih okolnosti više sile;
- Prilikom korišćenja uređaja u komercijalne svrhe i na javnim mjestima;
- Pokretne komponente oštećene kao rezultat nepravilne upotrebe ili instalacije: pedale, ručke, kablovi, kaiševi, trake, zaptivke, šrafovi i zavrtnji, poluge, ležajevi, dekorativni elementi (kućišta od plastike/ebonita);
- Nepravilno sastavljeni uređaji;
- Uređaji koji su bili preopterećeni (težinom korisnika ili korišćenjem dužim od preporučenog vremena-trake za trčanje);
- Neodržavani, zanemarivani i nepropisno uskladišteni uređaji.
- Dizajnerski dijelovi i oni koji se mogu odvojiti od glavnog tijela uređaja, plastični ukrasi, gumeni dijelovi ograničenog vijeka trajanja koji reguliše proizvođač;
- Potrošni materijal, dijelovi i elementi sa ograničenim rokom trajanja – remenje, kaiševi, trake, baterije, sijalice, filteri, mediji – softver;
- Pribor – eksterno napajanje, adapteri.

Prodavac nije odgovoran za slučajnu ili posljedičnu štetu.

INFORMACIJE O RECIKLAŽI

Ovaj elektronski proizvod se ne smije odlagati u komunalni otpad. Da bi se očuvala životna sredina, ovaj proizvod se mora reciklirati nakon njegovog korisnog vijeka u skladu sa zakonom. Molimo vas da koristite postrojenja za reciklažu koja su ovlašćena da prikupljaju ovu vrstu otpada u vašem području. Na taj način ćete pomoći očuvanju prirodnih resursa i poboljšanju Evropskih standarda zaštite životne sredine. Ako vam je potrebno više informacija o sigurnim i ispravnim metodama odlaganja, obratite se lokalnoj gradskoj kancelariji za eko zaštitu ili prodavnicu u kojoj ste kupili ovaj proizvod.

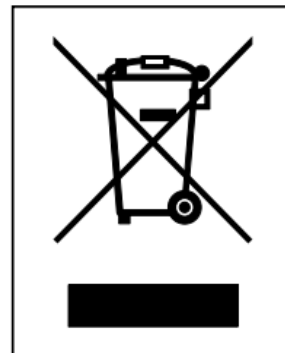
**CONTACT:**

I krajiškog korpusa br.50
78000 Banja Luka
Tel.: 00387 51 263 445